

OLYMPUS

APPAREIL PHOTO NUMÉRIQUE

E-M1X

Manuel d'instructions



CE

Model No. : IM010

- Nous vous remercions d'avoir acheté un appareil photo numérique Olympus. Avant de commencer à utiliser votre nouvel appareil photo, veuillez lire attentivement ces instructions afin d'optimiser ses performances et sa durée de vie. Conservez ce manuel dans un endroit sûr pour pouvoir vous y référer ultérieurement.
- Nous vous recommandons de prendre des photos-test pour vous habituer à votre appareil avant de commencer à prendre de photos importantes.
- Les captures d'écran et les illustrations de l'appareil photo présentées dans ce manuel ont été réalisées au cours des phases de développement et peuvent ne pas correspondre au produit réel.
- En cas d'ajouts et/ou de modifications apportés aux fonctions pendant la mise à jour du firmware de l'appareil photo, le contenu sera différent. Pour obtenir les informations les plus récentes, veuillez visiter le site Web d'Olympus.

Manuels du produit

En plus du « Manuel d'instructions », nous proposons également un « Guide des fonctions de l'appareil photo ».

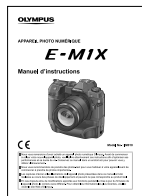

Manuel d'instructions (ce pdf)

Un guide pratique sur l'appareil photo et ses fonctions. Le mode d'emploi peut être téléchargé sur le site Internet OLYMPUS ou directement à l'aide de l'application « OLYMPUS Image Share » (OI.Share) pour smartphone.

Guide des fonctions de l'appareil photo



Un guide des fonctions et des paramètres qui vous aide à utiliser pleinement les fonctions de l'appareil photo. Il a été optimisé pour l'affichage sur les appareils mobiles et peut être consulté à l'aide de OI.Share.

<http://cs.olympus-imaging.jp/jp/support/cs/webmanual/index.html>



Symboles utilisés dans ce manuel

Les symboles suivants sont utilisés dans ce manuel :

	Conseils et autres informations utiles pour l'utilisation de l'appareil photo.
	Notes et autres informations complémentaires.
	Références à d'autres pages de ce manuel.

Manuels du produit	P. 2
Table des matières	P. 4
Index des caractéristiques	P. 16
Pièces de l'appareil photo	P. 20
Contenu de l'emballage	P. 24
Avant de commencer	P. 25
1 Se préparer	P. 27
Lisez ce chapitre , ainsi qu les autre sections pertinentes de ce manuel , pour prendre des photos ou filmer des vidéos grâce à l'appareil photo.	
2 Prendre et visionner des photos	P. 51
Lire ce chapitre pour obtenir des informations sur l'utilisation de l'appareil photo pour prendre des photos. Ce chapitre couvre également les fonctions que vous utiliserez lors de la prise de vue et de l'affichage des photos.	
3 Prise de vue et visionnement de vidéo	P. 293
Lire ce chapitre pour obtenir des informations sur l'utilisation de l'appareil photo pour enregistrer des Vidéos. Ce chapitre couvre également les fonctions nécessaires pour enregistrer des Vidéos et les visualiser sur l'appareil photo.	
4 Personnalisation de l'appareil photo	P. 453
Personnaliser les touches et les molettes de l'appareil photo en fonction de votre style de prise de vue.	
5 L'utilisation des capteurs de localisations	P. 567
Lire ce chapitre pour obtenir des informations sur l'utilisation des capteurs intégrés de l'appareil photo et de la fonction GPS.	
6 Connecter l'appareil photo aux appareils externes	P. 581
Connectez l'appareil photo aux appareils externes comme les ordinateurs ou les écrans en utilisant les câbles ou via LAN sans fil.	
7 Notes techniques	P. 631
Ce chapitre couvre des sujets tels que la maintenance de l'appareil photo et fournit une liste des réglages par défaut auxquels vous pouvez vous référer lorsque vous utilisez l'appareil photo.	
8 PRÉCAUTIONS DE SÉCURITÉ	P. 663
Ce chapitre contient des consignes de sécurité pour l'utilisation de votre appareil photo. S'assurer de les lire.	
9 Index	P. 675

1

2

3

4

5

6





7







8



























9

Table des matières





Manuels du produit	2
Index des caractéristiques	16
Pièces de l'appareil photo	20
Contenu de l'emballage	24
Avant de commencer	25
1 Se préparer	27
Fixation de la sangle	28
Fixation des protecteurs de câble	29
Enlever l'œilleton	30
Insertion et retrait des batteries	31
Batteries et chargeurs	33
Utilisation du chargeur à l'étranger	33
Utilisation de sources d'alimentation externes	34
Connexion via USB	34
Adaptateurs CA optionnels	35
1-1 Insertion des cartes mémoire	36
Utilisation de deux cartes mémoire	37
Cartes mémoire	37
Formatage des cartes mémoire (Configurer carte)	38
1-2 Fixation des objectifs	39
Retrait des objectifs	40
Objectifs avec activation MF	41
Objectifs interchangeables	42
1-3 Utilisation du moniteur	43
1-4 Mise sous tension de l'appareil photo	44
Mode veille	44
1-5 Configuration initiale	45
Que faire si vous ne pouvez pas lire l'affichage ?	47
Correction de l'horloge à l'aide du GPS	48
1-6 Mise au point du viseur	49

2	Prendre et visionner des photos	51
2-1	Photographie et lecture de base	52
	Prendre des photos	52
	Tenir l'appareil photo	52
	Prendre des photos avec le déclencheur	53
	Prendre des photos avec les commandes tactiles	54
	Photographie à distance	55
	Visionnage des photographies	56
	Choix d'une carte mémoire	57
	Paramètre du volume	58
	Lecture à l'aide des commandes tactiles	58
2-2	Paramètres de prise de vue	59
	Touche directes	60
	Le super contrôle/Super panneau de contrôle LV	62
	Utilisation des menus	66
	Utilisation des commandes en direct	68
2-3	Paramètres relatifs à la carte	71
	Options de stockage ( Param. Enregistr.)	72
	Choisir une carte pour les photos ( Emplac. enregistr.)	74
	Sélection des emplacements de stockage	75
	Sélection du dossier de stockage (Dossier enregistr.)	76
2-4	Qualité et taille de l'image	78
	Options du fichier photo et de la qualité de taille de l'image ( )	78
	Choix des options disponibles (Réglage )	81
	Choix des valeurs pour les tailles [M] et [S] (Taille image)	82
2-5	Le viseur et affichage du moniteur	83
	Sélection de l'affichage	83
	Choix des informations affichées	84
	Options de sélection de l'affichage (Bascule viseur/écran)	85
	L'écran de prise de vue	86
	Simulation du viseur optique (S-OVF)	89
2-6	Revue de photos (Visual image)	90
2-7	Restauration des réglages par défaut (Réinitialiser)	91
2-8	Choix d'un mode de prise de vue	93
	Laisser l'appareil photo choisir l'ouverture et la vitesse d'obturation	
	(P : Programme AE)	94
	Réglage des paramètres en mode P	95
	Décalage de programme	95

Choisir une ouverture (A : Priorité ouverture AE).....	96
Réglage des paramètres en mode A	97
Choisir une vitesse d'obturation (S : Priorité à l'obturation AE).....	98
Réglage des paramètres en mode S	100
Choix de l'ouverture et de la vitesse d'obturation	
(M : Exposition manuelle).....	101
Réglage des paramètres en mode M	102
Utilisation de la compensation d'exposition dans le Mode M	103
Longues expositions (B : BULB/TIME).....	104
Réglage de la mise au point pendant l'exposition	
(Prise vue BULB/TIME).....	107
Live composite (B : Photographie composite en direct).....	108
Choix de la vitesse d'obturation (Réglages Composite).....	110
Enregistrement des paramètres personnalisés sur le sélecteur de mode	
(C1/C2/C3/C4 Modes personnalisés).....	111
Enregistrement des paramètres (Attribuer à mode perso.).....	111
En utilisant les modes personnalisés (C1/C2/C3/C4).....	112
2-9 Mise au point.....	114
Mode de mise au point ( Mode AF).....	115
Choix d'un mode cible AF (Mode cible AF).....	120
Choix d'une cible de mise au point (Point cible AF).....	123
Cibles AF personnalisées ( Param. du mode cible).....	125
Activation MF pour objectif (Embrayage de mise au point manuelle) ...	127
Désactiver l'activation MF (Activation MM).....	128
Mise au point à une distance pré réglée (Préréglage MF).....	129
Priorité du visage et des yeux AF.....	133
Utilisation de AF priorité visage/yeux.....	135
Cadre Zoom/Mise au point Zoom AF (Point AF Super).....	136
Affecter [Q] (Gros plan) à une commande.....	136
En utilisant [Q] (Gros plan).....	137
Options de zoom de mise au point (Paramètres macro LV).....	139
Mise au point et exposition avec la touche AEL/AFL	
( AEL/AFL).....	141
Plage de mise au point de la lentille (Limiteur AF).....	143
Sensibilité du suivi C-AF ( Sensibilité C-AF).....	145
Scan de la lentille C-AF (Scanner AF).....	146
Cible de la mise au point de départ C-AF ( Act. du centre C-AF)....	147
Priorité cible du centre C-AF ( Priorité au centre C-AF).....	148
Mise au point sur le suivi des sujets sélectionnés	
( Suivi du sujet).....	149

2-10	Mode d'entraînement ( ,  , )	151
	Prise de vue séquentielle/temporisateur automatique	151
	Options de prise de vue en rafale ( L Paramètres/  H Paramètres)	155
	Options du retardateur ( Retardateur personnalisé)	157
	Réduction de la claque d'obturateur (Anti-vibration )	160
	Réglage des paramètres Anti-vibration	160
	L'obturateur électronique (Silence )	163
	Réduction du bruit d'exposition longue (Réduction du bruit )	166
	Options du mode silence (Param. mode silencieux )	167
	Réduire le temps de retard d'obturation (Photographie Pro Capture)	168
	Photographie à intervalles réguliers (Régl. laps du temps)	172
	Stabilisation d'image en mode rafale ( Stab. d'image)	174
	Fréquence d'affichage du viseur (Taux compression)	175
2-11	Stabilisation d'image	176
	Réduction du flou de l'appareil photo ( Stabilisateur)	176
	Stabilisation d'image en demi-pression (Régl. mi-course IS)	178
2-12	Mesure et exposition	179
	Paramètre de l'exposition (Correction de l'exposition)	180
	Ajustement de la sensibilité ISO ( ISO)	181
	Options pour [ ISO] > [AUTO] ( Régl. ISO auto)	183
	Mode de prise de vue et [ ISO] > [AUTO] ( ISO auto)	185
	Mesure de l'exposition (Mesure)	186
	Verrouillage de l'exposition (Verrouillage AE)	188
	Réduire le scan scintillement (Réduct clignotement)	190
	Réduire le scan scintillement en direct View (LV anti-scintillement)	190
	Réduire le scan scintillement des photos (Photo antiscintillement)	191
	Réduire le scan scintillement sous éclairage LED ( Scan scintillement)	193
	Plage dynamique élevée (HDR)	195
	Ralentir l'obturateur dans une lumière vive (Prise ND directe)	197
	Aperçu de l'exposition en direct (Extend. LV)	200
2-13	Couleur et qualité	202
	Ajuster la teinte ( WB)	202
	Préserver les couleurs chaudes ( ^{WB} AUTO Couleur chaude)	205
	Réglage avec précision de la balance des blancs ( Compensation de la balance des blancs)	206
	Mesure de la balance des blancs (Balance des blancs mono-touche  /  /  / )	207
	Prise de vue hte résolution (Prise de vue hte rés.)	210
	Qualité d'image prise de vue hte rés. ( 	213





Amélioration de l'image (Mode Image).....	215
Choix d'un mode image.....	217
Création de modes d'image personnalisés (C) Mode d'image personnalisée).....	219
Réglage de la netteté (Netteté).....	220
Réglage du contraste (Contraste).....	221
Réglage de la luminosité (Saturation).....	222
Réglage de la nuance (Luminosité).....	223
Filtres de couleur pour la photographie en noir et blanc (Filtre couleur).....	224
Teintes monochromes (Couleur monochrome).....	225
Réglage des effets d'amélioration (Effet).....	226
Choix d'une courbe de teinte (Vérif haute lum&ombre).....	227
Teinte et Saturation (Créateur couleur).....	229
Effets filtre chromatique (Couleur partielle).....	231
Choix d'un espace couleur (Espace couleur).....	232
2-14 Effets.....	233
Rapport d'aspect (Choix cadrage).....	233
Zoom (Téléconvertisseur num).....	235
Varier les réglages petit à petit sur une série de prises de photo (Bracketing).....	236
Augmenter la profondeur du champ (Hyperfocus).....	243
Superposition d'images (Multi exposition).....	246
Effets de trapèze/Améliorer la perspective (Compens. trapézoïd.).....	248
La correction de la déformation du Fisheye (Compensation Fisheye).....	250
2-15 La photographie de flash.....	252
Unités de Flash compatibles.....	252
Choisir un mode de flash (⚡ Mode Flash).....	254
Réglage de la sortie du flash (⚡).....	259
Choix de la vitesse de synchronisation du Flash (Flash sync X ⚡).....	260
Réglage d'une limite de vitesse d'obturation lente (Flash lent ⚡).....	261
Contrôle du flash à distance sans fil.....	262
Unités de flash de tiers.....	264
2-16 Travailler avec des images enregistrées.....	265
Choix des informations affichées.....	265
Affichage des informations de lecture.....	266
Zoom avant (Zoom de lecture).....	267
Trouver les images rapidement (Lecture de l'Index et du calendrier) ...	268
Rotation des images (Pivoter).....	269
Protéger les images (O-m).....	270
Supprimer la protection pour toute image (Annuler protection).....	271



Copie d'images entre cartes (Copier).....	272
Copier toutes les images (Tout copier)	274
Suppression de photos (Effacer).....	275
Supprimer toute image (Tout effac).....	276
Sélection d'images pour le partage (Partage ordres).....	277
Suppression de la marque de partage de toute image (Réinitialiser partage ordres).....	278
Sélection d'images multiples ().....	279
Ajout du son aux images ()	281
Rotation automatique de photo à orientation portrait pour la lecture ()	283
Retouche d'images (Edit).....	284
Retouche d'images RAW (Édit. données RAW)	284
Retouche d'images JPEG (Éditer JPEG)	287
Combiner des images (Superposition im.).....	289
Sélection d'images pour l'impression ().....	291
3 Prise de vue et visionnement de vidéo.....	293
3-1 Enregistrement et lecture de base.....	294
Une introduction à l'enregistrement des vidéos	294
Enregistrement des vidéos.....	295
Tenir l'appareil photo.....	295
Enregistrement des vidéos avec l'écran tactile.....	295
Photographie à distance	297
Les options de l'écran tactile	298
La focalisation du zoom ()	298
Utilisation du viseur.....	299
La visualisation des vidéos.....	300
Le volume de lecture	301
Regarder des Vidéos avec plus de 4 Go en taille	301
Choix d'une carte mémoire.....	302
Lecture à l'aide des commandes tactiles.....	303
3-2 Paramètres de prise de vue.....	304
Touches directes	305
Commandes tactiles (Commandes silencieuses)	306
Le super panneau de contrôle LV	309
Utilisation des commandes en direct.....	312
Utilisation des menus	314

3-3	Paramètres relatifs à la carte	316
	Le choix d'une carte pour les Vidéos (📁 Emplac. enregistr.)	316
	Sélection des emplacements de stockage	318
	Sélection du dossier de stockage (Dossier enregistr.)	319
3-4	Les paramètres du fichier Vidéo	321
	Résolution la fréquence et la compression (📺 ⏪)	321
	Time code (Param. de code temporel)	324
3-5	Le viseur et affichage du moniteur	326
	Choix des informations affichées	327
	Options d'affichage (Bascule viseur/écran)	328
	L'écran de prise de vue	329
	Restauration des réglages par défaut (Réinitialiser)	331
3-6	Options d'enregistrement vidéo	332
	Choisir un Mode d'exposition (📺 Mode)	332
	Laisser l'appareil choisir l'ouverture et la vitesse d'obturation (P : Programme AE)	334
	Le choix d'une ouverture (A : Priorité ouverture AE)	335
	Choisir une vitesse d'obturation (S : Priorité d'obturation AE)	336
	Choisir l'ouverture et la vitesse d'obturation (M : Exposition manuelle)	337
	Filmer des vidéos à haute vitesse (📺 ⏩)	339
	Filmer des vidéos accélérés -ou ralentis (Vidéos accélérés - et ralentis)	342
3-7	Mise au point	345
	Mode de mise au point (📺 Mode AF)	345
	Choix d'un mode de cible AF (Mode cible AF)	349
	Choisir une cible de mise en point (Point cible AF)	352
	Activation MF sur l'objectif (Embrayage de mise au point manuelle)	355
	Désactiver l'activation MF (Activation MM)	356
	Mise au point à une distance pré réglée (Préréglage MF)	357
	AF priorité visage	360
	Utilisation de la fonction AF priorité visage	361
	Sensibilité au suivi C-AF (📺 Sensibilité C-AF)	362
	Vitesse de mise au point C-AF (📺 Vitesse C-AF)	363
	Cadre du zoom/Mise au point du zoom AF	364
3-8	Mesure et exposition	367
	Réglage de l'exposition (La compensation d'exposition)	367
	Réglage de la sensibilité ISO (📺 ISO)	369
	Contrôle automatique de la sensibilité ISO (📺 Rég. ISO auto)	372
	Verrouillage de l'exposition (Verrouillage AE)	373
	Réduction du scintillement sous éclairage LED (📺 Scan scintillement)	374

3-9	Stabilisation d'image, couleur et qualité	376
	Réduire le flou de bougé de l'appareil photo (☞ Stabilisateur).....	376
	Options de stabilisation d'image (☞ Niveau IS).....	378
	Options de réduction élevée du bruit ISO (☞ Filtre bruit)	379
	Réglage de la balance de blanc (☞ WB)	380
	Préserver les couleurs chaudes (☞ ^{WB} Auto Couleur chaude).....	383
	Compensation de la balance des blancs (☞ Compensation de la balance des blancs).....	384
	Réglage fin de la balance des blancs (☞ Tout WBZ).....	385
	Mesure de la balance des blancs (Balance des blancs mémorisé ☞1/☞2/☞3/☞4).....	386
	Amélioration de l'image (Mode Image).....	388
	Choix d'un mode image	390
	Création de modes d'image personnalisés (C) Mode d'image personnalisée).....	392
	Mettre en surbrillance le contrôle de l'ombre (☞ Mode Image)	393
	Options d'aperçu pour les modes d'image vidéo (☞ View Assist).....	395
	Réglage de la netteté (Netteté)	396
	Réglage du contraste (Contraste).....	397
	Réglage de la saturation des couleurs (Saturation)	398
	Réglage des nuances (Luminosité).....	399
	Filtres de couleur pour la photographie en noir et blanc (Filtre couleur)	400
	Teintes monochromes (Couleur monochrome)	401
	Réglage des effets d'amélioration (Effet)	402
	Choisir une courbe de tonalité (Vérif haute lum&ombre)	403
	Teinte et saturation (Créateur couleur).....	405
	Effets filtre chromatique (Couleur partielle).....	407
3-10	Effets.....	408
	Puissance du zoom (☞ Vitess. zoom électr.).....	408
	Réglage du zoom pendant la prise de vue (Film ☞).....	409
	Filmer à un taux de zoom élevé (Téléconvertisseur num)	411
3-11	Enregistrement Audio	412
	Options d'enregistrement sonore (Vidéo ☞).....	413
	Utilisation de L'enregistreur Olympus LS-100 IC.....	415
3-12	Personnalisation des commandes de l'appareil photo	417
	Attribution de rôle aux touches (☞ Touche Fonction).....	417
	Choix d'un rôle pour le déclencheur (☞ Fonct. déclencheur)	423
	Attribution des rôles aux molettes avant et arrière (☞ Fonction molette/pavé)	424
	Personnalisation du levier Fn (☞ Fonction levier Fn).....	426









3-13 Paramètres d'affichage.....	428
Affichage des commandes à l'écran (⌘ Réglage).....	428
Indicateurs de prise de vue (⌘ Paramètres d'info).....	429
Options d'affichage du niveau de batterie (🔋 Modèle d'affichage) ...	431
3-14 Périphériques HDMI	432
Sortie HDMI (⌘ Sortie HDMI)	432
Options d'affichage du moniteur externe (HDMI).....	434
3-15 Travailler avec des Vidéos enregistrées	436
Choix des informations affichées	436
Affichage des informations de lecture vidéo.....	437
Trouver les vidéos rapidement (Lecture de l'Index et du calendrier) ...	438
Protéger les vidéos (🔒).....	439
Supprimer la protection pour toute image (Annuler protection)	440
Copie d'images entre cartes (Copier).....	441
Copier toutes les images (Tout copier).....	443
Suppression de photos (Effacer).....	444
Supprimer toute image (Tout effac).....	445
Sélection des vidéos pour le partage (Partage ordres).....	446
Suppression de la marque de partage de toute image (Réinitialiser partage ordres).....	447
Sélection d'images multiples (🔍/Sélect. copier/Effacer sélection/Partage ordres choisi)	448
Montage de vidéo (Éditer film)	450
Le découpage de vidéo (Coupure vidéo).....	450
Création des séquences vidéo (Capturer images vidéo).....	451
4 Personnalisation de l'appareil photo.....	453
4-1 Paramètres basiques de l'appareil photo (le 🗒 Menu Réglages).....	454
Formatage de cartes mémoire et suppression de toutes les photos et vidéos (Configurer carte).....	454
Paramètres de l'horloge de l'appareil photo (🕒 Paramètres).....	455
Choix d'une langue (🌐 Langue).....	455
Luminosité du moniteur et teinte (📺).....	456
Durée d'affichage après prise de vue (Visual image).....	456
Options LAN sans fil (Réglages Wi-Fi/Bluetooth).....	457
Affichage de la version du Firmware (Firmware).....	457
4-2 Modes de personnalisés.....	458
Enregistrement des paramètres dans le sélecteur de mode (Attribuez au mode personnalisé).....	458
Utilisation des modes personnalisés (C1/C2/C3/C4).....	460































4-3	Personnalisation des touches et des molettes	462
	Attribution des rôles aux touches ( Touche Fonction)	463
	Options des touches multifonctions (Multi fonction).....	470
	Attribution de rôles aux molettes avant et arrière	
	( Fonction molette/pavé).....	473
	Personnalisation du levier Fn ( Fonction levier Fn).....	475
4-4	« Mon menu ».....	477
	Créer un menu personnalisé (Mon menu).....	477
4-5	Personnalisation des fonctions de l'appareil photo.....	480
	Éléments relatifs à la mise au point	
	(Menu personnalisé A1 , A2 , A3 , et A4)	480
	Éléments liés au contrôle (Menus personnalisés B1 et B2).....	498
	Éléments relatifs aux déclenchements	
	(Menu personnalisé C1 et C2)	505
	Afficher les commandes relatives à la connexion	
	(Menu personnalisé D1 , D2 , D3 , et D4).....	513
	Éléments liés à l'exposition (Menus personnalisés E1 , E2 , et E3)	530
	Éléments liés au flash (Menu personnalisé F)	539
	Qualité d'image, balance des blancs et éléments liés à la couleur	
	(Menu personnalisé G)	542
	Éléments liés à l'enregistrement et à la suppression	
	(Menu personnalisé H1 et H2)	547
	Options liées au viseur (Menu personnalisé I).....	553
	Autres paramètres personnalisés	
	(Menu personnalisé J1 , J2 , et J3).....	558
5	L'utilisation des capteurs de localisations.....	567
5-1	Notes sur les capteurs champ	568
	GPS : Précautions d'emploi	568
	Avant d'utiliser le GPS (Données A-GPS).....	569
	Mise à jour des données A-GPS à l'aide d'un smartphone	569
	Mise à jour des données A-GPS à l'aide d'un PC	569
5-2	Utilisation des capteurs champ.....	570
	Enregistrement de données de localisation (Enreg. emplac. GPS).....	570
	Registres du capteur champ.....	571
	L'enregistrement des données (Enregist. capt. champ)	571
	Visualisation des données du capteur ( /Info réglage).....	574
	Activation de l'affichage des données de capteur	575
	Options d'affichage des données du capteur (Altitude/Température) ...	578
	Options GPS (Priorité GPS).....	579
5-3	Désactivation du GPS.....	580













6	Connecter l'appareil photo aux appareils externes	581
6-1	Types et logiciel de connexion.....	582
	Les précautions d'utilisation Wi-Fi et Bluetooth ®	583
6-2	Connexion aux Smartphones via Wi-Fi	584
	Installation des applications	585
	Connexion aux Smartphones (Réglages Wi-Fi/Bluetooth).....	586
	La préparation de l'appareil photo (Disponibilité)	586
	Synchronisation de l'appareil photo et le Smartphone	587
	Connexion lorsque l'appareil photo est éteinte (Veille hors tension).....	590
	Copie des photos pour Smartphones.....	592
	Téléchargement des photos sélectionnées avec l' OI.Share.....	592
	Téléchargement automatique	594
	Enlever la marque du partage (Réinitialiser partage ordres)	595
	Photographie à distance à l'aide d'un smartphone	596
	Accès aux registres du capteurs champ	597
	Mettre fin à la connexion	598
	Mettre fin à la connexion actuelle	598
	La désactivation de Wi-Fi/ Bluetooth ®	598
6-3	Connexion aux ordinateurs via Wi-Fi.....	600
	Installation des logiciels.....	601
	Préparer l'ordinateur (Windows).....	602
	Synchronisation de l'ordinateur avec l'appareil photo (Nouveau Lien).....	603
	Réglage des paramètres Wi-Fi ( Connexion Wi-Fi)	605
	Activation du Wi-Fi de l'appareil photo (Réglages Wi-Fi/Bluetooth).....	606
	Connexion via WPS (Connexion via WPS)	607
	Connexion manuelle (Connexion manuelle).....	609
	Le choix d'un réseau à partir d'une liste (Connexion via les pts d'accès)	612
	Téléchargement d'images tel qu'elles sont prises.....	614
	Mettre fin à la connexion	616
	Mettre fin à la connexion actuelle	616
	La désactivation de Wi-Fi/ Bluetooth ®	617
6-4	Paramètres du réseau	618
	Modification des mots de passe (Mot de passe de connexion).....	618
	Restauration des réglages Wi-Fi/ Bluetooth ® par défaut (Réinitialiser les réglages)	619
6-5	Connexion aux ordinateurs via USB.....	620
	Compatibles aux ordinateurs.....	621
	Installation des logiciels.....	621
	Télécharger les photos tel qu'elles sont prises ().....	622
	Copie des photos sur l'ordinateur (Normal).....	624













6-6	Alimenter l'appareil photo via le port USB (Alimentation via USB)	625
6-7	Connexion aux téléviseurs ou aux écrans externes via HDMI	626
	La visualisation des photos sur un téléviseur (HDMI)	627
	Sortie HDMI	627
	Établir une connexion avec un téléviseur	629
	Utilisation d'une télécommande de téléviseur (Commande HDMI).....	630
7	Notes techniques	631
7-1	Stockage et maintenance	632
7-2	Dépannage	634
7-3	Avertissements et messages d'erreur.....	637
7-4	Réglages par défaut	640
	Commandes en direct/Super panneau de contrôle LV	640
	📷 Les Menus Prise De Vue	642
	📺 Le Menu Vidéo	643
	▶ Le Menu Lecture.....	645
	⚙ Le Menu Réglages.....	646
	⚙ Les Menus Personnalisés	647
7-5	Capacité de la carte mémoire	654
7-6	Spécifications.....	656
7-7	Carte de système.....	660
8	PRÉCAUTIONS DE SÉCURITÉ	663
9	Index	675

Index des caractéristiques

Caractéristique	
Mode de prise de vue	93 – 110
Mode personnalisé	111, 460
Affichage du moniteur	83, 326
Écran du viseur	83, 326
Fonctions de touche directes	60, 305
Commandes en direct	68, 312
Super panneau de contrôle LV	62, 309
 Menu Prise de vue 1	
Réinitialiser / Modes perso.	91, 111, 331, 458, 460
Mode Image	215, 388
	78, 82, 213, 543
Choix cadrage	233
Téléconvertisseur num	235, 411
 (Mode d'entraînement)	151
 Menu Prise de vue 2	
Bracketing	236
HDR	195
Multi exposition	246
Compens. trapézoïd.	248
Anti-vibration [♦]/Silence [♥]	160, 163
Prise de vue hte rés.	210
Prise ND directe	197
 Menu Vidéo	
Réglages du mode 	
 Mode	332
 Scan scintillement	374





Caractéristique	
 Paramètres spécification	
 	321, 339
 Régl. ISO auto	372
 Filtre bruit	379
 WB	380
 Tout 	385
  Couleur chaude	383
 Mode Image	393
 Paramètres AF/IS	
 Mode AF	345
 Vitesse C-AF	363
 Sensibilité C-AF	362
 Stabilisateur	376
 Niveau IS	378
 Touche/cadran/levier	
 Touche Fonction	417
 Fonction molette/pavé	424
 Fonction levier Fn	426
 Fonct. déclencheur	423
 Vitess. zoom électr.	408
 Paramètres d'affichage	
 Réglage	428
 Paramètres d'info	429
Param. de code temporel	324
 Modèle d'affichage	431
 View Assist	395
Vidéo 	413
 Sortie HDMI	432







Caractéristique	
▶ Menu Lecture	
	283
Edit	284
Demande d'impression	291
Annuler protection	271, 440
Réinitialiser partage ordres	278, 447
Tout copier	274, 443
 Connexion Wi-Fi	586
⚙ Menu Personnalisé	
A1 AF/MF	
 Mode AF	115
 AF + MF	481
 AEL/AFL	141
Scanner AF	146, 482
 Sensibilité C-AF	145, 483
 Act. du centre C-AF	147, 483
 Priorité au centre C-AF	148, 484
A2 AF/MF	
 Paramètres [⋮]Mode	485
Collimateur AF	486
Pavé de ciblage AF	486
[⋮] Réglage initial	487
[⋮] Sélect. param. de l'écran	488
[⋮] Param. du mode cible	125, 488
 Orientation liée à [⋮]	489
A3 AF/MF	
Limiteur AF	143, 490
Lumière AF	490
 Priorité visage	133, 360, 491
 Suivi du sujet	149, 491
Régl. mise au pt AF	492

Caractéristique	
A4 AF/MF	
Préréglage Dist. MF	129, 357, 494
Assist MF	495
Activation MM	128, 356, 496
Sens de la bague MF	496
Prise vue BULB/TIME	107, 497
Réinit. objectif	497
B1 Touche/cadran/levier	
 Touche Fonction	463
Bouton central 	499
Touche direction 	499
 Fonction molette/pavé	473, 500
Sens molette/pavé	500
 Fonction levier Fn	475, 501
Levier Fn/Levier Alim.	501
B2 Touche/cadran/levier	
 Vitess. zoom électr.	502
C-LOCK Paramètres	503
C1 Déclencher//Stabilisateur image	
Priorité S-AF	505
Priorité C-AF	505
 L Paramètres	155, 506
 H Paramètres	155, 507
Réduct clignotement	190, 509
C2 Déclencher//Stabilisateur image	
 Stabilisateur	176, 510
 Stab. d'image	174, 511
Régl. mi-course IS	178, 511
Priorité I.S. objectif	512

Caractéristique	
D1 Écran/■)))/PC	
Réglage	513
/Info réglage	515
Personnaliser mode Image	520
Paramètres /☺	520
Réglages de la multifonction	521
D2 Écran/■)))/PC	
Extend. LV	200, 521
Priorité Live View Art	522
Taux compression	175, 522
Paramètres macro LV	139, 523
Régl. par défaut	523
Paramètres	524
D3 Écran/■)))/PC	
Param. de grille	524
Régl. intensification	525
Réglage histogramme	526
Mode Guide	526
Assist. Autoportrait	527
D4 Écran/■)))/PC	
■))	527
HDMI	434, 528, 627
Mode USB	529
E1 Exp/ISO/BULB/☒	
Étape EV	530
Étape ISO	530
Régl. ISO auto	183, 531
ISO auto	185, 531
Filtre bruit	532
Faible trait. ISO	532
Réduc bruit	533

Caractéristique	
E2 Exp/ISO/BULB/☒	
Timer BULB/TIME	533
Écran BULB/TIME	534
Live BULB	534
Live TIME	535
Réglages Composite	110, 535
Scan scintillement	536
E3 Exp/ISO/BULB/☒	
Mesure	186, 536
Lecture AEL	537
[⋮] Mesure point	537
Réglage exposition	538
F Flash Perso/⚡	
Flash sync X ⚡	260, 539
Flash lent ⚡	261, 539
+	540
⚡+WB	540
Mode RC ⚡	541
G ◀-WB/Couleur	
Régler ◀-	81, 542
Taille image	83, 543
Comp. vignetage	543
WB	544
Tout	545
^{WB} Auto Couleur chaude	205
Espace couleur	232

Caractéristique	
H1 Efface enreg	
Param. emplacement carte	547
Nom fichier	548
Modifier nom fichier	548
Réglage DPI	549
Réglages copyright	549
Param. infos objectif	550
H2 Efface enreg	
Effac. rapide	551
Effac. RAW+JPEG	551
Réglage priorité	552
I Viseur électronique	
Bascule viseur/écran	85, 328, 553
Réglage EVF	553
Viseur électronique	554
 Info réglage	555
Param. de grille du viseur	556
 Niveau mi-course	556
S-OVF	89, 557
I1 Fonction 	
Mappage pixels	558, 633
Durée bouton enfoncé	558
Ajuste réglage	559
Réglages écran tactile	559
Menu Rappel	560
Compensation Fisheye	250, 560

Caractéristique	
I2 Fonction 	
Paramètres batterie	561
LCD rétroéclairé	561
Veille	562
Arrêt automatique	562
Mode veille rapide	563
I3 Fonction 	
Enreg. emplac. GPS	570
Priorité GPS	564, 579
Altitude / Température	565, 578
Enregist. capt. champ	565, 571
Certification	566
Y Menu Réglages	
Configurer carte	38, 276, 445, 454
 Paramètres	455
	455
	456
Visual image	90, 456
Réglages Wi-Fi/Bluetooth	457, 586, 607
Firmware	457
Mon menu	477

Pièces de l'appareil photo

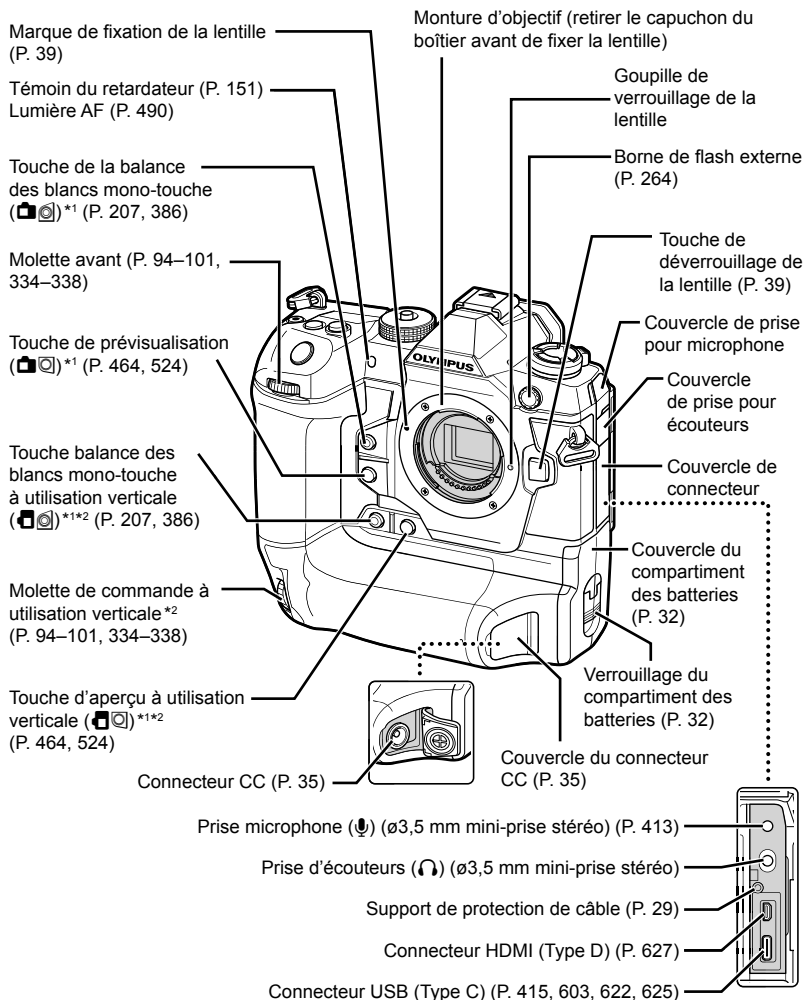

*1 Peut être attribué à d'autres rôles. « Attribution des rôles aux touches (Touche Fonction) » (P. 463), « Attribution de rôle aux touches (Touche Fonction) » (P. 417)

*2 Utilisé lorsque l'appareil photo mis en rotation de 90° pour prendre des photos en orientation portrait (« grand »). Exécute la même fonction que l'équivalent de l'orientation standard (horizontale ou « large »).

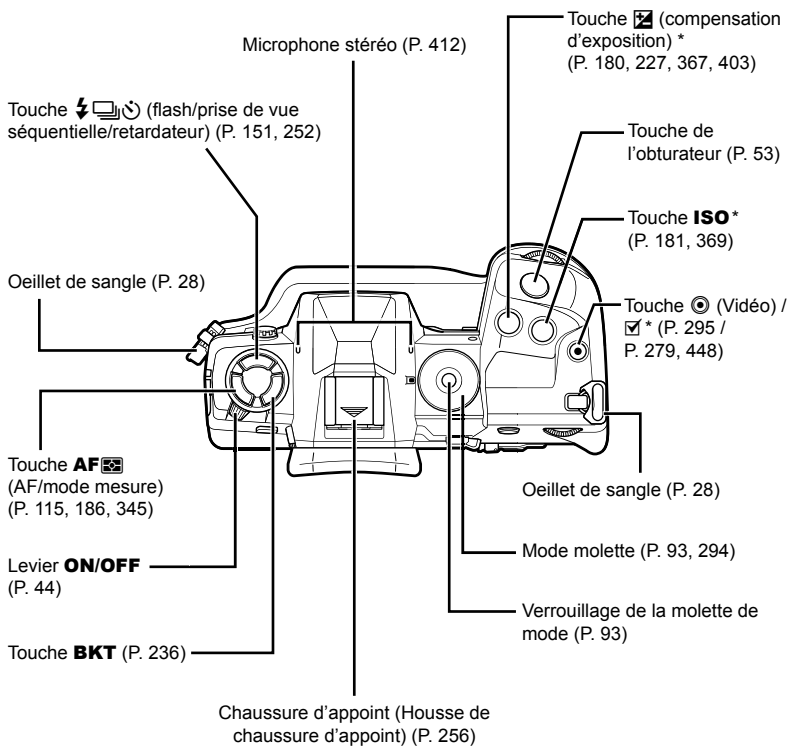

* Peut être attribué à d'autres rôles. « Attribution des rôles aux touches (Touche Fonction) » (P. 463), « Attribution de rôle aux touches (Touche Fonction) » (P. 417)

Touche **AEL/AFL** / **O-m** (protection)*1
(P. 141, 188, 373 / P. 270, 439)

Levier **Fn**
(P. 94–102, 334–338, 426, 475)

Touche **Fn***1 (P. 417, 463)

Levier de verrouillage
(P. 503)

Touche **WB** (balance des blancs) /
☞ (action)*1
(P. 202, 380 / P. 277, 446)

Touche **CARD** (sélection
carte) (P. 75, 318)

Touche ☒ (effacer)
(P. 275, 444)

Touche **MENU**
(P. 66, 314)

Touche ▶ (relecture) (P. 56, 300)

Sélecteur multiple à utilisation verticale
(☉/☐)*2*4 (P. 120, 123, 137, 349, 352, 410)

Touche **AEL/AFL** / **O-m** (protéger)
à utilisation verticale*1*2
(P. 141, 188, 373 / P. 270, 439)

Molette arrière à utilisation verticale*2
(P. 94–101, 334–338)

Molette arrière (P. 94–101,
334–338)

Sélecteur multiple (☉/☐)*4
(P. 120, 123, 137, 349, 352,
410)

Touche **INFO**
(P. 84, 265, 436)

Lampe d'accès
à la carte

Coussinet de flèche
(△▽◀▶)*3 (P. 56, 300)

Touche **OK** (P. 56, 62, 66, 300)

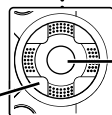

*1 Peut être attribué à d'autres rôles. ☞ « Attribution des rôles aux touches (☑ Touche Fonction) » (P. 463), « Attribution de rôle aux touches (☞ Touche Fonction) » (P. 417)

*2 Utilisé lorsque l'appareil photo mis en rotation de 90° pour prendre des photos en orientation portrait (« grand »). Exécute la même fonction que l'équivalent de l'orientation standard (horizontale ou « large »).

*3 Les positions ▶ et ▽ du pavé directionnel peuvent être affectées à d'autres rôles.

☞ « Attribution des rôles aux touches (☑ Touche Fonction) » (P. 463), « Attribution de rôle aux touches (☞ Touche Fonction) » (P. 417)

*4 Le sélecteur multiple est conçu pour être utilisé en deux manières. Vous pouvez doucement placer un doigt sur le sélecteur multiple et le pivoter vers la direction souhaitée (☐). Vous pouvez également appuyez sur le centre du sélecteur multiple autant qu'une touch (☉).

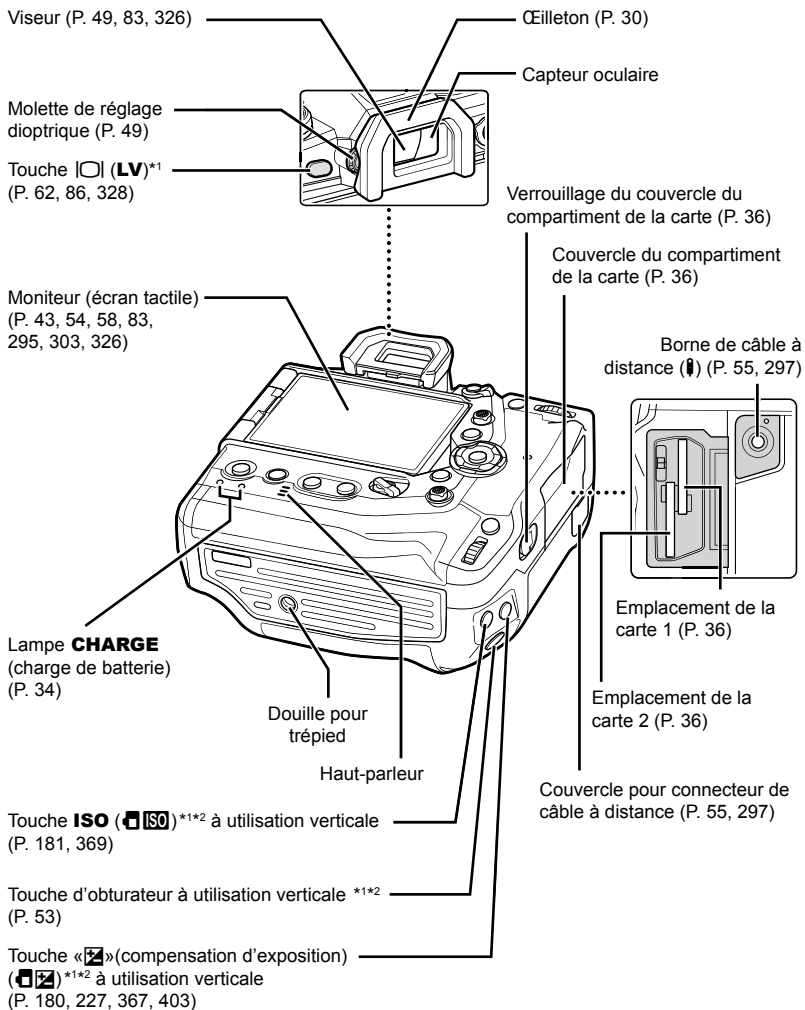

*1 Peut être attribué à d'autres rôles. **[Fn]** « Attribution des rôles aux touches (Fn Touche Fonction) » (P. 463), « Attribution de rôle aux touches (Fn Touche Fonction) » (P. 417)

*2 Utilisé lorsque l'appareil photo mis en rotation de 90° pour prendre des photos en orientation portrait (« grand »). Exécute la même fonction que l'équivalent de l'orientation standard (horizontale ou « large »).

Contenu de l'emballage

Lors de l'achat, l'emballage contient l'appareil photo et les accessoires suivants. Communiquer avec votre détaillant si vous découvrez quelque chose endommagé ou manquant.

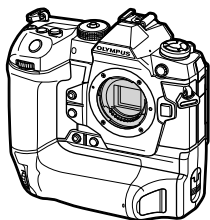

Appareil photo



Capuchon de corps*1



Œilleton EP-17*1



Housse de chaussure d'appoint*1

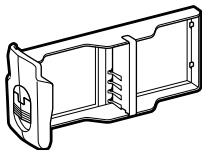

Cartouche de batterie*1

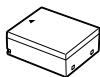

Batterie lithium-ion rechargeable BLH-1*2

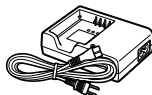

Chargeur BCH-1 pour batteries lithium-ion*2



Attache de câble CC-1



Protecteur de câble CP-1

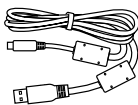

Câble USB CB-USB11



Courroie



Manuel de base

- Carte de garantie

*1 Le capuchon du boîtier, l'œilleton, le couvercle de griffe et la cartouche de batterie sont fixés ou insérés dans l'appareil photo.

*2 L'appareil photo est livré avec deux batteries rechargeables et deux chargeurs de batteries.

Avant de commencer

Lire et respecter les consignes de sécurité

Pour éviter tout risque d'incendie ou d'autres dommages matériels ou corporels, lire intégralement « 8 PRÉCAUTIONS DE SÉCURITÉ » (P. 663) avant toute utilisation de l'appareil photo.

Lors de l'utilisation de l'appareil photo, consulter ce manuel pour assurer un fonctionnement sûr et correct. Assurez-vous de à conserver ce manuel dans un endroit sûr une fois qu'il aura été lu.

Olympus ne sera pas tenu responsable des violations des réglementations locales résultant de l'utilisation de ce produit en dehors du pays ou de la région d'achat.

- L'utilisation de ces fonctionnalités en dehors de votre pays ou région d'achat peut violer les réglementations du sans fil local ; assurez-vous de vérifier auprès des autorités locales avant l'utilisation. Olympus ne pourra être tenu responsable du non-respect par l'utilisateur des réglementations locales.

LAN sans fil, Bluetooth® et GPS

L'appareil photo est doté d'un réseau local sans fil, d'un **Bluetooth®** et d'un GPS intégrés. L'utilisation de ces fonctions à l'extérieur du pays ou de la région d'achat peut enfreindre les réglementations locales en matière de communications sans fil ; veiller à consulter les autorités locales avant utilisation. Olympus ne saurait être tenu pour responsable du non-respect par l'utilisateur des réglementations locales.

Désactiver les réseaux locaux sans fil, **Bluetooth®** et GPS dans les zones où leur utilisation est interdite. 📵 « 5 L'utilisation des capteurs de localisations » (P. 567) ; « 6 Connecter l'appareil photo aux appareils externes » (P. 581)

■ **Enregistrement de l'utilisateur**

Consultez le site web d'OLYMPUS pour obtenir des informations sur l'enregistrement de vos produits OLYMPUS.

1

Se préparer

Lire ce chapitre si vous prenez des photos ou enregistrez des vidéos.

1

Fixation de la sangle

- 1** Avant d'attacher la sangle, retirer l'extrémité de la boucle de fixation et desserrer la sangle comme indiqué.

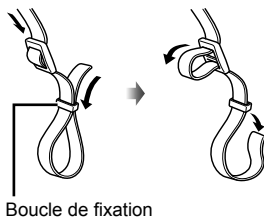

- 2** Passer l'extrémité de la sangle à travers l'œillet de sangle et l'arrière à travers la boucle de fixation.



- 3** Passer l'extrémité de la sangle à travers la boucle et serrer comme indiqué.

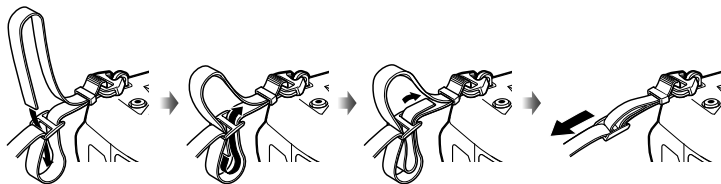

- Fixer l'autre extrémité de la sangle à l'autre œillet.
- Après avoir fixé la sangle, tirer fermement dessus pour s'assurer qu'elle ne se détache pas.

Fixation des protecteurs de câble

Brancher les protecteurs de câble fournis lors du branchement des câbles USB et HDMI fournis. Cela permet d'éviter une déconnexion accidentelle et d'endommager les connecteurs.

- 1 Montez le protège-câble sur l'appareil photo.

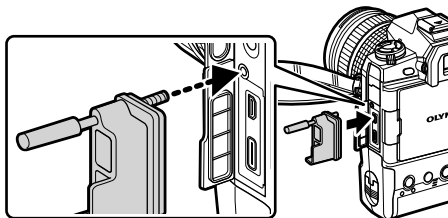

- 2 Serrer le vis.

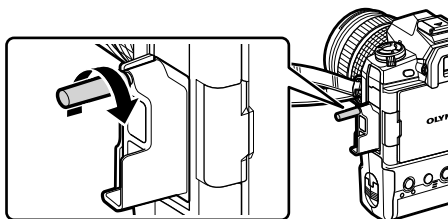

- 3 Fixez l'attache de câble au câble et fixez l'attache à la sangle.
 - L'attache s'attache à la boucle.

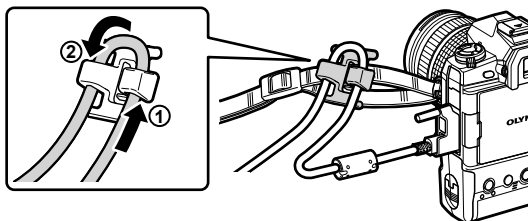

Enlever l'ocillon

L'ocillon peut être retiré de l'oculaire du viseur comme illustré.

- 1 Pousser vers le haut comme indiqué.

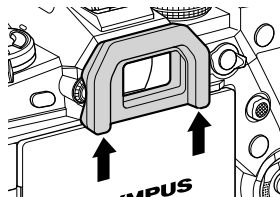

- 2 Pour remettre l'ocillon en place, le faire glisser tout droit sur les rails.

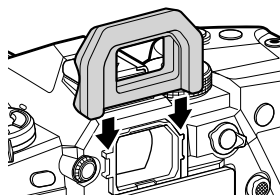

Insertion et retrait des batteries

L'appareil photo peut être utilisé avec jusqu'à deux batteries à la fois. Il peut également être utilisé avec une seule batterie.

1 Charger les batteries.

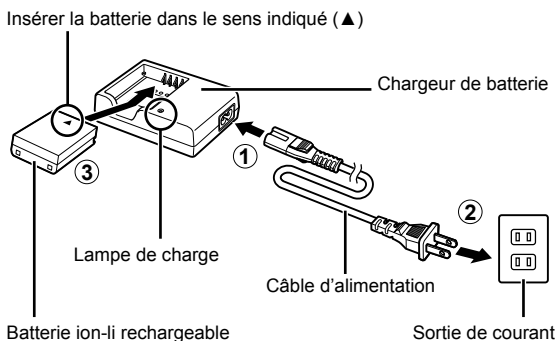

- Les batteries se chargent en 2 heures environ. L'état de charge est indiqué comme suit :

Lampe de charge	État de charge	
Clignote en ambre une fois par seconde	Chargement	<50 % chargés
Clignote en ambre deux fois par seconde		Chargés de 50 à 79 %
Clignote en ambre trois fois par seconde		Chargés de 80 à 99 %
Vert-lumineux	Recharge terminée	
Clignote en vert cinq fois par seconde	Erreur de charge	

- Débranchez le chargeur lorsque la charge est terminée.
- Les batteries insérées dans l'appareil photo se chargeront lorsque l'appareil photo est alimenté par un adaptateur CA ou connecté à un périphérique externe via USB. ➡ « Chargement via USB » (P. 34), « Adaptateurs CA optionnels » (P. 35), « 6-6 Alimenter l'appareil photo via le port USB (Alimentation via USB) » (P. 625)

2 Vérifier que l'appareil photo est mis hors tension.

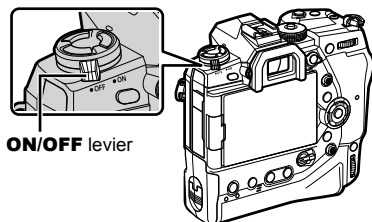

- 3** Déverrouiller le couvercle du compartiment à batteries et retirer la cartouche des batteries.

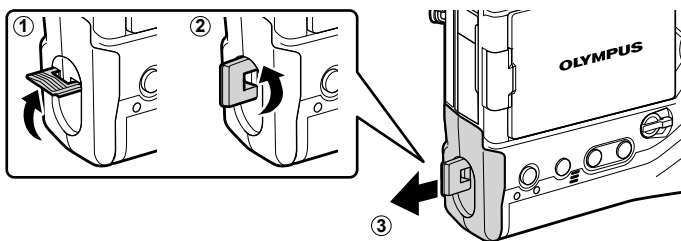

- 4** Insérer les batteries dans la cartouche des batteries.

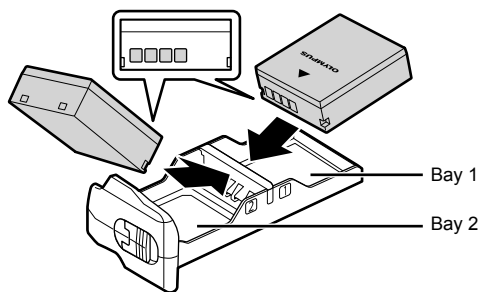

- 5** Insérer la cartouche des batteries dans l'appareil photo et verrouiller le couvercle du compartiment de batteries.

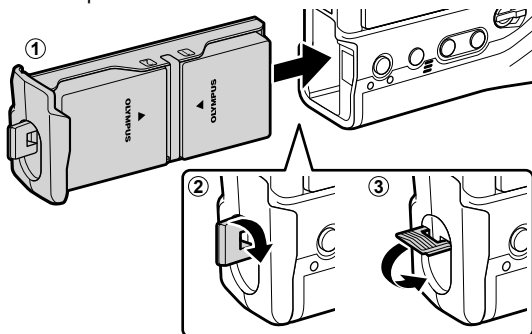

- Nous vous recommandons, avant d'utiliser l'appareil photo pendant de longues périodes, d'utiliser des batteries de rechange complètement chargées pour les remplacer lorsque les batteries sont déchargées.
- Voir « Batteries et chargeurs » (P. 33).
- L'ordre dans lequel les batteries sont utilisées lorsque deux batteries sont insérées peut être choisi dans les menus. [Paramètres batterie] (P. 561)

■ Retrait des batteries

Pour retirer les batteries de la cartouche, faites-les glisser vers les connecteurs, puis retirez-les.

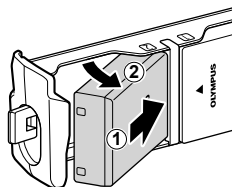

Batteries et chargeurs

- L'appareil photo utilise deux batteries ion-li rechargeables Olympus. N'utiliser que des batteries de marque Olympus d'origine.
- La consommation d'énergie de l'appareil photo varie considérablement selon les conditions d'utilisation.
- Ce qui suit entraîne une forte augmentation de la consommation d'énergie, même si aucune photo ou vidéo n'est prise :
 - Maintenir le déclencheur enfoncé à mi-course pour les opérations répétées d'autofocus
 - Affichage des images à l'écran pendant de longues périodes
 - Utilisation du Wi-Fi, du **Bluetooth®** ou du GPS
 - Laisser l'appareil photo connecté à un ordinateur
- L'appareil photo peut se mettre hors tension sans avertissement lorsque les batteries sont déchargées.
- Les batteries ne sont pas complètement chargées à l'achat. Utilisez un chargeur de batterie pour charger les batteries avant la première utilisation.
- Retirer les batteries avant de ranger l'appareil photo pendant un mois ou plus. Laisser les batteries dans l'appareil photo pendant de longues périodes raccourcit leur durée de vie, ce qui peut les rendre inutilisables.
- Les chargeurs fournis prennent environ deux heures pour charger les batteries fournies.
- N'utiliser que des chargeurs spécialement conçus pour être utilisés avec les batteries fournies. De même, n'utiliser que des batteries spécifiquement conçues pour être utilisées avec les chargeurs fournis.
- Les batteries incompatibles peuvent exploser (ou se rompre) pendant l'utilisation.
- Suivre les instructions de la section « PRÉCAUTIONS DE SÉCURITÉ » (P. 664) lors de la préparation des batteries usagées pour élimination.

Utilisation du chargeur à l'étranger

- Le chargeur peut être utilisé avec la plupart des sources électriques dans la portée comprise entre 100 V et 240 V CA (50/60 Hz) dans le monde entier. Cependant, en fonction du pays ou de la région où vous vous trouvez, la prise murale CA peut se présenter sous une forme différente et l'adaptation du chargeur à la prise peut nécessiter l'utilisation d'un adaptateur.
- N'utilisez pas les adaptateurs de voyage disponibles dans le commerce car le chargeur pourrait mal fonctionner.

Connexion via USB

Les batteries insérées dans l'appareil photo se chargeront lorsque l'appareil photo est connecté à un adaptateur USB-CA, un ordinateur ou un autre périphérique USB via un câble USB. Les batteries ne se chargent que lorsque l'appareil photo est hors tension.

Les appareils conformes à la norme sur la distribution d'alimentation USB (USB PD) peuvent également être utilisés pour alimenter l'appareil photo. ➡ « 6-6 Alimenter l'appareil photo via le port USB (Alimentation via USB) » (P. 625)

■ Chargement via USB

1 Vérifier que l'appareil photo est hors tension.

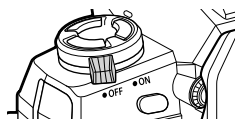

2 Connecter l'appareil photo au périphérique externe via USB.

- Utiliser le protecteur de câble fourni et serre-câble pour éviter d'endommager les connecteurs lorsque le câble USB est connecté. ➡ « Fixation des protecteurs de câble » (P. 29)

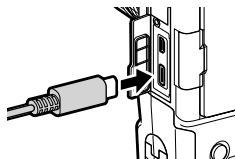

- Les lampes **CHARGE** s'allument pendant la charge. Le temps de charge varie en fonction de la sortie du périphérique USB. Les lampes s'éteignent à tour de rôle lorsque les batteries atteignent leur pleine charge.
- Si une seule batterie est insérée, l'appareil photo chargera la batterie dans n'importe quelle baie occupée.

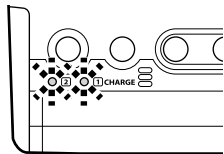

3 La charge se termine lorsque l'appareil photo est mis sous tension.

- Les batteries ne peuvent pas être rechargées via USB lorsque l'appareil photo est allumé.
- Si une erreur de charge se produit, les lampes **CHARGE** clignotent. Débrancher et rebrancher le câble USB.
- La charge USB est disponible quand la température de la batterie est comprise entre 0 et 40 °C.



- Si l'appareil photo est connectée à la fois à un adaptateur CA et à un périphérique USB, il est alimenté uniquement par l'adaptateur CA.
- L'alimentation en courant se termine lorsque les batteries sont chargées. Débrancher et rebrancher le câble USB pour reprendre la charge.
- Les batteries ne se chargeront pas lorsque l'appareil photo est hors tension si les photos sont téléchargées vers un smartphone via Wi-Fi (chargement automatique en arrière-plan). ➡ « Connexion lorsque l'appareil photo est éteinte (Veille hors tension) » (P. 590)

■ Alimentation de l'appareil photo via USB

L'appareil photo peut être alimentée à l'aide de batteries mobiles ou d'appareils similaires connectés via USB. Les appareils le doivent :

Norme : Conforme à la norme sur la distribution d'alimentation USB (USB DA)

Sortie : Être nominale pour une sortie de 9 V 3 A, 15 V 2 A ou 15 V 3 A

Pour plus d'informations, voir « 6-6 Alimentation de l'appareil photo via USB (alimentation USB) » (P. 625).

Adaptateurs CA optionnels

Une fois insérées dans l'appareil photo, les piles peuvent être rechargées à l'aide d'un adaptateur AC-5 à CA en option (chargement intégré). L'adaptateur à CA peut également être utilisé pour alimenter l'appareil photo. Lorsqu'il est alimenté par un adaptateur à CA, l'appareil peut être utilisé même si aucune pile n'est insérée. N'utilisez que des adaptateurs à CA conçus pour être utilisés avec l'appareil photo. Le câble d'alimentation fourni avec l'adaptateur à CA ne doit pas être utilisé avec d'autres appareils.

1 Vérifier que l'appareil photo est hors tension.



2 Ouvrir le couvercle du connecteur CC.

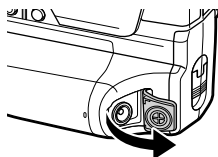

3 Connecter l'AC-5 en branchant la prise CC dans le connecteur CC de l'appareil photo.

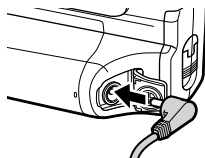

1

- Les batteries se chargeront lorsque l'appareil photo est hors tension.
- Bien fermer le couvercle du connecteur CC lorsque l'adaptateur CA n'est pas utilisé.
- Si des batteries sont insérées dans l'appareil photo, les lampes de **CHARGE** s'allument pendant que les batteries se chargent. Les lampes s'éteignent à tour de rôle lorsque les batteries atteignent leur pleine charge.
- Si une seule batterie est insérée, l'appareil photo chargera la batterie dans n'importe quelle baie occupée.
- La charge via l'adaptateur AC est disponible lorsque la température de la batterie est comprise entre 0 et 40°C.



- Les batteries ne se chargeront pas lorsque l'appareil photo est hors tension si les photos sont téléchargées vers un smartphone via Wi-Fi (chargement automatique en arrière-plan).
🔌 « Connexion lorsque l'appareil photo est éteinte (Veille hors tension) » (P. 590)

1-1 Insertion des cartes mémoire

L'appareil photo utilise des cartes mémoire SD, SDHC ou SDXC tierces conformes à la norme SD (Secure Digital). Lire « Cartes mémoire » (P. 37) avant utilisation.

1 Vérifier que l'appareil photo est hors tension.

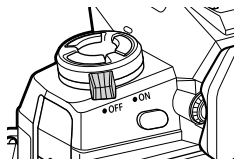

2 Faites pivoter le verrou de la fente de la carte comme indiqué (①, ②) et ouvrez le couvercle de la fente de la carte (③).

- L'appareil photo possède deux emplacements pour carte mémoire.

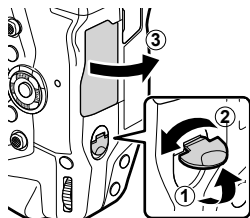

3 Faites glisser la carte jusqu'à ce qu'elle se verrouille sur sa place.

- Mettre l'appareil photo hors tension avant d'insérer ou de retirer des cartes mémoire.
- Ne pas essayer d'insérer de force des cartes endommagées ou déformées. Le non-respect de cette précaution peut endommager les fentes.

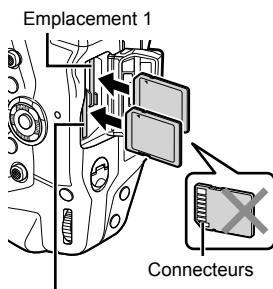

4 Fermer le couvercle du compartiment de la carte.

- Appuyez sur le couvercle jusqu'à ce qu'il se fixe sur sa place.
- S'assurer que le couvercle est fermé avant d'utiliser l'appareil photo.

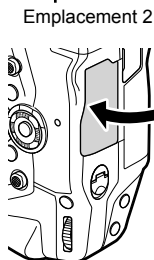

- Formater les cartes mémoire de l'appareil photo avant la première utilisation (P. 38).

■ Retrait des cartes mémoire

Appuyez sur la carte pour l'éjecter. La carte peut ensuite être retirée à la main.

- Ne jamais retirer les batteries ou les cartes mémoire tant que le lampe d'accès à la carte mémoire est allumé ou que le lampe d'accès à la carte mémoire (P. 86, 88, 329, 330) est affiché.

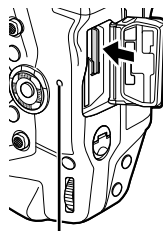

Lampe d'accès à la carte mémoire

Utilisation de deux cartes mémoire

Lorsque deux cartes mémoire sont insérées, vous pouvez choisir comment chaque carte est utilisée en fonction de vos objectifs. [Param. emplacement carte] (P. 547)

1

- Enregistrer uniquement sur une carte sélectionnée
- Enregistrer sur une carte sélectionnée jusqu'à ce qu'elle soit pleine, puis enregistrer sur la deuxième carte
- Enregistrer des images avec différentes tailles ou taux de compression sur différentes cartes
- Enregistrer des copies de chaque image sur les deux cartes

Pour plus d'informations sur la sélection des rôles de carte, voir « 2-3 Paramètres relatifs à la carte » (P. 71).

Cartes mémoire

Ce manuel désigne les périphériques de stockage sous le nom de « cartes mémoire ». L'appareil photo utilise des cartes mémoire SD, SDHC ou SDXC tierces conformes à la norme SD (Secure Digital). Visiter le site web d'Olympus pour les dernières informations.



- Utiliser une carte mémoire avec une classe de vitesse de 10 ou plus pour enregistrer des vidéos.
- Utiliser une carte mémoire avec une classe de vitesse UHS-II ou UHS-I de 3 ou mieux quand :
Enregistrement des vidéos avec [4K] ou [C4K] sélectionné pour / Enregistrement de vidéos avec [A-I] (All-Intra) sélectionné pour le débit binaire (P. 321)
- Certaines données subsistent lorsque les cartes mémoire sont formatées ou que les images sont effacées. Pour protéger vos renseignements personnels lorsque vous débarrassez des cartes mémoire, détruisez la carte ou prenez d'autres mesures pour rendre les données irrécupérables.
- Les cartes mémoire SD sont équipées d'un commutateur de protection contre l'écriture. Les données ne peuvent pas être écrites sur la carte lorsque le commutateur est en position « LOCK » (VERROUILLAGE). Le retour du commutateur à sa position d'origine permet de réécrire les données sur la carte.



Formatage des cartes mémoire (Configurer carte)

Utiliser l'appareil photo pour formater les cartes mémoire récemment achetées ou les cartes qui ont été utilisées dans un autre appareil photo, un autre ordinateur ou un autre périphérique.

Le formatage supprime toutes les données de la carte, y compris les images protégées. Avant le formatage, vérifiez que la carte ne contient pas de fichiers importants.

Lors de la première mise sous tension, l'appareil photo affiche un message vous invitant à configurer les paramètres de base ; ne formatez pas la carte tant que le processus d'installation initial n'est pas terminé.  « 1-5 Configuration initiale » (P. 45)

- 1 Appuyez sur la touche **MENU** pour afficher les menus.
 - Pour plus d'informations sur l'utilisation des menus, voir « Utilisation des menus » (P. 66).

- 2 Dans  Menu Réglages, mettre en surbrillance [Configurer carte] et appuyez sur la touche **OK**.
 - Si deux cartes mémoire sont insérées, l'une dans l'emplacement 1 et l'autre dans l'emplacement 2, [Sélectionnez la carte à configurer] options seront affichées. Mettre en surbrillance l'emplacement souhaité et appuyez sur la touche **OK**.
 - Si la carte contient déjà des données, un menu s'affiche. Mettre en surbrillance [Formater] et appuyez sur la touche **OK**.

- 3 Mettre en surbrillance [Oui] et appuyez sur la touche **OK**.
 - L'appareil photo formatera la carte.

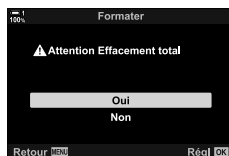
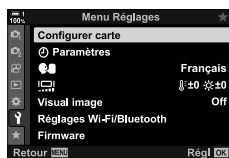

1-2 Fixation des objectifs

- 1 Vérifier que l'appareil photo est hors tension.

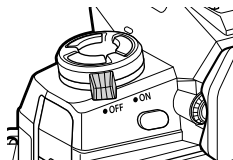

- 2 Retirer le capuchon à lentille arrière et le capuchon du boîtier de l'appareil photo.

Capuchon de la lentille arrière

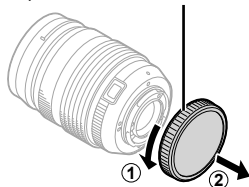

1

- 3 Aligner la marque de montage (rouge) sur la lentille avec la marque de montage (rouge) sur le boîtier de l'appareil photo et insérer la lentille dans la monture.

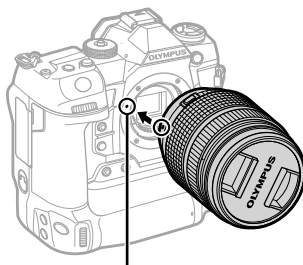

Marque de fixation de la lentille

- 4 Faire pivoter la lentille comme indiqué jusqu'à ce qu'elle se fixe sur sa place.

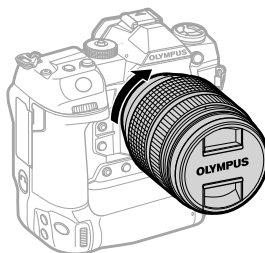

5 Retirer le protège-objectif avant.

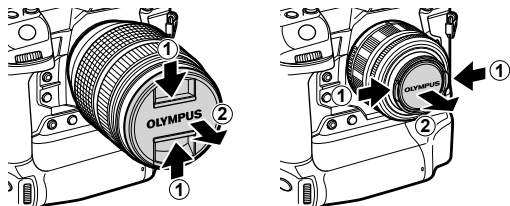

- Veiller à ne pas appuyez sur la touche de déverrouillage de la lentille lors de la fixation de la lentille.
- Ne pas toucher les parties internes de l'appareil photo.

1 Retrait des objectifs

1 Vérifier que l'appareil photo est hors tension.

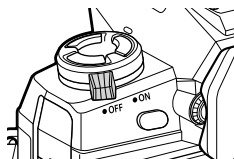

2 Maintenir la touche de déverrouillage de la lentille et faire pivoter la lentille comme indiqué.

Touche de libération de la lentille



Objectifs avec activation MF

Le mécanisme d'activation MF (Embrayage de mise au point manuelle) des objectifs d'activation MF permet de passer de la lumière AF à la mise au point manuelle en repositionnant simplement la sens de la bague.

- Vérifier la position de l'embrayage MF avant la prise de vue.
- Glisser la sens de la bague sur la position AF/MF à l'extrémité de la lentille sélectionne l'autofocus, tandis que la faire glisser sur la position MF plus près du boîtier de l'appareil photo sélectionne la mise au point manuelle, quel que soit le mode choisi avec l'appareil photo.

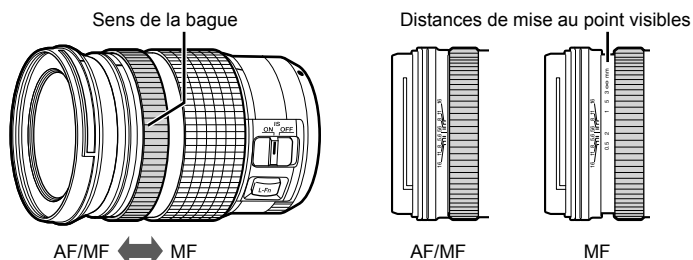

- Sélectionner [MF] ou [PreMF] pour le mode de mise au point sur l'appareil photo désactive l'autofocus même lorsque la sens de la bague est en position AF/MF.

1

Objectifs interchangeables



L'appareil photo peut être utilisée avec des objectifs interchangeables conçus exclusivement pour le système «Micro Four Thirds», qui peuvent être identifiés par la présence de la marque M.ZUIKO DIGITAL ou par le logo figurant à droite.

Les quatre tiers et les lentilles du système OM peuvent également être utilisés. Un adaptateur (disponible séparément) est nécessaire.

- Pour éviter que de la poussière ou d'autres corps étrangers ne pénètrent dans l'appareil photo, maintenir la monture de la lentille dirigée vers le bas lorsque la lentille ou le capuchon est retiré.
- Ne pas retirer le capuchon de la carrosserie ou changer les lentilles dans des endroits poussiéreux.
- Ne pas pointer la lentille vers le soleil lorsqu'il est monté sur l'appareil photo. La lumière du soleil focalisée à travers la lentille peut provoquer un dysfonctionnement du produit ou une incendie.
- Veiller à ne pas perdre le capuchon du boîtier ou le capuchon à lentille arrière.
- Pour empêcher la poussière de pénétrer dans l'appareil photo, fixer le capuchon du boîtier lorsqu'un objectif n'est pas en place.

Compatibilité de la lentille

Objectif	Appareil photo	Compatible	AF	Mesure
Objectif système Micro Four Thirds	Appareil photo système Micro Four Thirds	Oui	Oui	Oui
Objectif système Four Thirds		Adaptateur de montage requis	Oui*1	Oui
Objectif du système OM			Non	Oui*2

*1 Non disponible pendant l'enregistrement vidéo.

*2 Ne produit pas de résultats précis.

1-3 Utilisation du moniteur

Faire pivoter le moniteur pour faciliter la visualisation. L'angle de l'écran peut être ajusté en fonction des conditions au moment de la prise de vue.

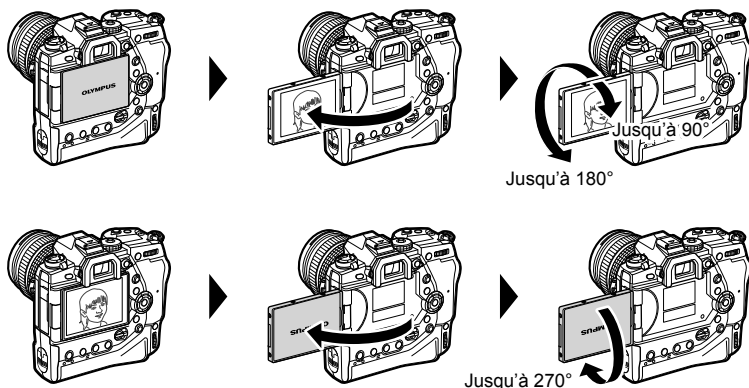

1

- Faire pivoter doucement le moniteur à l'intérieur de son amplitude de mouvement. Tenter de faire pivoter le moniteur au-delà des limites indiquées ci-dessous pourrait endommager les connecteurs.

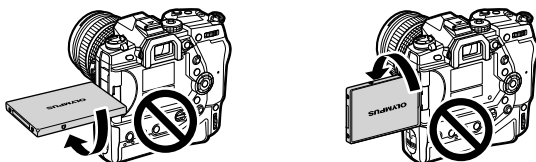

- L'appareil photo peut être configurée pour afficher une image miroir de la vue à travers la lentille ou pour zoomer automatiquement les objectifs à zoom motorisé jusqu'en arrière lorsque le moniteur est tourné pour des autoportraits.  [Assist. Autoportrait] (P. 527)

1-4 Mise sous tension de l'appareil photo

Faire pivoter le levier **ON/OFF** sur **ON**.

- L'appareil photo se met sous tension et le moniteur s'allume.
- Pour mettre l'appareil photo hors tension, faire pivoter levier sur **OFF**.

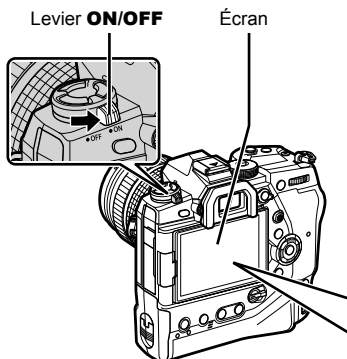

L'affichage du niveau de batterie

Le niveau de la batterie actuelle et le numéro de la baie dans laquelle elle est insérée sont affichés sur l'écran. Le niveau de charge de la batterie est indiqué par 10 incréments. L'indicateur clignote en rouge lorsque le niveau atteint 10%.

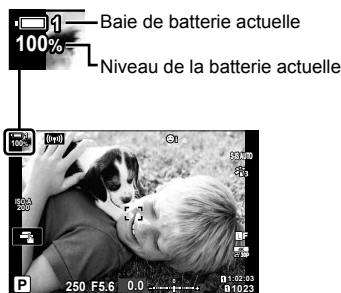

- L'appareil photo peut demander plus de temps pour s'allumer lorsque [On] (activé) est sélectionné pour [Réglages Wi-Fi/Bluetooth] > [Veille hors tension]. « Connexion lorsque l'appareil photo est éteinte (Veille hors tension) » (P. 590)

Mode veille

Si aucune commande n'est utilisée pendant une période définie, l'appareil photo entre automatiquement en mode de suspension pour réduire consommation des batteries. C'est ce qu'on appelle le « mode veille ».

- Lorsque l'appareil photo passe en mode veille, le moniteur s'éteint et le fonctionnement est interrompu. Appuyez sur la touche de l'obturateur ou pour réactiver l'appareil photo.
- Si aucune opération n'est effectuée pendant une période définie après la mise en veille de l'appareil photo, celui-ci se met automatiquement hors tension. L'appareil photo peut être réactivée en la remettant sous tension.
- L'appareil photo peut demander plus de temps pour retourner du mode de mise en veille lorsque [On] (activé) est sélectionné pour [Réglages Wi-Fi/Bluetooth] > [Veille hors tension]. « Connexion lorsque l'appareil photo est éteinte (Veille hors tension) » (P. 590)
- Le délai avant que l'appareil photo se mette en veille ou s'éteigne automatiquement peut être sélectionné dans le Menu personnalisé. Aux réglages par défaut, l'appareil photo se met en veille après une minute et s'éteint automatiquement après quatre heures. [Veille] (P. 562), [Arrêt automatique] (P. 562)

1-5 Configuration initiale

Lors de la première mise sous tension, l'appareil photo vous invite à choisir une langue et à régler l'horloge.

- L'heure et la date actuelles sont enregistrées avec chaque photo prise.
- Les noms de fichiers incluent la date du jour. Veiller à régler l'horloge avant d'utiliser l'appareil photo. Certaines fonctions ne sont disponibles que si l'horloge est réglée.

- 1** Lorsque l'appareil photo affiche une boîte de dialogue de configuration vous invitant à sélectionner une langue, appuyez sur la touche **OK**.

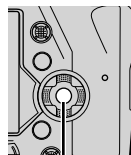
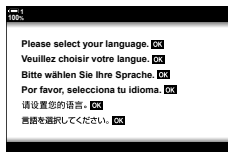

Touche **OK**

- 2** Mettre en surbrillance la langue souhaitée à l'aide du pavé directionnel ($\Delta \nabla \triangleleft \triangleright$) ou de la molette avant ou arrière.

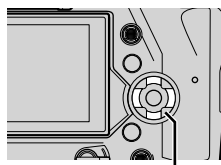



Pavé directionnel

- La boîte de dialogue de sélection de la langue comporte deux pages d'options. Mettre en surbrillance la langue souhaitée à l'aide des touches $\Delta \nabla \triangleleft \triangleright$ ou de la molette avant ou arrière.

Curseur





3 Après avoir sélectionné la langue souhaitée, appuyez sur la touche **OK**.

- Si vous appuyez sur le déclencheur avant d'appuyer sur la touche **OK**, l'appareil photo passe en mode de prise de vue et aucune langue n'est sélectionnée. La boîte de dialogue de sélection de la langue peut être affichée en mettant l'appareil photo hors tension puis de nouveau sous tension, après quoi vous pouvez répéter la procédure à partir de l'étape 1.
- La langue peut être modifiée à tout moment à partir du **Menu Réglages**.  [] (P. 455)



4 Choisir l'heure et la date.

- Mettre les éléments en surbrillance à l'aide des touches **<>**.
- Modifier l'élément en surbrillance à l'aide des touches **Δ ∇**.
- L'horloge peut être réglée à tout moment à partir du **Menu Réglages**.  [ Paramètres] (P. 455)
- Appuyez sur la touche **OK** lorsque les paramètres sont terminés.

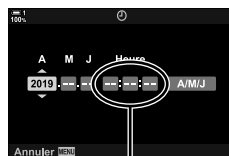



Horloge 24 heures

5 Mettre un fuseau horaire en surbrillance à l'aide des touches **Δ ∇** et appuyez sur la touche **OK**.

- Appuyez sur la touche **INFO** pour activer ou désactiver l'heure d'été.

6 Appuyez sur la touche **OK** pour régler l'horloge.

- Si vous laissez l'appareil photo avec les batteries retirées, l'horloge risque d'être réinitialisée.
- Choisir le taux de compression si nécessaire avant d'enregistrer des vidéos.  [ ] (P. 321)



- L'horloge peut être mise à jour automatiquement par GPS.  « Correction de l'horloge à l'aide du GPS » (P. 48)

Que faire si vous ne pouvez pas lire l'affichage ?

Si vous voyez des caractères ou des mots inconnus dans d'autres langues, il se peut que vous n'ayez pas choisi la langue que vous vouliez. Suivre les étapes ci-dessous pour choisir une autre langue.

- 1 Appuyez sur la touche **MENU** pour afficher les menus.

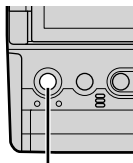

Touche **MENU**

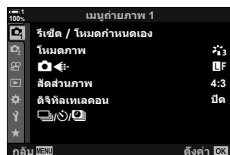

- 2 Mettre en surbrillance l'onglet sur **⏏** (configuration) en utilisant **Δ**/**∇** sur le pavé directionnel et appuyer la touche **OK**.

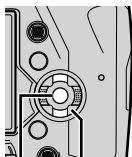

Pavé directionnel

Touche **OK**

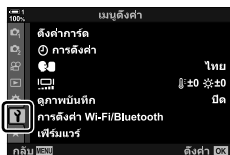

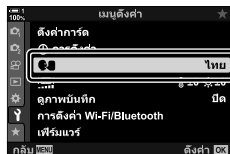

- 3 Mettre en surbrillance [**⏏**] en utilisant les touches **Δ**/**∇** et appuyez sur la touches **OK**.



- 4 Mettre en surbrillance la langue souhaitée à l'aide des touches **Δ**/**∇**/**◀**/**▶** et appuyez sur la touche **OK**.



Correction de l'horloge à l'aide du GPS

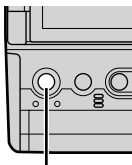

Le GPS peut être utilisé pour corriger l'horloge. Les informations d'heure et de date acquises par GPS sont utilisées pour corriger automatiquement l'horloge lorsque l'appareil photo est allumé. Le fuseau horaire doit être sélectionné à l'avance à l'aide de l'option [Fuseau horaire].  « Choix d'une langue ( Langue) » (P. 455)

- 1 Appuyez sur la touche **MENU** pour afficher les menus.



Touche **MENU**



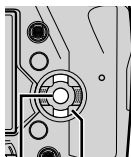

- 2 Mettre en surbrillance l'onglet sur  (configuration) en utilisant   sur le pavé directionnel et appuyer la touche **OK**.



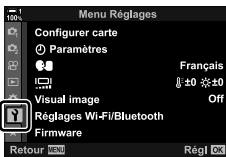

Pavé directionnel
Touche **OK**



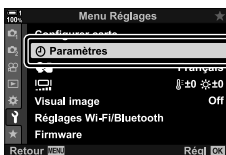

- 3 Mettre en surbrillance [ Paramètres] en utilisant les touches   et appuyez sur la touches **OK**.

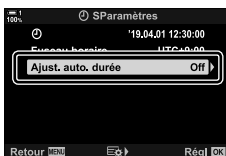

- 4 Mettre en surbrillance [Ajust. auto. durée] à l'aide des touches   et appuyez sur la touche **OK**.



- 5 Mettre en surbrillance [On] à l'aide des touches   et appuyez sur la touche **OK**.



1-6 Mise au point du viseur

Dans les réglages par défaut, le fait de regarder le viseur allume automatiquement l'écran. Ajuster la dioptrie du viseur si l'écran n'est pas mis au point.

- Faire pivoter la molette dioptrique jusqu'à ce que l'écran du viseur soit mis au point.
- Le viseur peut s'éteindre pendant que vous réglez l'angle du moniteur.
- L'appareil photo peut être configurée pour ne pas basculer automatiquement entre l'affichage du moniteur et celui du viseur.  [Bascule viseur/écran] (P. 553)

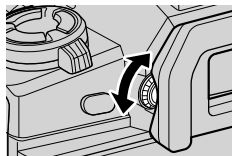

2

Prendre et visionner des photos

Lire ce chapitre pour obtenir des informations sur l'utilisation de l'appareil photo pour prendre des photos. Ce chapitre couvre également les fonctions que vous utiliserez lors de la prise de vue et de l'affichage des photos.

2-1 Photographie et lecture de base

Lisez cette section pour plus d'informations sur la photographie de base et la lecture que vous obtiendrez vous aidera à démarrer votre appareil photo tout de suite. Elle fournit également des informations de base sur des sujets comme l'utilisation de l'écran tactile et la commutation des cartes mémoire.

2

Prendre des photos

Tenir l'appareil photo

Veiller à ce que vos doigts ou d'autres objets, tels que la courroie de l'appareil photo, n'obstruent pas les lentilles ou l'illuminateur d'assistance AF.

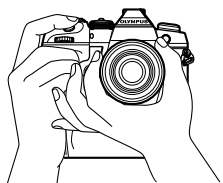

Orientation paysage (large)

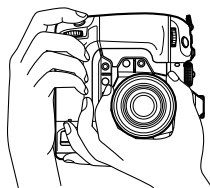

Orientation portrait (grand)

- Pour éviter tout fonctionnement involontaire, vous pouvez verrouiller les commandes de l'appareil photo à l'aide du levier de verrouillage. Vous pouvez choisir quelles commandes seront verrouillées.  [C-LOCK Paramètres] (P. 503)

Prendre des photos avec le déclencheur

Cadrez votre sujet dans le viseur et prenez des photos avec le déclencheur. Composer la photo pour positionner le cadre AF sur votre sujet et faites la mise au point avant la prise de vue.

1 Faites mise au point.

- Appuyer brièvement sur le déclencheur jusqu'au premier arrêt (ce qu'on appelle « appuyer à mi-course sur le déclencheur »). L'indicateur de mise au point (●) s'affiche et la cible AF de la zone mise au point s'allume.

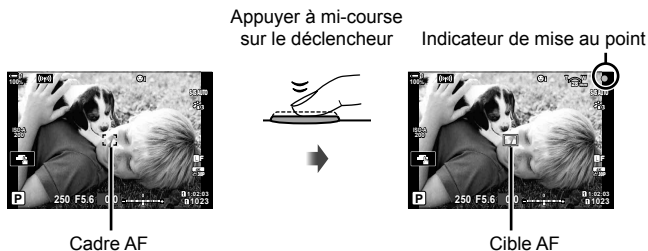

- Si l'appareil photo ne parvient pas à effectuer la mise au point, le témoin de mise au point clignote.
- Le cadre AF varie selon l'option choisie pour le mode cible AF. Le mode cible AF par défaut est [·] (cible unique). La zone couverte par la cible AF peut être sélectionnée dans l'affichage de sélection de cible AF (P. 120). Le cadre AF ne s'affiche pas lorsque [ALL] (toutes les cibles) est sélectionné pour le mode cible AF.

2 Prendre la photo.

- En partant de la mi-course, appuyez sur le déclencheur jusqu'à la fin (« appuyer à fond sur le déclencheur »).
- L'obturateur est déclenché et une photo est prise.

2

Appuyer à mi-course ou à fond sur le déclencheur

L'appareil photo est équipée d'un déclencheur à deux positions. Appuyez sur la touche à courte distance de la première position s'appelle « appuyer à mi-course sur le déclencheur », tandis qu'appuyer plus bas sur la touche jusqu'à la deuxième position s'appelle « appuyer à fond sur le déclencheur ».



- La photo sera affichée pour être visionnée sur le moniteur. Vous pouvez désactiver l'affichage des photos après la prise de vue ou choisir leur durée d'affichage. [Visual image] (P. 90)
- Appuyez sur la touche [] (lecture) pour visualiser les photos enregistrées sur la carte mémoire après la prise de vue. Vous pouvez vérifier les photos même si l'appareil photo enregistre un grand nombre de photos prises pendant la prise de vues en rafale ou similaire. Certaines options de lecture ne sont pas disponibles.



Prendre des photos avec les commandes tactiles

Cadrer une photo à l'écran et toucher votre sujet à l'écran pour faire la mise au point et prendre la photo. Vous pouvez également utiliser les commandes tactiles pour positionner ou zoomer sur la cible AF.

■ Options de l'obturateur tactile

Taper sur  dans le moniteur pour choisir une option.

- L'option sélectionnée change chaque fois que vous appuyez sur .

	Touchez votre sujet pour faire la mise au point et prendre une photo.
	L'obturateur tactile désactivé.
	Taper pour positionner la cible AF et la mise au point. Vous pouvez redimensionner ou positionner le cadre AF avec vos doigts. Appuyez sur le déclencheur pour prendre la photo.

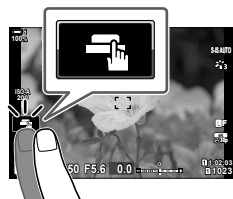

2

■ Agrandir le zoom ()

1 Taper sur votre sujet.

- Une cible AF s'affiche.
- Ajuster la taille de la cible à l'aide du curseur.
- Pour masquer la cible, toucher .

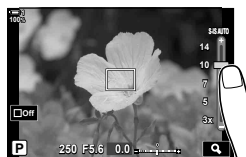

2 Après avoir ajusté la taille de la cible à l'aide du curseur, taper sur  pour zoomer vers la cible.

- Pendant que le zoom est activé, vous pouvez faire glisser votre doigt pour faire défiler l'affichage.
- Pour quitter le zoom, appuyez sur .

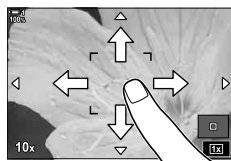

- Les commandes tactiles ne sont pas disponibles dans certaines circonstances, notamment :
 - Dans l'affichage de mesure de la balance des blancs WB mono-touche
 - Lorsque les touches ou les molettes de l'appareil photo sont en cours d'utilisation
- Ne pas toucher l'écran avec les ongles ou des objets pointus.
- Les commandes tactiles peuvent ne pas fonctionner comme prévu si vous portez des gants ou si le moniteur est recouvert d'un drap protecteur.



- Les commandes tactiles peuvent être désactivées.  [Réglages écran tactile] (P. 559)

Photographie à distance

Vous pouvez utiliser la photographie à distance pour photographier des scènes de nuit, pendant la macrophotographie ou dans d'autres situations dans lesquelles vous souhaitez éviter le flou de bougé causé par l'utilisation du déclencheur. Vous pouvez soit utiliser un câble de télécommande RM-CB2 en option, soit prendre des photos à distance via une connexion sans fil à l'aide de l'application OI.Share smartphone.

■ Utilisation d'un câble à distance

Ouvrir le couvercle du connecteur du câble de la télécommande et connecter le câble de la télécommande.

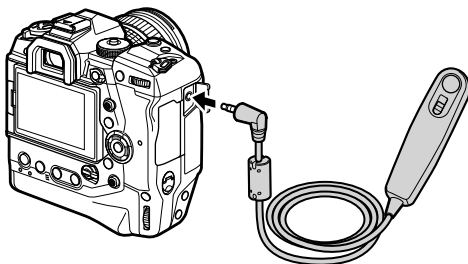





■ Utilisation de OI.Share

Vous devrez configurer l'appareil photo pour la connexion à un smartphone. Installer OI.Share sur votre smartphone avant de continuer.  « 6-2 Connexion aux Smartphones via Wi-Fi » (P. 584)

Visionnage des photographies

Visualiser les photos stockées sur les cartes mémoire.

1 Appuyez sur la touche .

- L'image la plus récente s'affiche (lecture vue par vue).
- Utiliser le sélecteur multiple () , la molette avant () ou   sur le pavé directionnel pour visualiser d'autres photos.
- Pour revenir à l'écran de prise de vue, appuyer à mi-course sur le déclencheur.



Affichage d'une seule image

Regardez l'image précédente   Regardez la photo suivante

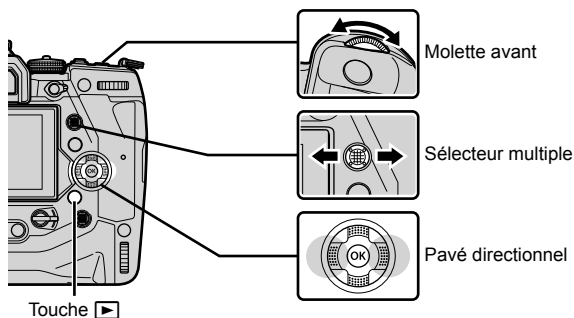

2

2 Faire pivoter la molette arrière () pour faire défiler les écrans de lecture.

- Passer d'un écran à l'autre comme suit :



Affichage d'une seule image





Lecture d'index



Lecture du calendrier



- Pour revenir à la lecture vue par vue à partir de l'affichage de l'index, appuyez sur le sélecteur multiple.
- Pour revenir à la lecture vue par vue à partir de l'affichage du calendrier, appuyez sur la touche **OK**.
- Utiliser  /Info réglage] (P. 515) >  Réglages] dans le  Menu personnalisé **D1** pour choisir le nombre d'images affichées dans chaque page dans l'index de l'affichage de lecture.

- Appuyer à mi-course sur le déclencheur pour terminer la lecture et quitter l'écran de prise de vue.



- Appuyez sur la touche  (lecture) pour visualiser les photos enregistrées sur la carte mémoire après la prise de vue. Vous pouvez vérifier les photos même si l'appareil photo enregistre un grand nombre de photos prises pendant la prise de vues en rafale ou similaire. Certaines options de lecture ne sont pas disponibles.

Choix d'une carte mémoire

Si deux cartes mémoire sont insérées, vous pouvez passer de l'affichage des images sur une carte à l'affichage des images sur l'autre pendant la lecture.

- Appuyez sur la touche  pour lancer la lecture.



- Maintenir la touche **CARD** (sélection carte) enfoncé et faire pivoter la molette avant ou arrière pour choisir un emplacement pour carte, puis relâcher la touche **CARD**.

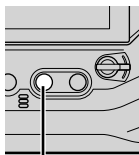

Touche **CARD**

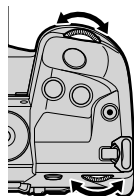



- Le numéro de l'emplacement actuellement sélectionné s'affiche sur l'écran de lecture.



Fente de courant



- L'appareil photo passe automatiquement de la dernière photo de la première carte mémoire à la première photo de la deuxième carte.







- Pour choisir la carte sélectionnée pour la lecture lorsque vous appuyez sur la touche , utilisez [Param. emplacement carte] (P. 547)
- Vous pouvez également changer de carte à l'aide de la touche . Maintenir la touche  enfoncé et faire pivoter la molette avant ou arrière pour changer de carte pendant la lecture.

Paramètre du volume

Régler le volume de lecture pour le son enregistré avec des images.

Vous pouvez également ajouter du son aux photos après la prise de vue.   (P. 281)

- 1 Appuyez sur la touche  pour lancer la lecture.
- 2 Appuyez sur  ou  sur le pavé directionnel.
 - Appuyez sur  pour augmenter le volume,  pour le faire diminuer.





Lecture à l'aide des commandes tactiles

Les commandes tactiles peuvent être utilisées pour zoomer et faire défiler les images et pour parcourir les images pendant la lecture.

2

■ Lecture vue par vue

- 1 Appuyez sur la touche  pour lancer la lecture.
- 2 Toucher le moniteur et glisser votre doigt vers la gauche ou la droite.
 - Faire pivoter à gauche pour afficher l'image suivante, à droite pour afficher l'image précédente.
- 3 Appuyer à nouveau sur le moniteur.
 - Un curseur et une icône  s'affichent.
- 4 Faire glisser le curseur vers le haut ou vers le bas.
 - Faire glisser le curseur vers le haut pour faire un zoom avant, vers le bas pour faire un zoom arrière.

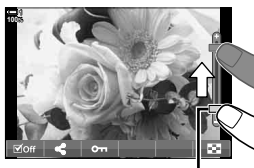
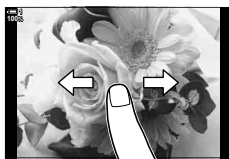

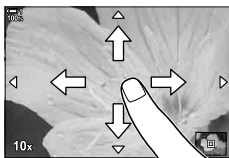

Glisseur

- 5 Lorsque l'image est agrandie, vous pouvez glisser un doigt sur l'écran pour la faire défiler.
 - Toucher légèrement deux fois pour effectuer un zoom avant sur un emplacement sélectionné. Répéter l'opération pour effectuer un zoom arrière.
 - Des commandes tactiles sont également disponibles pendant la lecture de l'index. Glisser vers le haut ou vers le bas pour changer de page.



2-2 Paramètres de prise de vue

L'appareil photo offre de nombreuses fonctions liées à la photographie. Selon la fréquence à laquelle de votre utilisation, vous pouvez accéder aux paramètres à l'aide des touches , des icônes à l'écran ou des menus qui peuvent être utilisés pour des paramètres détaillés.

Méthode	Description
Touche directes	Régler les paramètres directement à l'aide des touches, y compris ceux énumérés ci-dessous. Les fonctions fréquemment utilisées sont assignées aux touches pour un accès rapide pendant la prise de vue dans le viseur. <ul style="list-style-type: none">• Les touches AF , WB, et  
Super panneau de contrôle LV/super panneau de contrôle	Choisir dans une liste de paramètres affichant l'état actuel de l'appareil photo. Vous pouvez également afficher les paramètres actuels de l'appareil photo.
Commandes en direct	Régler les paramètres pendant l'affichage de votre sujet à l'écran.
Menus	Régler les paramètres à partir des menus affichés à l'écran.



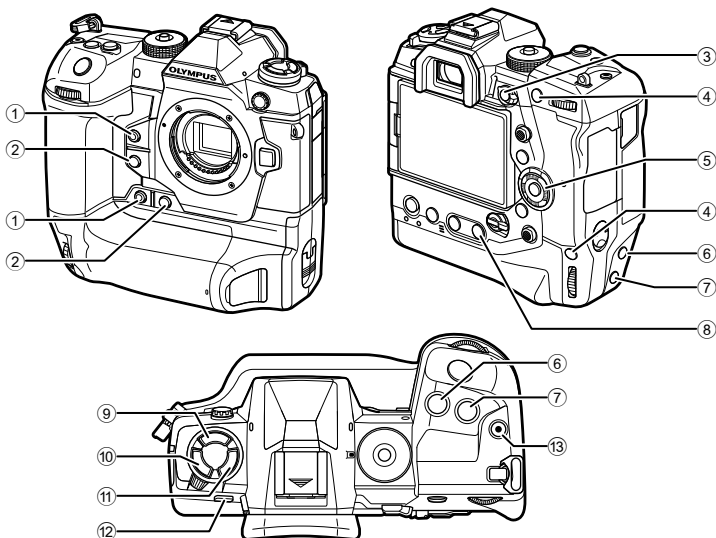

Touche directes

Des fonctions photographiques fréquemment utilisées sont attribuées aux touches. Ces touches sont appelées « Touches directes ». Les touches ci-dessous, qui peuvent être utilisés pour les paramètres de prise de vue de base, sont incluses.

L'appareil photo comporte des touches pour les prises de vue cadrées en orientation (« large ») et d'autres qui rendent l'appareil photo plus facile à utiliser lorsqu'il est tourné pour prendre des photos en orientation portrait (« grand »). Sauf indication contraire, l'un ou l'autre peut être utilisé.



Touche directe	Fonction assignée	I
① Touche *	Balance des blancs mono-touche	207, 386
② Touche *	Prévisu.	464
③ Touche Fn	[::] (sélection de cible AF)	123
④ Touche AEL/AFL *	AEL/AFL	141, 188
⑤ Pavé directionnel	[::] (sélection de cible AF)	123
⑥ Touche *	Compensation d'exposition	180, 227
⑦ Touche ISO *	Sensibilité ISO	181
⑧ Touche WB	Balance des blancs	202

Touche directe	Fonction assignée	
⑨ Touche 	Flash/prise de vue séquentielle/temporisateur	151
⑩ Touche AF 	Mode de AF/mesure	115, 186
⑪ Touche BKT	Bracketing	236
⑫ Touche  (LV)	Sélection de l'affichage (moniteur/viseur)	62, 83
⑬ Touche 	Enregistrement de Vidéo	294

* Également assigné à une touche à utiliser lorsque l'appareil photo est tourné pour prendre des photos en orientation portrait (« grand »).  « Pièces de l'appareil photo » (P. 20)

1 Appuyez sur la touche souhaitée.

- L'appareil photo affichera des options pour la fonction choisie.





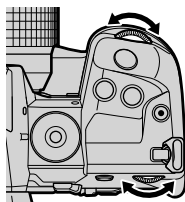

Options

2 Faire pivoter la molette avant ou arrière pour sélectionner l'option souhaitée.



- Des options supplémentaires peuvent être disponibles pour certaines fonctions. Dans ce cas, les options peuvent être affichées en appuyant sur la touche **INFO**.
- Vous pouvez également choisir un paramètre en maintenant la touche enfoncée et en tournant la molette avant ou arrière. Relâcher la touche pour quitter la liste des options et revenir à l'écran de prise de vue.



- Pour éviter tout fonctionnement involontaire, vous pouvez verrouiller les commandes de l'appareil photo à l'aide du levier de verrouillage. Vous pouvez choisir quels commandes sont verrouillés.  [C-LOCK Paramètres] (P. 503)
- Les touches peuvent se voir attribuer des rôles différents.   Menu personnalisé **B1** [ Touche Fonction] (P. 463)

Le super contrôle/Super panneau de contrôle LV

Le super contrôle/super panneau de contrôle LV énumère les paramètres de prise de vue et leurs valeurs actuelles. Utiliser le super panneau de contrôle LV pour cadrer les photos sur l'écran (« vue en direct »), le super panneau de contrôle pour cadrer les photos dans le viseur.

Les instructions contenues dans ce manuel s'appliquent au super panneau de contrôle LV.

- En appuyant sur la touche  (LV) pendant l'affichage en direct, vous activez la photographie dans le viseur et affichez le super panneau de contrôle LV dans le moniteur.

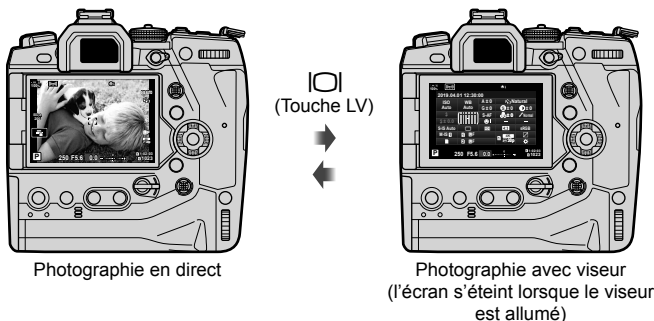

Super panneau de contrôle LV (Photographie en direct)

Pour afficher le super panneau de contrôle LV dans le moniteur, appuyez sur la touche **OK** pendant la visualisation en direct.



Super panneau de contrôle (Photographie du viseur)

Lorsque vous cadrez des sujets dans le viseur, le super panneau de commande LV s'affiche sur l'écran à tout moment.



■ Utilisation du super contrôle/super panneau de contrôle LV

1 Appuyez sur la touche **OK**.

- Si vous appuyez sur la touche pendant l'affichage en direct, le super panneau de contrôle LV sera affiché sur l'écran.
- Le dernier paramètre utilisé est mis en surbrillance.

Curseur



2 Faire pivoter la molette arrière ou appuyez sur l'écran pour sélectionner un paramètre à l'écran.

- Le paramètre sélectionné est mis en surbrillance.
- Vous pouvez également mettre en surbrillance les paramètres à l'aide du sélecteur multiple ou du pavé directionnel (Δ ∇ \langle \triangleright).

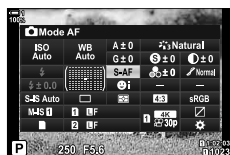
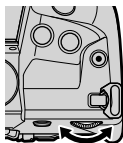

3 Faire pivoter la molette avant pour modifier le paramètre en surbrillance.

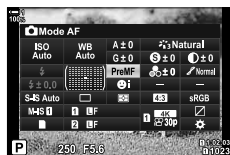
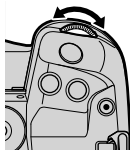

4 Appuyer à mi-course sur le déclencheur pour accepter les paramètres actuels et quitter le super panneau de contrôle LV.

- Si vous utilisez le super panneau de commande, le curseur disparaîtra et le paramètre sera terminé.

2

Options supplémentaires

Appuyez sur la touche **OK** à l'étape 2 pour afficher les options du paramètre sélectionné. Dans certains cas, des options supplémentaires peuvent être consultées en cliquant sur la touche **INFO**.

Touche **INFO**

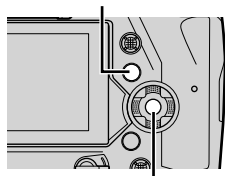

Touche **OK**



[📷 Stabilisateur]

- Les commandes tactiles peuvent être utilisées à la place de la touche **OK**. Appuyer légèrement deux fois sur le paramètre souhaité pour afficher les options.

■ Paramètres disponibles dans le super contrôle/Super panneau de contrôle LV

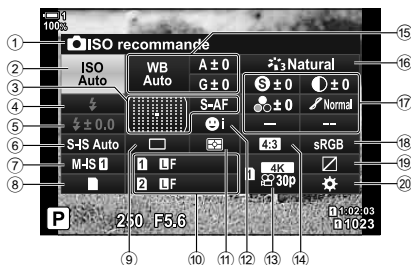

① Option actuellement sélectionnée	⑫ Mode image	P. 215
② Sensibilité ISO	⑬ Netteté	P. 220
③ mode AF	⑭ Contraste	P. 221
Mode cible AF	Saturation	P. 222
P. 120	Gradation des tons	P. 223
④ Mode flash	Filtre couleur	P. 224
P. 254	Teinte	P. 225
⑤ Compensation de flash	Effet	P. 226
P. 259	Couleur* ³	P. 231
Sortie de flash manuel	Couleur/vivacité* ⁴	P. 229
P. 257	Effet* ⁵	P. 226
⑥ stabilisation d'image	⑮ Espace couleur	P. 232
P. 176	⑯ Mise en surbrillance et commande des ombres	P. 227
⑦ stabilisation d'image* ¹	⑰ Attribution des commandes	P. 463
P. 376		
⑧ options de stockage		
P. 72		
⑨ Mode d'entraînement (prise de vue séquentielle/retardateur)		
P. 151		
⑩ qualité d'image		
P. 78		
⑪ Mode de mesure		
P. 186		
⑫ priorité visage		
P. 133		
⑬ qualité d'image* ¹		
P. 321, 339		
⑭ Rapport d'aspect		
P. 233		
⑮ balance des blancs		
P. 202		
compensation de la balance des blancs		
P. 206		
température de couleur* ²		
P. 202		

*1 Les paramètres indiqués par l'icône « » (vidéo) servent à l'enregistrement de Vidéos. Voir « 3 Prise de vue et visionnement de vidéo » (P. 293).

*2 Affichée lorsque CWB (Balance des blancs personnalisée) est sélectionné pour la balance des blancs.

*3 Affiché lorsque « Couleur partielle » est sélectionné.

*4 Affiché lorsque « Créateur couleur » est sélectionné.

*5 Affiché lorsqu'un filtre d'art est sélectionné.

Utilisation des menus

Les éléments non répertoriés dans les panneaux de commande se trouvent dans les menus, y compris les éléments permettant de régler les paramètres de prise de vue et de lecture et de personnaliser l'appareil photo pour en faciliter l'utilisation.

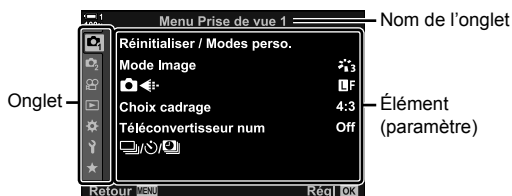

Onglet	Nom de l'onglet	Description
	Menu Prise de vue 1	Articles liés à la photographie. Préparer l'appareil photo pour la prise de vue ou accéder aux paramètres photo de base.
	Menu Prise de vue 2	Articles liés à la photographie. Ajuster les paramètres photo avancés.
	Menu Vidéo ^{*1}	Articles liés à l'enregistrement vidéo. Régler les paramètres de base et personnalisés.
	Menu Lecture	Articles liés à la lecture et à la retouche.
	Menu Personnalisé	Articles de personnalisation de l'appareil photo.
	Menu Réglages	Articles de réglage de l'horloge, en choisissant une langue et autres.
	Mon menu ^{*2}	Un menu personnalisable contenant uniquement les éléments que vous sélectionnez. « Créer un menu personnalisé (Mon menu) » (P. 477)

*1 Le Menu Vidéo est destiné à l'enregistrement vidéo. Voir « 3 Prise de vue et visionnement de vidéo » (P. 293).

*2 « Mon menu » ne contient aucun article à l'expédition. Utiliser « Mon menu » pour stocker et organiser les éléments fréquemment utilisés dans d'autres menus. Sélectionner les éléments à ajouter à « Mon menu » dans les menus de l'appareil photo (P. 477).

1 Appuyez sur la touche **MENU** pour afficher les menus.



Appuyez sur la touche **MENU** pour revenir à l'affichage précédent

Appuyez sur la touche **OK** pour sélectionner l'élément mis en surbrillance

- Les infobulles s'affichent pendant environ 2 secondes après la mise en surbrillance d'un élément. Appuyez sur la touche **INFO** pour afficher ou masquer les pointe de l'outil.

2 Mettre un onglet sur en surbrillance à l'aide de Δ ∇ sur le pavé directionnel et appuyez sur la touche **OK**.

- Sélection de l'onglet de \star Menu personnalisé affiche des onglets du groupe. Mettre en surbrillance un onglet sur de groupe à l'aide des touches Δ ∇ et appuyez sur la touche **OK** pour sélectionner.



Onglets de groupe

3 Mettre en surbrillance un élément à l'aide des touches Δ ∇ et appuyez sur la touche **OK** pour afficher les options.

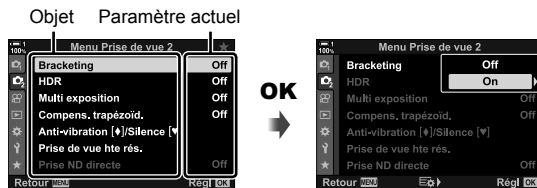

4 Mettre en surbrillance les options en utilisant les touches Δ ∇ et appuyez sur la touche **OK** pour les sélectionner.

- Appuyer plusieurs fois sur la touche **MENU** pour quitter les menus.
- Selon l'état et les paramètres de l'appareil photo, certains éléments peuvent ne pas être disponibles. Les éléments qui ne sont pas disponibles sont grisés et ne peuvent pas être sélectionnés.
- Vous pouvez également naviguer dans les menus à l'aide du sélecteur multiple ou des molettes avant ou arrière à la place du pavé directionnel.

Utilisation des commandes en direct

Les commandes en direct sont utilisées pour afficher et ajuster les paramètres pendant l'affichage en direct. Les effets des paramètres sélectionnés peuvent être prévisualisés sur l'affichage en direct. Les commandes en direct sont masqués par défaut. Ils sont accessibles en activant leur affichage dans les menus.



■ Affichage des commandes en direct

- 1 Appuyez sur la touche **MENU** pour afficher les menus.
- 2 Mettre en surbrillance l'onglet sur **☛** (Menu personnalisé) en utilisant **△▽** sur le pavé directionnel et appuyez sur la touche **OK**.
- 3 Mettre en surbrillance l'onglet sur **D1** (Écran/||/PC) en utilisant les touches **△▽** et appuyez sur la touche **OK**.
- 4 Mettre en surbrillance [**📷 Réglage**] en utilisant les touches **△▽** et appuyez sur la touche **OK**.
- 5 Sélectionner [Commande direct] à l'aide des touches **△▽** et appuyez sur la touche **OK**.
 - Un chèque (✓) apparaîtra à côté de [Commande direct].
 - Pour quitter les menus, appuyer plusieurs fois sur la touche **MENU** ou appuyer à mi-course sur le déclencheur.



- 6** Appuyez sur la touche **OK** pendant la visualisation en direct pour afficher le super panneau de contrôle LV.



- 7** Appuyez sur la touche **INFO** pour passer à l'affichage de la commande en direct.



- Appuyer à nouveau sur la touche **INFO** pour revenir au super panneau de contrôle LV.

2

■ Utilisation des commandes en direct

- 1** Appuyez sur la touche **OK** pour afficher les commandes en direct.
- Pour masquer les commandes en direct, appuyer à nouveau sur la touche **OK**.



- 2** Mettre en surbrillance un paramètre à l'aide de Δ ∇ sur le pavé directionnel, puis sélectionner une option à l'aide des touches $\langle \rangle$ et appuyez sur la touche **OK** pour sélectionner.

- Les paramètres peuvent également être ajustés à l'aide des molettes. Utiliser la molette arrière pour mettre en surbrillance un paramètre et la molette avant pour choisir une option.
- L'option en surbrillance sera sélectionnée automatiquement si aucune opération n'est effectuée pendant 8 secondes.



■ Commandes en direct disponibles



📷 Stab. d'image	P. 176	Mode flash	P. 254
Mode Image.....	P. 215	Compensation de flash.....	P. 259
📷 balance des blancs	P. 202	Mode de mesure.....	P. 186
Mode d'entraînement (prise de vue séquentielle/retardateur).....	P. 151	📷 mode AF	P. 115
Rapport d'aspect	P. 233	📷 sensibilité ISO	P. 181
📷 qualité d'image	P. 78	☉ Priorité visage.....	P. 133
📷 qualité d'image*	P. 321	🎧 Vidéo audio*	P. 413

* Disponible pendant l'enregistrement vidéo. 🖱️ « 3 Prise de vue et visionnement de vidéo » (P. 293)

2-3 Paramètres relatifs à la carte









L'appareil photo peut être utilisée avec jusqu'à deux cartes mémoire simultanément. Cette section décrit les paramètres relatifs à la carte mémoire.

Les menus et les panneaux de commande offrent des éléments permettant de choisir comment les fichiers sont sauvegardés lorsque deux cartes mémoire sont insérées. Par exemple, vous pouvez choisir d'enregistrer des photos de différents types sur différentes cartes ou de passer automatiquement à l'autre carte lorsqu'une carte est pleine.

Pour plus d'informations sur les cartes mémoire qui peuvent être utilisées pour la photographie fixe, consultez « Cartes mémoire » (P. 37).

Choisir la façon dont l'appareil photo stocke les photos lorsque deux cartes mémoire sont insérées.

- Ce paramètre est accessible via :
 - Le super panneau de contrôle LV (P. 73)
 - Les menus (P. 73)
- L'option sélectionnée pour la qualité d'image peut changer lorsque vous modifiez les paramètres ou lorsque vous retirez une carte mémoire et la remplacez par une carte disposant d'un espace libre. Vérifier la qualité d'image avant la prise de vue.

 Standard	<p>Les photos sont enregistrées sur la carte mémoire dans la fente sélectionnée pour [ Emplac. enregistr.] (P. 74). La prise de vue se termine lorsque la carte est pleine.</p>
 Basculement auto.	<p>Les photos sont enregistrées sur la carte mémoire dans la fente sélectionnée pour [ Emplac. enregistr.] (P. 74). Les photos seront enregistrées sur la carte restante lorsque la carte de l'emplacement sélectionné sera pleine. Ce paramètre revient automatiquement sur [Standard] lorsque seulement une carte mémoire est insérée.</p>
 Double indépend. ↓	<p>Chaque image est enregistrée deux fois, une fois dans chacun des deux formats de qualité d'image différents. Choisir une qualité d'image pour chaque emplacement (P. 78). La prise de vue se termine lorsque l'une des cartes est pleine. La qualité d'image est réglée séparément pour chaque emplacement ; après avoir changé l'option sélectionnée, vérifiez le paramètre de qualité d'image actuel.</p>
 Double indépend. ↑	<p>Chaque image est enregistrée deux fois, une fois dans chacun des deux formats de qualité d'image différents. Choisir une qualité d'image pour chaque emplacement (P. 78). L'enregistrement se poursuit sur la carte dans l'emplacement restant lorsque l'une ou l'autre carte est pleine. La qualité d'image est réglée séparément pour chaque emplacement ; après avoir changé l'option sélectionnée, vérifiez le paramètre de qualité d'image actuel.</p>
 Double identique ↓	<p>Chaque image est enregistrée deux fois, une fois sur chaque carte, en utilisant l'option actuellement sélectionnée pour la qualité d'image. La prise de vue se termine lorsque l'une des cartes est pleine. Ce paramètre revient automatiquement sur [Standard] lorsque seulement une carte mémoire est insérée.</p>
 Double identique ↑	<p>Chaque image est enregistrée deux fois, une fois sur chaque carte, en utilisant l'option actuellement sélectionnée pour la qualité d'image. L'enregistrement se poursuit sur la carte dans l'emplacement restant lorsque l'une ou l'autre carte est pleine. Ce paramètre revient automatiquement sur [Standard] lorsque seulement une carte mémoire est insérée.</p>

Choisir une carte pour les photos

(📷 Emplac. enregistr.)

Choisir la carte mémoire utilisée pour stocker les photos lorsque deux cartes mémoire sont insérées. La sélection de carte est disponible lorsque (standard) ou (basculement auto.) est sélectionné pour Param. Enregistr.].

- Ce paramètre est contrôlé via :
 - Le super panneau de contrôle LV
 - Les menus

■ Accès via le super panneau de contrôle LV

1 Mettre en surbrillance Param. Enregistr.] dans le super panneau de contrôle LV et appuyez sur la touche **OK**.

- Les options [Param. emplacement carte] s'affichent.



📷 Enregistrer les paramètres

2 Mettre en surbrillance Emplac. enregistr.] en utilisant Δ ∇ sur le pavé directionnel et appuyez sur la touche \triangleright .

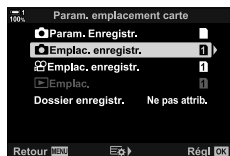

3 Mettre en surbrillance une option à l'aide de la molette arrière ou les touches Δ ∇ .

[1] : Les photos sont enregistrées sur la carte dans l'emplacement 1.

[2] : Les photos sont enregistrées sur la carte dans l'emplacement 2.

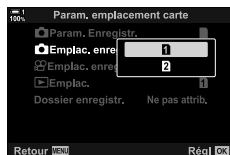

4 Appuyez sur la touche **OK** pour sélectionner l'option en surbrillance.

5 Appuyer plusieurs fois sur la touche **MENU** pour quitter les menus.

■ Accès au menu

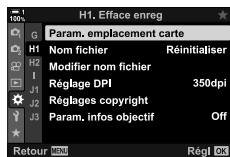

Choisir un paramètre à l'aide de [Param. emplacement carte] (P. 547) > Emplac. enregistr.] dans le **⚙** Menu personnalisé **H1**.

- Param. Enregistr.] (P. 72) est disponible lorsque [Standard] ou [Basculement auto.] est sélectionné.



Touche **MENU** \rightarrow Onglet **⚙** \rightarrow Onglet **H1** \rightarrow [Param. emplacement carte] \rightarrow Emplac. enregistr.] \rightarrow Appuyez sur \triangleright sur le pavé directionnel pour afficher les options \rightarrow Utiliser les touches Δ ∇ pour choisir une option

Sélection des emplacements de stockage

Si deux cartes mémoire sont insérées avec  (standard) ou  (basculement auto.) sélectionnées pour [ Param. Enregistr.], la carte utilisée pour stocker les photos peut être sélectionnée en utilisant la touche **CARD** (sélection de carte).

- 1 Appuyez sur la touche **CARD**.
 - Vous serez invité à choisir un emplacement.

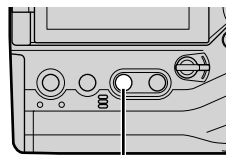

Touche **CARD**

- 2 Faire pivoter la molette avant ou arrière pour choisir l'emplacement désiré.

[1] : Enregistrer les images sur la carte dans l'emplacement 1.

[2] : Enregistrer les images sur la carte dans l'emplacement 2.



2

- 3 Appuyez sur la touche **OK** pour quitter.
 - L'icône de la carte sélectionnée s'affiche.



 Enregistrer les paramètres

Sélection du dossier de stockage (Dossier enregistr.)

Choisir le dossier dans lequel les images suivantes seront stockées.

- Ce paramètre est accessible via :
 - Le super panneau de contrôle LV
 - Les menus (P. 77)

Nouveau dossier	Créer un nouveau dossier comme destination pour les photos suivantes.
Dossier existant	Choisir un dossier existant.

- Un nouveau dossier ne peut pas être créé si un dossier portant le même nom existe sur l'une ou l'autre carte mémoire.

■ Accès via le super panneau de contrôle LV

1 Mettre en surbrillance [Param. Enregistr.] dans le super panneau de contrôle LV et appuyez sur la touche **OK**.

- Les options [Param. emplacement carte] s'affichent.

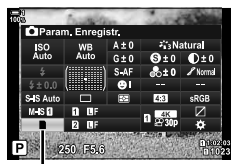

Enregistrer les paramètres

2 Mettre en surbrillance [Dossier enregistr.] en utilisant Δ ∇ sur le pavé directionnel et appuyez sur la touche \triangleright .

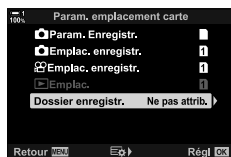

3 Mettre en surbrillance [Attribuer] en utilisant les touches Δ ∇ et appuyez sur la touche **OK**.

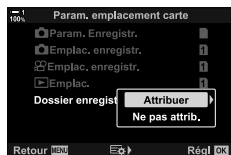

- 4** Mettre une option en surbrillance à l'aide des touches Δ ∇ .
- [Nouveau dossier] : Choisissez le numéro de dossier désiré et appuyez sur la touche **OK**.
- [Dossier existant] : Mettre en surbrillance un dossier existant à l'aide des touches Δ ∇ et appuyez sur la touche **OK**. L'appareil photo affiche les deux premières photos et la dernière photo du dossier sélectionné.
- 5** Appuyez sur la touche **OK** pour sélectionner l'option en surbrillance.
- 6** Appuyer plusieurs fois sur la touche **MENU** pour quitter les menus.

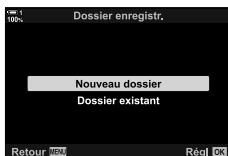

■ Accès au menu

Choisir un paramètre à l'aide de [Param. emplacement carte] (P. 547) > [Dossier enregist.] dans le \star Menu personnalisé **H1**.

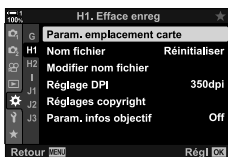

Touche **MENU** \Rightarrow Onglet \star \Rightarrow Onglet **H1** \Rightarrow [Param. emplacement carte] \Rightarrow [Dossier enregist.] \Rightarrow Appuyez sur \triangleright sur le pavé directionnel pour afficher les options \Rightarrow Utiliser les touches Δ ∇ pour choisir une option

2-4 Qualité et taille de l'image

Choisir le taux de compression, le format de fichier et la taille utilisés lors de l'enregistrement des images. Les options disponibles via le super panneau de contrôle LV ou les commandes en direct peuvent être sélectionnées dans les menus.

2

Options du fichier photo et de la qualité de taille de l'image



Choisir les paramètres de qualité d'image utilisés lors de l'enregistrement des photos. Lorsque vous choisissez une option, tenir compte de la façon dont les photos seront utilisées : par exemple, avez-vous l'intention de les traiter sur un ordinateur, ou sont-elles destinées à être téléchargées sur un site web ?

- Ce paramètre est accessible via :
 - Le super panneau de contrôle LV
 - Les menus (P. 79)
 - Commandes en direct (P. 80)

■ Accès via le super panneau de contrôle LV

1 Dans le super panneau de contrôle LV, mettre en surbrillance l'option [📷⏏] pour le Emplacement 1 (1) ou le Emplacement 2 (2).

- Choisir l'option utilisée pour chaque carte lorsque [Double indépend. ↓] ou [Double indépend. ↑] est sélectionné pour [📷 Param. Enregistr.] (P. 72).



📷 Qualité de l'image

2 Faire pivoter la molette avant pour choisir une option.

- Choisissez parmi les options suivantes. Les combinaisons de taille d'image/compression disponibles peuvent être sélectionnées dans les menus. Menu personnalisé > [Réglage] (P. 81)

Option	Taille d'image	Taux de compression	Format de fichier
SF	5184 × 3888	Super fin (1/2,7)	JPG
F	5184 × 3888	Fin (1/4)	JPG
N	5184 × 3888	Normal (1/8)	JPG
M	3200 × 2400	Normal (1/8)	JPG
RAW	5184 × 3888	Compression sans perte	ORF
RAW+JPEG	RAW plus l'option JPEG sélectionnée ci-dessus		

- Lorsque [Standard], [Double identique ↓], ou [Double identique ↑], ou [Basculément auto.] est sélectionné pour [Param. emplacement carte] > Param. Enregistr.] (P. 547) dans le Menu personnalisé , l'option sélectionnée s'applique aux cartes des deux Emplacement et .
- Les options 50M F, 25M F, 50M F+RAW, et 25M F+RAW sont disponibles lorsque la prise de vue hte résolution (P. 210) est activée.
- Sélectionner prise de vue hte résolution change l'option de qualité d'image sélectionnée ; veiller à vérifier le paramètre de la qualité d'image avant de prendre la photo.

3 Appuyez sur le déclencheur à mi-course pour quitter le super panneau de contrôle LV.

- L'option de qualité d'image sélectionnée peut changer si vous changez l'option choisie pour Param. Enregistr.] ou si vous retirez une carte mémoire et la remplacez par une autre qui dispose d'espace disponible. En particulier, la qualité de l'image devra être réajustée lorsque [Double indépend. ↓] ou [Double indépend. ↑] est sélectionné.

■ Accès au menu

Sélectionner dans Menu prise de vue 1.



Touche **MENU** Onglet Appuyez sur sur le pavé directionnel pour afficher les options Utiliser les touches pour choisir une option

Choisir les combinaisons de taille d'image (mesurée en pixels) et de compression (« qualité d'image ») disponibles dans le menu [📷 ⏪] (P. 78).

- Appuyez sur la touche **MENU** pour afficher les menus.
- Sélectionner **Menu personnalisé G** (⏪-/WB/ Couleur).



- Mettre en surbrillance [Réglage ⏪] en utilisant $\Delta \nabla$ sur le pavé directionnel et appuyez sur la touche \triangleright .
 - Les options de sélection de la taille de l'image et du taux de compression s'affichent.



- En utilisant les touches $\triangleleft \triangleright$, mettre en surbrillance la taille (en pixels) ou le taux de compression pour le paramètre de qualité d'image souhaité ([⏪1]–[⏪4]) et utiliser ensuite les touches $\Delta \nabla$ pour choisir une valeur.

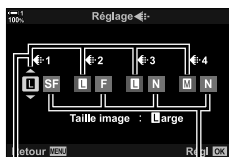

Taille de l'image
(en pixels)

Taux de compression

- Les tailles et taux de compression suivants sont disponibles. Les tailles pour [M] et [S] les images peuvent être sélectionnées dans un menu.

Taille de l'image (pixels)		Taux de compression	
L (Grand)	5184 × 3888	SF (Super fin)	1/2,7
M (Moyen)	3200 × 2400	F (Fin)	1/4
S (Petit)	1280 × 960	N (Normal)	1/8

- Appuyez sur la touche **OK** pour accepter les nouvelles valeurs.
 - Menu personnalisé G** sera affiché.
- Appuyer plusieurs fois sur la touche **MENU** pour quitter les menus.

Choix des valeurs pour les tailles [M] et [S] (Taille image)

Choisir la taille, en pixels, des [M] (Middle) et du [S] (Small) [📷⏪] options (P. 78).

- La taille, en pixels, des options [M] et [S] peut être sélectionnée parmi les suivantes :

M iddle (moyen)	3200×2400, 1920×1440
S mall (petit)	1280×960, 1024×768

- 1 Appuyez sur la touche **MENU** pour afficher les menus.
- 2 Sélectionner **Menu personnalisé G** (⏪-/WB/Couleur).



- 3 Mettre en surbrillance [Taille image] en utilisant $\Delta \nabla$ sur le pavé directionnel et appuyez sur la touche \triangleright .



- 4 Mettre en surbrillance [Middle] ou [Small] en utilisant les touches $\Delta \nabla$ et appuyez sur la touche \triangleright .
 - Les options s'affichent.

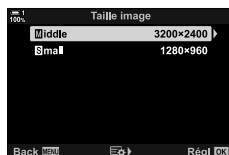

- 5 Choisir une taille à l'aide des touches $\triangleleft \triangleright$ et appuyez sur la touche **OK**.
 - La boîte de dialogue de sélection de la taille ([Middle] ou [Small]) sera affichée.
- 6 Appuyez sur la touche **OK** pour accepter les nouvelles valeurs.
 - **Menu personnalisé G** sera affiché.
- 7 Appuyer plusieurs fois sur la touche **MENU** pour quitter les menus.

2-5 Le viseur et affichage du moniteur

Sélection de l'affichage

L'appareil photo utilise un capteur oculaire pour passer automatiquement de l'affichage du moniteur à celui du viseur. L'écran et le viseur du moniteur affichent également des informations sur les paramètres de l'appareil photo. Des options sont disponibles pour commander le changement de l'affichage et choisir les informations affichées.

Cadrage des photos à l'écran



Écran



Approchez l'œil du viseur



Cadrage des photos dans le viseur

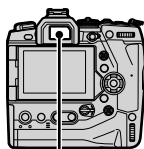

Viseur



Affichage en direct sur l'écran de prise de vue



Mettre l'œil au viseur fait tourner le viseur. Le moniteur s'éteint lorsque le viseur est allumé.

- En appuyant sur la touche  (**LV**), l'affichage de l'écran passe de la vue en direct au super panneau de contrôle. Mettre l'œil sur le viseur allume le viseur. Le moniteur s'éteint.

Touche  (**LV**)

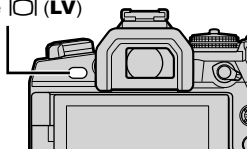

Écran (super panneau de contrôle)



- Les options de commutation d'affichage et d'affichage du viseur sont disponibles dans les menus.  [Bascule viseur/écran] (P. 553), [Viseur électronique] (P. 554)

Choix des informations affichées

Appuyez sur la touche **INFO**.

- Les informations affichées changent à chaque fois que la touche **INFO** est pressée.

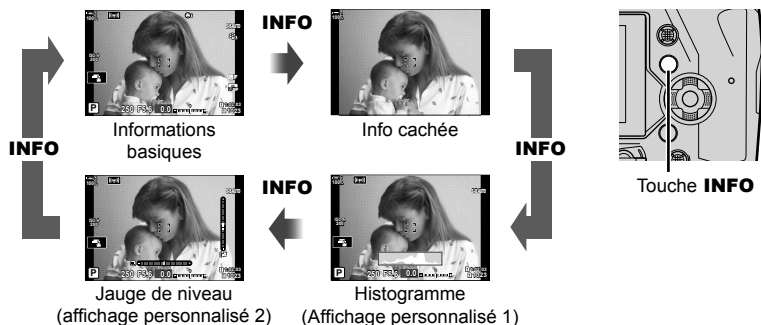

- Vous pouvez également maintenir la touche **INFO** enfoncée et faire pivoter la molette avant ou arrière pour choisir les informations affichées. Les affichages peuvent être cyclés dans les deux sens.



- Vous pouvez choisir les éléments affichés dans les affichages personnalisés 1 et 2. Vous pouvez également afficher les données du GPS et d'autres capteurs. Utiliser Menu personnalisé **D1** > Info réglage] (P. 515) > [LV-Info] pour choisir les éléments à afficher en vue directe, Menu personnalisé **I** > Info réglage] (P. 555) pour choisir des éléments à afficher dans le viseur.

■ Histogrammes

Les histogrammes représentent la distribution de la luminosité d'une image. L'axe horizontal indique la luminosité, l'axe vertical la taille image. Pendant la prise de vue, les pixels plus lumineux que la limite supérieure sont affichés en rouge, les pixels plus foncés que la limite inférieure en bleu et les pixels de la zone de mesure spot en vert.

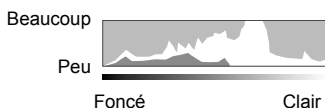

Vous pouvez choisir les limites supérieure et inférieure. [Réglage histogramme] (P. 526)

■ Hautes lumières et ombres

Les hautes lumières et les ombres, définies en fonction des limites supérieure et inférieure de l'affichage de l'histogramme, sont affichées en rouge et en bleu. Vous pouvez choisir les limites supérieure et inférieure. [Réglage histogramme] (P. 526)

■ La jauge de niveau

La jauge de niveau indique l'inclinaison de l'appareil photo. La hauteur est indiquée par la barre verticale, le roulis par la barre horizontale.

- La jauge de niveau n'est fournie qu'à titre indicatif.
- Calibrer la jauge si vous constatez qu'elle n'est plus vraiment d'aplomb ou de niveau. [Ajuste réglage] (P. 559)

Options de sélection de l'affichage (Bascule viseur/écran)

Régler les paramètres pour passer de l'affichage du moniteur à celui du viseur.

■ Utilisation de la touche **[LV]**

- 1 Appuyez et maintenez la touche **[LV]**.
 - Le menu [Bascule viseur/écran] s'affiche.

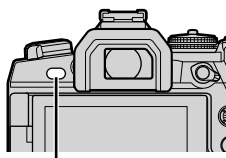

Touche **[LV]**

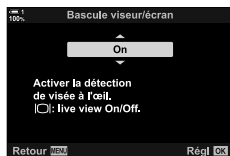

- 2 Mettre une option en surbrillance à l'aide de **△ ▽** sur le pavé directionnel et appuyez sur la touche **OK**.

[On] : L'affichage passe au viseur lorsque vous regardez le viseur et à l'écran lorsque vous enlevez votre œil. Pendant l'affichage en direct, vous pouvez activer ou désactiver l'affichage en direct en appuyant sur la touche **[LV]**.

[Off] : Appuyez sur la touche **[LV]** pour alterner entre le moniteur et le viseur.



■ Accès au menu

Régler les paramètres à l'aide de [Bascule viseur/écran] dans le **Menu Personnalisé** **[1]** (P. 553).







Touche **MENU** ➔ Onglet **[*]** ➔ Onglet **[1]** ➔ [Bascule viseur/écran] ➔ Appuyez sur **▷** le pavé directionnel pour afficher les options ➔ Utiliser les touches **△ ▽** pour choisir une option

L'écran de prise de vue

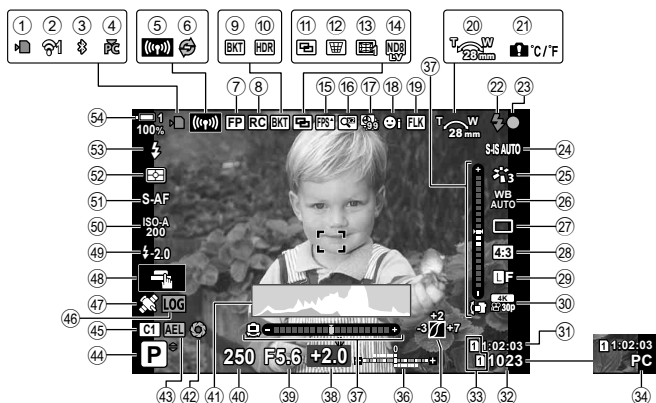
Les menus de l'appareil photo peuvent être utilisés pour choisir les informations affichées sur l'écran et dans le viseur.  [Info réglage] (P. 515),  Info réglage] (P. 555)

Moniteur (Photographie fixe)



- | | |
|---|---|
| ① Indicateur d'accès à la carte mémoire..... P. 37 | ⑱ Priorité visage et yeux P. 133 |
| ② État de la connexion LAN sans fil P. 584, 600 | ⑲ Scan scintillement..... P. 190 |
| ③ Connexion active Bluetooth ®..... P. 586 | ⑳ Direction du zoom/distance focale |
| ④ Connexion à ordinateur active (Wi-Fi) P. 600 | ㉑ Avertissement de température interne..... P. 639 |
| ⑤ Connexion LAN sans fil .. P. 592, 596, 597 | ㉒ Témoin prêt à clignoter..... P. 252 (clignotant : charge en cours ; fixe : charge terminée) |
| ⑥ Capture Pro active..... P. 168 | ㉓ Indicateur de mise au point..... P. 53 |
| ⑦ Flash Super FP..... P. 252 | ㉔  stabilisation d'image P. 176 |
| ⑧ Mode RC..... P. 252 | ㉕ Mode image P. 215 |
| ⑨ Bracketing..... P. 236 | ㉖  balance des blancs..... P. 202 |
| ⑩ HDR..... P. 195 | ㉗ Mode d'entraînement (cadre unique/prise de vue séquentielle/retardateur/réduction de vibrations/photographie silencieuse/Capture Pro/Prise de vue à haute résolution).....P. 151–170, 210 |
| ⑪ Multi exposition P. 246 | ㉘ Rapport d'aspect..... P. 233 |
| ⑫ Correction de la clé de voûte..... P. 248 | ㉙  qualité d'image P. 78 |
| ⑬ Correction des yeux de poisson P. 250 | ㉚  qualité d'image* P. 321 |
| ⑭ Photographie avec filtre ND en direct..... P. 197 | |
| ⑮ Taux de rafraîchissement élevé..... P. 175 | |
| ⑯ Téléconvertisseur num P. 235 | |
| ⑰ Photographie à intervalles P. 172 | |

* Les paramètres indiqués par l'icône «  » (vidéo) servent à l'enregistrement vidéo. Voir « 3 Prise de vue et visionnement de vidéo » (P. 293).

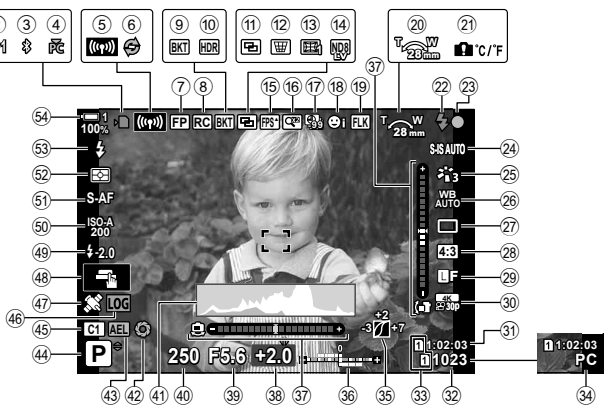

- 31 Temps d'enregistrement disponible..... P. 655
- 32 Nombre d'expositions restantes P. 654
- 33 Param. emplacement carte
Haut : Sauvegarder l'emplacement P. 316
Bas : Enregistrer les paramètres P. 72
- 34 Activé la connexion à l'ordinateur (USB)* P. 600
- 35 Commande des hautes lumières et des ombres..... P. 227
- 36 Haut : compensation de flash P. 259
Bas : compensation d'exposition P. 180
- 37 Jauge de niveau P. 84
- 38 Valeur de compensation d'exposition..... P. 180
- 39 Valeur d'ouverture.....P. 94 – 102
- 40 Vitesse d'obturationP. 94 – 102
- 41 Histogramme P. 84
- 42 Aperçu P. 464
- 43 Verrouillage de l'exposition P. 188
- 44 Mode de prise de vueP. 93 – 110
- 45 Mode personnalisé P. 111
- 46 Statut du journal..... P. 571
- 47 Statut GPS..... P. 570
- 48 Commandes tactiles P. 54
- 49 Compensation de flash..... P. 259
- 50 sensibilité ISO P. 181
- 51 sode AF P. 115
- 52 Mode de mesure..... P. 186
- 53 Mode flash P. 254
- 54 Niveau de batterie/ numéro de baie..... P. 44

* Affichée seulement si un ordinateur est sélectionné actuellement dans le menu comme seule destination pour les nouvelles images (P. 622).

• Vous pouvez également afficher les données du GPS et d'autres capteurs.
 « 5-2 Utilisation des capteurs champ » (P. 570)

Viseur (Photographie fixe)

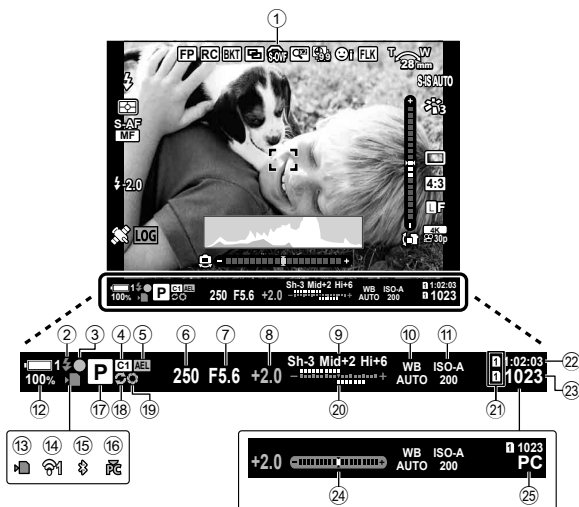

- C'est le style d'affichage par défaut ([Mode 2]). Le style d'affichage peut être sélectionné en utilisant Menu personnalisé **1** > [Viseur électronique] (P. 554). Pour afficher les mêmes informations que celles qui apparaissent dans le moniteur, choisir [Mode 3] pour [Viseur électronique].

- | | |
|---|---|
| ① Simulation OVF*1 P. 89 | ⑮ Connexion active Bluetooth ® P. 586 |
| ② Indicateur du Flash-prêt P. 252
(Clignotements : chargement du flash ;
activer : charge complète) | ⑯ Connexion à ordinateur active
(Wi-Fi) P. 600 |
| ③ Indicateur de mise au point P. 53 | ⑰ Mode de prise de vue P. 93–110 |
| ④ Mode personnalisé P. 111 | ⑱ Capture Pro active P. 168 |
| ⑤ Verrouillage de l'exposition P. 188 | ⑲ Aperçu P. 464 |
| ⑥ Vitesse d'obturation P. 94–102 | ⑳ Haut : compensation de flash P. 259
Bas : compensation d'exposition P. 180 |
| ⑦ Valeur d'ouverture P. 94–102 | ㉑ Param. emplacement carte
Haut : Sauvegarder
l'emplacement P. 316
Bas : Enregistrer les
paramètres P. 72 |
| ⑧ Valeur de compensation
d'exposition P. 180 | ㉒ Durée d'enregistrement
disponible P. 655 |
| ⑨ Commande des hautes lumières et des
ombres P. 227 | ㉓ Nombre d'expositions restantes P. 654 |
| ⑩ balance des blancs P. 202 | ㉔ Jauge de niveau*2 P. 556 |
| ⑪ sensibilité ISO P. 181 | ㉕ Connexion à ordinateur activée
(USB)*3 P. 600 |
| ⑫ Niveau de batterie/numéro de baie .. P. 44 | |
| ⑬ Indicateur d'accès à la carte
mémoire P. 37 | |
| ⑭ Connexion LAN sans fil P. 584, 600 | |

*1 Affiché uniquement dans le viseur. [S-OVF] (P. 89)

*2 Affiché lorsque le déclencheur est enfoncé à mi-course. [Niveau mi-course] (P. 556)

*3 Affichée seulement si un ordinateur est sélectionné actuellement dans le menu [PC] comme seule destination pour les nouvelles images (P. 622).

Augmenter la portée dynamique de l'affichage du viseur, en augmentant la quantité de détails visibles dans les hautes lumières et les ombres d'une manière similaire aux viseurs optiques. Les sujets rétroéclairés et autres sont plus faciles à voir.

- Les effets de l'exposition, de la balance des blancs, des filtres artistiques en mode image et d'autres paramètres de prise de vue ne peuvent pas être prévisualisés lorsque la simulation du viseur optique est en cours.

1 Appuyez sur la touche **MENU** pour afficher les menus.

2 Sélectionner **Menu personnalisé 1** (Viseur électronique).



3 Mettre en surbrillance [S-OVF] en utilisant Δ ∇ sur le pavé directionnel et appuyez sur la touche \triangleright .



4 Mettre une option en surbrillance à l'aide des touches Δ ∇ .

- [Off] : Les effets de l'exposition et d'autres paramètres sont visibles sur l'écran du viseur. Choisir cette option pour prévisualiser les effets des paramètres pendant la prise de vue.
- [On] : La portée dynamique est augmentée. Les effets de l'exposition, de la balance des blancs et des autres paramètres de prise de vue ne sont pas visibles à l'écran.

5 Appuyez sur la touche **OK** pour sélectionner l'option en surbrillance.

- **Menu personnalisé 1** sera affiché.

6 Appuyer plusieurs fois sur la touche **MENU** pour quitter les menus.





- Cette option peut être assignée à une commande de appareil photo en utilisant [**☑** Touche Fonction] dans le **Menu personnalisé B1**. Vous pouvez ensuite activer ou désactiver la simulation optique du viseur par simple pression sur une touche. [**☑** **Menu personnalisé B1** [**☑** Touche Fonction] (P. 463)

2-6 Revue de photos (Visual image)



Les photos sont affichées immédiatement après la prise de vue. Cela vous donne l'occasion de revoir rapidement la photo. Vous pouvez choisir la durée d'affichage des photos ou désactiver complètement l'examen des photos.

Pour mettre fin à l'examen de la photo et reprendre la prise de vue à tout moment, appuyer à mi-course sur le déclencheur. Ce point est par défaut sur [Off].

0,3 à 20 sec	Choisir la durée d'affichage des photos.
Off	L'examen des photos est désactivé. L'appareil photo continue d'afficher la vue à travers la lentille après la prise de vue.
Auto 	Passer à la lecture après la prise de vue. Vous pouvez supprimer des images et effectuer d'autres opérations de lecture.

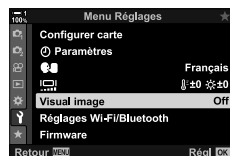
- 1 Appuyez sur la touche **MENU** pour afficher les menus.
- 2 Mettre en surbrillance [Visual image] dans le  Menu Réglages et appuyez sur  sur le pavé directionnel.



- 3 Mettre une option en surbrillance à l'aide des touches  .









- 4 Appuyez sur la touche **OK** pour sélectionner l'option en surbrillance.
 - Le  Menu Réglages s'affiche.
- 5 Appuyer plusieurs fois sur la touche **MENU** pour quitter les menus.

2-7 Restauration des réglages par défaut (Réinitialiser)



Réinitialiser l'appareil photo aux paramètres d'usine par défaut. Vous pouvez choisir de réinitialiser presque tous les paramètres ou seulement ceux qui sont directement liés à la photographie.

Complet	Réinitialiser tous les paramètres à quelques exceptions près, comme l'horloge et la langue.
Basique	Réinitialiser uniquement les paramètres relatifs à la photographie.

- Voir « 7-4 Réglages par défaut » (P. 640) pour plus d'informations sur les paramètres qui sont réinitialisés.

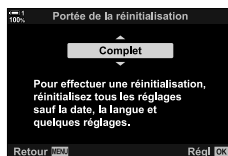
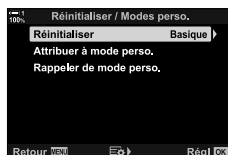
- 1 Appuyez sur la touche **MENU** pour afficher les menus.
- 2 Mettre en surbrillance [Réinitialiser / Modes perso.] dans  Menu prise de vue 1 et appuyez sur  sur le pavé directionnel.
- 3 Mettre en surbrillance [Réinitialiser] en utilisant les touches   et appuyez sur la touche .
- 4 Mettre une option en surbrillance à l'aide des touches  .



- 5 Appuyez sur la touche **OK** pour sélectionner l'option en surbrillance.
 - Le menu [Réinitialiser / Modes perso.] s'affiche.
- 6 Appuyez sur la touche **OK** dans le menu [Réinitialiser / Modes perso.].
 - Le menu [Réinitialiser] s'affiche.
- 7 Mettre en surbrillance [Oui] en utilisant les touches   et appuyez sur la touche **OK**.
 - Les paramètres seront réinitialisés.



- Les paramètres peuvent être enregistrés sur un ordinateur en utilisant Olympus Workspace. Pour de plus amples renseignements, visitez le site Web d'OLYMPUS à l'adresse suivante : <https://support.olympus-imaging.com/owdownload/>

2-8 Choix d'un mode de prise de vue

Choisir un mode de prise de vue en fonction de votre intention artistique. Le mode de prise de vue est sélectionné à l'aide du sélecteur de mode. Choisir des modes personnalisés pour enregistrer et rappeler les paramètres de prise de vue si nécessaire.

■ Modes de prise de vue

Voir les numéros de page ci-dessous pour plus d'informations.

P	Programme AE (P. 94)
A	Priorité ouverture AE (P. 96)
S	Priorité à l'obturation AE (P. 98)
M	Exposition manuelle (P. 101)
B	BULB/TIME (P. 104)
	Composite sous tension (P. 108)
	Vidéo (P. 294)
C1-C4	Personnalisé (P. 111)

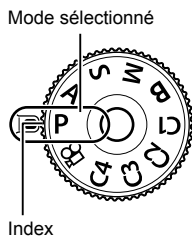

■ Choix d'un mode de prise de vue

1 Appuyez sur le verrouillage du sélecteur de mode pour déverrouiller le sélecteur de mode.

- Le sélecteur de mode se verrouille lorsque le verrouillage du sélecteur de mode est enfoncé. Appuyez sur le verrou pour verrouiller ou déverrouiller le molette.

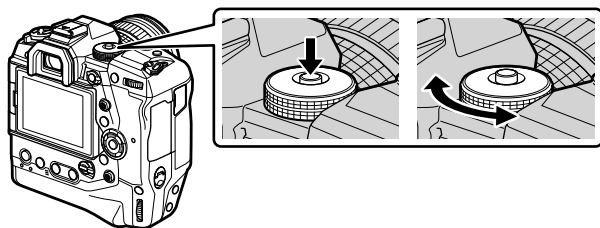

2 Faire pivoter le sélecteur de mode pour choisir un mode.

3 Appuyez sur le verrouillage du sélecteur de mode pour verrouiller le molette.

Laisser l'appareil photo choisir l'ouverture et la vitesse d'obturation (P : Programme AE)

L'appareil photo choisit l'ouverture et la vitesse d'obturation optimales en fonction de la luminosité du sujet.

1 Faire pivoter le sélecteur de mode sur **P**.

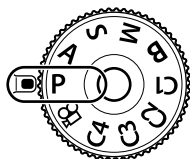

2 Mettre au point et vérifier l'affichage.

- La vitesse d'obturation et l'ouverture choisies par l'appareil photo sont affichées.

3 Prendre des photos.



— Ouvreure
— Vitesse d'obturation
— Mode de prise de vue

Sujet trop sombre ou trop lumineux

Si l'appareil photo ne parvient pas à obtenir une exposition optimale, les affichages de vitesse et d'ouverture clignotent comme indiqué.

Écran d'affichage	Problème/solution
<p>Grande ouverture (nombre f/-faible)/vitesse d'obturation lente</p>	<p>L'objet est trop sombre.</p> <ul style="list-style-type: none"> • Utiliser un flash.
<p>Faible ouverture (nombre f/-élevé)/vitesse d'obturation rapide</p>	<p>L'objet est trop lumineux.</p> <ul style="list-style-type: none"> • Les limites du système de mesure de l'appareil photo ont été dépassées. Utiliser un filtre ND (Densité neutre) tiers pour réduire la quantité de lumière entrant dans l'appareil photo. • Des vitesses d'obturation aussi rapides que 1/32000 s sont disponibles en mode [♥] (Silence). [🔊] « 2-10 Mode d'entraînement ([📷]/[🔊]/[📷]) » (P. 151)

- Si la commande automatique de sensibilité ISO est désactivé, choisissez une valeur en utilisant [📷 ISO]. [🔊] « Ajustement de la sensibilité ISO ([📷 ISO]) » (P. 181)
- La valeur d'ouverture affichée lorsque l'affichage clignote varie en fonction de la lentille et de la distance focale.

Réglage des paramètres en mode P

Utiliser les molettes avant et arrière pour régler les paramètres suivants.

Molette avant : Compensation d'exposition (P. 180)

Molette arrière : Décalage de programme

- La compensation d'exposition peut également être ajustée à l'aide de la touche . Appuyez sur la touche et faire tourner la molette avant ou arrière.

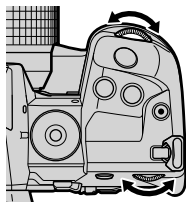

- Vous pouvez choisir les fonctions exécutées par les molettes avant et arrière. Menu personnalisé [Fonction molette/pavé] (P. 473)
- Vous pouvez utiliser le levier **Fn** pour inverser les rôles des molettes avant et arrière. Le levier peut également être assigné à d'autres rôles. Menu personnalisé [Fonction levier Fn] (P. 475)

Décalage de programme

Sans modifier l'exposition, vous pouvez choisir entre différentes combinaisons d'ouverture et de vitesse d'obturation sélectionnées automatiquement par l'appareil photo. C'est ce qu'on appelle le décalage de programme.

- Faire pivoter la molette arrière jusqu'à ce que l'appareil photo affiche la combinaison souhaitée d'ouverture et de vitesse d'obturation.
- L'indicateur du mode de prise de vue sur l'écran passe de **P** à **Ps** pendant le décalage de programme. Pour mettre fin au décalage de programme, faire pivoter la molette arrière dans le sens inverse jusqu'à ce que **Ps** ne s'affiche plus.



Décalage de programme



- Vous pouvez choisir si l'affichage reflète les effets de la compensation d'exposition ou s'il maintient une luminosité constante pour faciliter la visualisation. Dans les réglages par défaut, les effets des paramètres d'exposition sont visibles à l'écran. [Extend. LV] (P. 200)

Choisir une ouverture (A : Priorité ouverture AE)

Dans ce mode, vous choisissez l'ouverture (*f*/nombre) et l'appareil photo règle automatiquement la vitesse d'obturation pour une exposition optimale selon la luminosité du sujet. Des valeurs d'ouverture plus faibles (ouvertures plus grandes) réduisent la profondeur de la zone qui semble être mise au point (profondeur de champ), rendant l'arrière-plan flou. Des valeurs d'ouverture plus élevées (ouvertures plus petites) augmentent la profondeur de la zone qui semble être mise au point devant et derrière le sujet.



2

- 1 Faire pivoter le sélecteur de mode sur **A**.

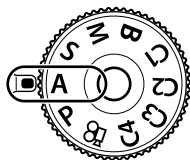

- 2 Choisissez une ouverture.

- Aux réglages par défaut, l'ouverture est sélectionnée en tournant la molette arrière.
- La vitesse d'obturation sélectionnée automatiquement par l'appareil photo s'affiche à l'écran.

- 3 Prendre des photos.



Valeur d'ouverture

Objet trop sombre ou trop lumineux

Si l'appareil photo ne parvient pas à obtenir une exposition optimale, l'affichage de la vitesse d'obturation clignote comme indiqué.

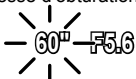
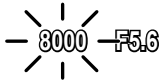
Écran d'affichage	Problème/solution
Vitesse d'obturation lente 	Sous-exposition. • Choisir une valeur d'ouverture inférieure.
Vitesse d'obturation rapide 	Surexposition. • Choisir une valeur d'ouverture plus élevée. • Si le sujet est toujours surexposé à la valeur la plus élevée, les limites du système de mesure de l'appareil photo ont été dépassées. Utiliser un filtre ND (Densité neutre) tiers pour réduire la quantité de lumière entrant dans l'appareil photo. • Des vitesses d'obturation aussi rapides que 1/32000 s sont disponibles en mode [♥] (silence). [🔍] « 2-10 Mode d'entraînement (📷/🔊/📷) » (P. 151)

- Si la commande automatique de sensibilité ISO est désactivée, choisir une valeur en utilisant [📷 ISO]. [🔍] « Ajustement de la sensibilité ISO (📷 ISO) » (P. 181)

Réglage des paramètres en mode A

Utiliser les molettes avant et arrière pour régler les paramètres suivants.

Molette avant : Compensation d'exposition (P. 180)

Molette arrière : Ouverture

- La compensation d'exposition peut également être ajustée à l'aide de la touche [🔍]. Appuyez sur la touche [🔍] et faire tourner la molette avant ou arrière.

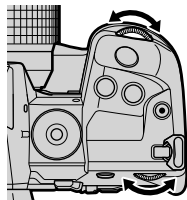

- Vous pouvez choisir les fonctions exécutées par les molettes avant et arrière. [🔍] ⚙️ Menu personnalisé [B] [📷 Fonction molette/pavé] (P. 473)
- Vous pouvez utiliser le levier **Fn** pour inverser les rôles des molettes avant et arrière. Le levier peut également être assigné à d'autres rôles. [🔍] ⚙️ Menu personnalisé [B] [📷 Fonction levier Fn] (P. 475)
- Vous pouvez choisir si l'affichage reflète les effets des paramètres d'exposition ou s'il maintient une luminosité constante pour faciliter la visualisation. Dans les réglages par défaut, les effets des paramètres d'exposition sont visibles à l'écran. [🔍] [Extend. LV] (P. 200)
- Vous pouvez arrêter l'ouverture jusqu'à la valeur sélectionnée et prévisualiser ses effets. [🔍] ⚙️ Menu personnalisé [B] [📷 Touche Fonction] (P. 464)

Choisir une vitesse d'obturation

(S : Priorité à l'obturation AE)

Dans ce mode, vous choisissez la vitesse d'obturation et l'appareil photo règle automatiquement l'ouverture pour une exposition optimale en fonction de la luminosité du sujet. Des vitesses d'obturation plus rapides semblent « figer » les sujets en mouvement rapide. Des vitesses d'obturation plus lentes ajoutent du flou aux objets en mouvement, leur donnant une sensation de mouvement pour un effet dynamique.

Vitesses d'obturation plus lentes...

60" ← █ █ █ █ 15 ← █ 30 ← █ 60

... produire des plans dynamiques avec un sens du mouvement.

Vitesses d'obturation plus rapides...

125 → █ 250 → █ █ █ █ 8000

... « figer » le mouvement des sujets en mouvement rapide.

2

- 1 Faire pivoter le sélecteur de mode sur **S**.

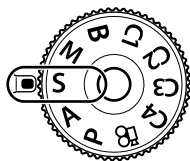

- 2 Choisissez une vitesse d'obturation.

- Aux réglages par défaut, la vitesse d'obturation est sélectionnée en tournant la molette arrière.
- La vitesse d'obturation peut être réglée entre 1/8000 et 60 s.
- Des vitesses d'obturation aussi rapides que 1/32000 s sont disponibles en mode [♥] (silence). [👁] [Silence [♥]] (P. 163)
- L'ouverture sélectionnée automatiquement par l'appareil photo s'affiche à l'écran.









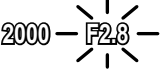
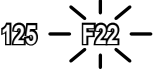

Vitesse d'obturation

- 3 Prendre des photos.

Objet trop sombre ou trop lumineux

Si l'appareil photo ne parvient pas à obtenir une exposition optimale, l'affichage de l'ouverture clignote comme indiqué.

Écran d'affichage	Problème/solution
<p>Faible valeur d'ouverture</p>  <p>2000 — F2.8</p>	<p>Sous-exposition.</p> <ul style="list-style-type: none">• Choisir une vitesse d'obturation plus lente.
<p>Valeur d'ouverture élevée</p>  <p>125 — F22</p>	<p>Surexposition.</p> <ul style="list-style-type: none">• Choisir une vitesse d'obturation plus rapide.• Si le sujet est toujours surexposé à la vitesse la plus élevée, les limites du système de mesure de l'appareil photo ont été dépassées. Utiliser un filtre ND (Densité neutre) tiers pour réduire la quantité de lumière entrant dans l'appareil photo.• Des vitesses d'obturation aussi rapides que 1/32000 s sont disponibles en mode [♥] (silence).  « 2-10 Mode d'entraînement (/ / ) » (P. 151)



- Si la commande automatique de sensibilité ISO est désactivé, choisissez une valeur en utilisant  ISO.  « Ajustement de la sensibilité ISO ( ISO) » (P. 181)
- La valeur d'ouverture affichée lorsque l'affichage clignote varie en fonction de la lentille et de la distance focale.

Réglage des paramètres en mode S









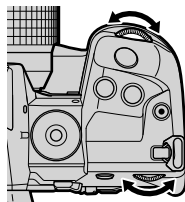

Utiliser les molettes avant et arrière pour régler les paramètres suivants.

Molette avant : Compensation d'exposition (P. 180)

Molette arrière : Vitesse d'obturation

- La compensation d'exposition peut également être ajustée à l'aide de la touche . Appuyez sur la touche  et faire tourner la molette avant ou arrière.



- Vous pouvez choisir les fonctions exécutées par les molettes avant et arrière.   Menu personnalisé **B1** [ Fonction molette/pavé] (P. 473)
- Vous pouvez utiliser le levier **Fn** pour inverser les rôles des molettes avant et arrière. Le levier peut également être assigné à d'autres rôles.   Menu personnalisé **B1** [ Fonction levier Fn] (P. 475)
- Vous pouvez choisir si l'affichage reflète les effets des paramètres d'exposition ou s'il maintient une luminosité constante pour faciliter la visualisation. Dans les réglages par défaut, les effets des paramètres d'exposition sont visibles à l'écran.  [Extend. LV] (P. 200)
- Pour obtenir l'effet d'un obturateur lent dans des conditions de forte luminosité dans lesquelles les vitesses d'obturation lentes ne sont pas disponibles, utilisez le filtre ND direct.  [Prise ND directe] (P. 197)
- Selon la vitesse d'obturation sélectionnée, il se peut que vous remarquiez des bandes sur l'écran en raison du scan scintillement des sources lumineuses fluorescentes ou LED. L'appareil photo peut être configuré pour réduire les effets de scintillement pendant la visualisation en direct ou lorsque des photos sont prises.  [Réduct clignotement] (P. 190), [ Scan scintillement] (P. 193)

Choix de l'ouverture et de la vitesse d'obturation

(M : Exposition manuelle)

Dans ce mode, vous choisissez l'ouverture et la vitesse d'obturation. Vous pouvez tout aussi ajuster les paramètres conformément à vos objectifs, par exemple en combinant des vitesses d'obturateur élevées avec de petites ouvertures (grand de f/- nombre) pour une plus grande profondeur de champ.

- 1 Faire pivoter la molette de sélection de mode sur **M**.

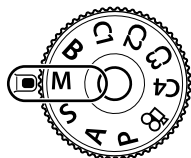

- 2 Régler l'ouverture et la vitesse d'obturation.

- Aux réglages par défaut, l'ouverture est sélectionnée avec la molette avant et la vitesse d'obturation avec la molette arrière.
- Choisir une vitesse d'obturation de 1/8000–60 s.
- Des vitesses d'obturation aussi rapides que 1/32000 s sont disponibles en mode [♥] (silence). [👉] « 2-10 Mode d'entraînement ([📷]/[📷]/[📷]) » (P. 151)
- L'écran affiche la différence entre l'exposition produite par l'ouverture et la vitesse d'obturation sélectionnées et l'exposition optimale mesurée par l'appareil photo. L'affichage clignote si la différence dépasse ± 3 EV.
- Lorsque [AUTO] est sélectionné pour [📷 ISO], la sensibilité ISO sera automatiquement ajustée pour une exposition optimale aux paramètres d'exposition sélectionnés. [📷 ISO] par défaut à [AUTO]. [👉] « Ajustement de la sensibilité ISO ([📷 ISO]) » (P. 181)





Différence par rapport à l'exposition optimale

- 3 Prendre des photos.

Sujet trop sombre ou trop lumineux

Si l'appareil photo ne parvient pas à obtenir une exposition optimale avec [AUTO] sélectionnée pour [📷 ISO], l'affichage de sensibilité ISO se met à clignoter comme indiqué.

Écran d'affichage	Problème/solution
	Surexposition. <ul style="list-style-type: none">Choisir une valeur d'ouverture plus élevée ou une vitesse d'obturation plus rapide.
	Sous-exposition. <ul style="list-style-type: none">Choisir une valeur d'ouverture inférieure ou une vitesse d'obturation plus lente.Si l'avertissement ne s'efface pas de l'affichage, choisir une valeur supérieure pour [📷 Régl. ISO auto] > [Valeur maximale].



- Selon la vitesse d'obturation sélectionnée, il se peut que vous remarquiez des bandes sur l'écran en raison du scan scintillement des sources lumineuses fluorescentes ou LED. L'appareil photo peut être configuré pour réduire les effets de scintillement pendant la visualisation en direct ou lorsque des photos sont prises. [👉] [Réduct clignotement] (P. 190), [📷 Scan scintillement] (P. 193)
- Vous pouvez choisir si l'affichage reflète les effets des paramètres d'exposition ou s'il maintient une luminosité constante pour faciliter la visualisation. Aux réglages par défaut, l'écran conserve une luminosité constante pour faciliter la visualisation. [👉] [Extend. LV] (P. 200)

2

Réglage des paramètres en mode M

Utiliser les molettes avant et arrière pour régler les paramètres suivants.

Molette avant : Ouverture

Molette arrière : Vitesse d'obturation

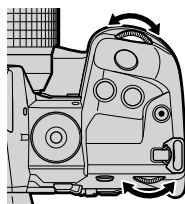

- Vous pouvez choisir les fonctions exécutées par les molettes avant et arrière. [👉] ⚙️ Menu personnalisé **B1** [📷 Fonction molette/pavé] (P. 473)
- Vous pouvez utiliser le levier **Fn** pour inverser les rôles des molettes avant et arrière. Le levier peut également être assigné à d'autres rôles. [👉] ⚙️ Menu personnalisé **B1** [📷 Fonction levier Fn] (P. 475)

Utilisation de la compensation d'exposition dans le Mode M

En mode **M**, la compensation d'exposition est disponible lorsque [AUTO] est sélectionné pour [ISO]. Comme la compensation d'exposition est effectuée en ajustant la sensibilité ISO, l'ouverture et la vitesse d'obturation ne sont pas affectées. [] [ISO] (P. 181), [] Régl. ISO auto] (P. 183)

- La compensation d'exposition peut être ajustée à l'aide de la touche []. Tenez la touche [] et faire tourner la molette avant ou arrière.
- La compensation d'exposition est ajoutée à la différence d'exposition affichée à l'écran.



Compensation
d'exposition

Compensation de
l'exposition plus différence
d'exposition

2

Sélectionner ce mode pour laisser l'obturateur ouvert pendant une longue exposition. Vous pouvez prévisualiser la photo en vue directe et mettre fin à l'exposition lorsque les résultats souhaités ont été obtenus. Utilisez cette option lorsque de longues expositions sont nécessaires, par exemple pour photographier des scènes nocturnes ou des feux d'artifice.

Photographie « BULB » et « Live BULB »

L'obturateur reste ouvert lorsque vous appuyez sur le déclencheur. Relâcher la touche met fin à l'exposition.

- La quantité de lumière qui pénètre dans l'appareil photo augmente avec la durée d'ouverture de l'obturateur.
- Lorsque la photographie en direct est sélectionnée, vous pouvez choisir la fréquence à laquelle l'appareil photo met à jour l'affichage en direct pendant l'exposition.

Photographie « TIME » et « Live TIME »

L'exposition commence lorsque vous appuyez à fond sur le déclencheur. Pour mettre fin à l'exposition, appuyer une seconde fois à fond sur le déclencheur.

- La quantité de lumière qui pénètre dans l'appareil photo augmente avec la durée d'ouverture de l'obturateur.
- Lorsque la photographie en temps réel est sélectionnée, vous pouvez choisir la fréquence à laquelle l'appareil photo met à jour l'affichage en direct pendant l'exposition.

2

1 Faire pivoter la molette de sélection de mode sur **B**.

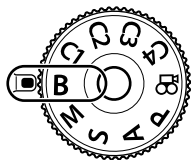

2 Sélectionner photographie de BULB ou TIME.

- Aux réglages par défaut, la sélection s'effectue à l'aide de la molette arrière.



Photographie de BULB ou TIME

3 Appuyez sur la touche **MENU**.

- Vous serez invité à choisir l'intervalle auquel l'aperçu sera mis à jour.

4 Mettre un intervalle en surbrillance à l'aide de Δ ∇ sur le pavé directionnel.

- Sélectionner [Off] pour désactiver l'aperçu.



5 Appuyez sur la touche **OK** pour sélectionner l'option en surbrillance.

- Les menus s'affichent.

6 Appuyer à mi-course sur le déclencheur pour quitter les menus.

- Si une option autre que [Off] est sélectionnée, [LIVE BULB] ou [LIVE TIME] apparaîtra sur l'écran.

7 Régler l'ouverture.

- Aux réglages par défaut, l'ouverture peut être réglée à l'aide de la molette avant.





Ouverture

8 Prendre des photos.

- En mode BULB et en mode Live BULB, maintenez le déclencheur enfoncé. L'exposition se termine lorsque la touche est relâchée.
- En mode TIME et en mode Live TIME, appuyez à fond sur le déclencheur une fois pour démarrer l'exposition et la terminer à nouveau.
- L'exposition se termine automatiquement lorsque le temps sélectionné pour [Timer BULB/TIME] est atteint. La valeur par défaut est [8 min]. Le temps peut être modifié. $\left[\text{Timer BULB/TIME} \right]$ (P. 533)
- [Réduc bruit] est appliqué après la prise de vue. L'afficheur indique le temps restant jusqu'à la fin du processus. Vous pouvez choisir les conditions dans lesquelles la réduction du bruit est effectuée (P. 533).

- Pendant la prise de vue en direct, vous pouvez rafraîchir l'aperçu en appuyant à mi-course sur le déclencheur.
- Certaines limitations s'appliquent au choix des paramètres de sensibilité ISO disponibles.
- La photographie à bulbe est utilisée dans des places de la photographie à bulbe en direct lorsque plusieurs expositions, compensation de la distorsion trapézoïdale ou correction du Fisheye sont activées.
- La photographie temporelle est utilisée dans des places de la photographie en temps réel lorsque plusieurs expositions, compensation de la distorsion trapézoïdale ou correction du Fisheye sont effectives.
- Des limitations s'appliquent à certains éléments pendant la prise de vue, notamment :
 - La prise de vue séquentielle, retardateur, prise de vue à intervalles, Bracketing d'AE et du flash et exposition multiple; des limitations s'appliquent également lors de la photographie à live BULB et de la photographie en temps réel.
-  Stabilisateur] (P. 176) s'éteint automatiquement.
- En fonction des paramètres de l'appareil photo, de la température et de la situation, vous pouvez remarquer du bruit ou des points lumineux sur l'écran. Ceux-ci peuvent parfois apparaître en images même lorsque [Réduc bruit] (P. 533) est activé.



- La luminosité de l'écran peut être réglée pendant la prise de vue de BULB/TIME. Aux réglages par défaut, l'affichage est plus sombre que d'habitude.  [Écran BULB/TIME] (P. 534)
- Lors de la photographie temps/bulbe, la luminosité du sujet à l'écran est améliorée afin de faciliter la visualisation lorsque l'éclairage est faible. Les paramètres peuvent être ajustés, par exemple pour donner la priorité à la qualité d'image ou au taux d'affichage.  [Extend. LV] (P. 200)

Bruit

Plus l'exposition est longue, plus le nombre d'artefacts d'image (« bruit ») qui apparaît à l'écran est important. La température croissante du capteur d'image et son circuit interne en font des sources de chaleur qui génèrent des courants dans les zones du capteur non exposées à la lumière. Ce phénomène devient plus perceptible si vous augmentez la sensibilité ISO ou les heures d'exposition lorsque vous prenez des photos à température ambiante élevée. La réduction du bruit de longue exposition de l'appareil photo permet de réduire ce type de bruit.  [Réduc bruit] (P. 533)

Réglage de la mise au point pendant l'exposition (Prise vue BULB/TIME)

Vous pouvez régler la mise au point manuellement pendant la prise de vue en mode **B** (BULB). Ceci vous permet de faire la mise au point pendant l'exposition ou à la fin de l'exposition.

- 1 Appuyez sur la touche **MENU** pour afficher les menus.
- 2 Sélectionner  Menu personnalisé **A4** (AF/MF).



- 3 Mettre en surbrillance [Prise vue BULB/TIME] en utilisant Δ / ∇ sur le pavé directionnel et appuyez sur la touche \triangleright .

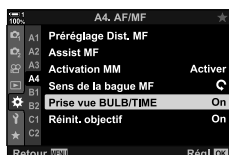

- 4 Mettre une option en surbrillance à l'aide des touches Δ / ∇ .
[Off] : La position de mise au point ne peut pas être réglée manuellement pendant une exposition.
[On] : La position de mise au point peut être réglée manuellement pendant une exposition.
- 5 Appuyez sur la touche **OK** pour sélectionner l'option en surbrillance.
 -  Menu personnalisé **A4** sera affiché.
- 6 Appuyez sur la touche **MENU** à plusieurs reprises pour quitter les menus.
 - Vous pouvez tout aussi quitter les menus en appuyant sur le déclencheur à mi-course.

2

Live composite

(B : Photographie composite en direct)

Laisser l'obturateur ouvert pour une longue exposition. Vous pouvez voir les traînées de lumière laissées par les feux d'artifice ou les étoiles et les photographier sans changer l'exposition de l'arrière-plan. L'appareil photo combine plusieurs prises de vue et les enregistre comme une seule photo.

- 1 Faire pivoter la molette de sélection de mode sur **B**.

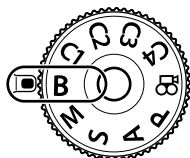

- 2 Sélectionner [LIVE COMP].
 - Aux réglages par défaut, la sélection s'effectue à l'aide de la molette arrière.

- 3 Appuyez sur la touche **MENU**.
 - Le menu [Réglages Composite] s'affiche.



Photographie composite en direct

- 4 Mettre en surbrillance un temps d'exposition à l'aide de Δ ∇ sur le pavé directionnel.
 - Choisir un temps d'exposition de 1/2 à 60 s.
- 5 Appuyez sur la touche **OK** pour sélectionner l'option en surbrillance.
 - Les menus s'affichent.



- 6 Appuyez sur la touche **MENU** à plusieurs reprises pour quitter les menus.
 - Vous pouvez tout aussi quitter les menus en appuyant sur le déclencheur à mi-course.

- 7 Appuyer à fond sur le déclencheur pour préparer l'appareil photo.
 - L'appareil photo est prêt à prendre des photos lorsque [Prêt pour p. de vue composite] est affiché.
 - Régler l'ouverture à l'aide de la molette avant. La barre d'exposition indique la différence entre l'exposition produite par les paramètres sélectionnés et l'exposition optimale mesurée par l'appareil photo.



- 8 Appuyez sur le déclencheur pour commencer la prise de vue.
 - La photographie composite en direct commencera. L'affichage sera mis à jour après chaque exposition.

9 Appuyer à nouveau sur le déclencheur pour mettre fin à la prise de vue.



- La photographie composite en direct peut durer jusqu'à trois heures. La durée d'enregistrement maximale disponible varie en fonction du niveau de la batterie et des conditions de prise de vue.
- Certaines limitations s'appliquent au choix des paramètres de sensibilité ISO disponibles.
- Des limitations s'appliquent à certains éléments pendant la prise de vue, notamment :
 - tournage séquentiel, le retardateur, photographie par minuterie d'intervalles, photographie HDR, bracketing AE, bracketing flash, bracketing de mise au point, prise de vue hte résolution, multi exposition, compensation de keystone, le direct filtre ND et correction fisheye.
- [📷 Stabilisateur] (P. 176) s'éteint automatiquement.



- La luminosité de l'écran peut être ajustée pendant la photographie composite en direct. Aux réglages par défaut, l'affichage est plus sombre que d'habitude. [📷] [Écran BULB/TIME] (P. 534)

Choix de la vitesse d'obturation (Réglages Composite)

Le temps d'exposition pour chaque exposition réalisée en photographie composite en direct peut être choisi à l'avance à l'aide des menus.

- 1 Appuyez sur la touche **MENU** pour afficher les menus.
- 2 Sélectionner  Menu personnalisé **E2** (Exp/ISO/BULB/)



- 3 Mettre en surbrillance [Réglages Composite] en utilisant Δ ∇ sur le pavé directionnel et appuyez sur la touche \blacktriangleright .



- 4 Mettre une option en surbrillance à l'aide des touches Δ ∇ .
 - Choisir un temps d'exposition de 1/2 à 60 s.



- 5 Appuyez sur la touche **OK** pour sélectionner l'option en surbrillance.
 -  Menu personnalisé **E2** sera affiché.
- 6 Appuyer plusieurs fois sur la touche **MENU** pour quitter les menus.









Enregistrement des paramètres personnalisés sur le sélecteur de mode

(C1/C2/C3/C4 Modes personnalisés)

Les paramètres et les modes de prise de vue fréquemment utilisés peuvent être enregistrés en tant que modes personnalisés et rappelés si nécessaire en tournant simplement le sélecteur de mode. Les paramètres du menu sauvegardés peuvent également être rappelés directement.

- Enregistrer les paramètres sur les positions **C1** via **C4**.
- Par défaut, les modes personnalisés sont équivalents au mode **P**.

Enregistrement des paramètres (Attribuer à mode perso.)

- 1 Faire pivoter le sélecteur de mode sur **P**, **A**, **S**, **M**, ou **B** et ajuster les paramètres comme vous le souhaitez.
 - Pour plus d'informations sur les paramètres qui peuvent être enregistrés, voir la liste des menus (P. 640).
- 2 Appuyez sur la touche **MENU** pour afficher les menus.
- 3 Mettre en surbrillance [Réinitialiser / Modes perso.] dans  Menu prise de vue 1 et appuyez sur  sur le pavé directionnel.
 - Les options [Réinitialiser / Modes perso.] seront affichées.
- 4 Mettre en surbrillance [Attribuer à mode perso.] en utilisant les touches   et appuyez sur la touche .
- 5 Mettre en surbrillance le mode personnalisé souhaité (**C1**, **C2**, **C3**, ou **C4**) en utilisant les touches   et appuyez sur la touche .

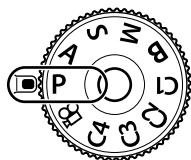

2

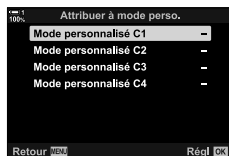
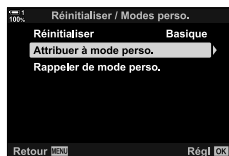

6 Mettre en surbrillance [Rég] en utilisant les touches Δ ∇ et appuyez sur la touche **OK**.

- Le menu [Attribuer à mode perso.] s'affiche à nouveau.
- Tous les paramètres existants seront écrasés.
- Pour restaurer les réglages par défaut du mode personnalisé sélectionné, mettre en surbrillance [Réinitialiser] et appuyez sur la touche **OK**.



7 Appuyer plusieurs fois sur la touche **MENU** pour quitter les menus.

En utilisant les modes personnalisés (C1/C2/C3/C4)

Pour rappeler tous les paramètres enregistrés, y compris le mode de prise de vue :

1 Faire pivoter le sélecteur de mode sur le mode personnalisé souhaité (**C1**, **C2**, **C3**, ou **C4**).

- L'appareil photo est réglé sur les paramètres du mode sélectionné.

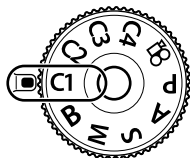

- Les paramètres enregistrés ne seront pas affectés si vous ajustez les paramètres après le rappel. Les paramètres enregistrés seront restaurés lorsque vous sélectionnez le mode personnalisé avec le sélecteur de mode.

■ Rappel des paramètres enregistrés

En modes **P**, **A**, **S**, **M**, et **B**, vous pouvez rappeler les paramètres enregistrés mais pas le mode de prise de vue. Le mode de prise de vue reste celui actuellement sélectionné avec le sélecteur de mode.

1 Appuyez sur la touche **MENU** pour afficher les menus.

2 Mettre en surbrillance [Réinitialiser / Modes perso.] dans \square Menu prise de vue 1 et appuyez sur \triangleright sur le pavé directionnel.

- Les options [Réinitialiser / Modes perso.] seront affichées.

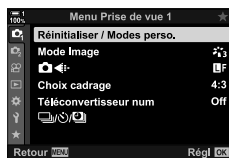

- 3 Mettre en surbrillance [Rappeler de mode perso.] à l'aide des touches Δ ∇ et appuyez sur la touche \triangleright .
- Le menu [Rappeler de mode perso.] s'affiche.

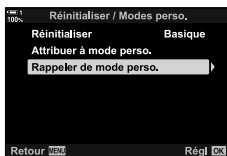

- 4 Mettre en surbrillance le mode personnalisé souhaité à l'aide des touches Δ ∇ et appuyez sur la touche \triangleright .

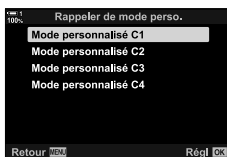

- 5 Mettre en surbrillance [Oui] en utilisant les touches Δ ∇ et appuyez sur la touche **OK**.
- Le \square Menu prise de vue 1 s'affiche.

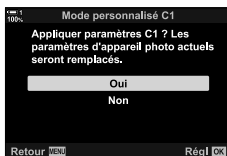

- 6 Appuyer plusieurs fois sur la touche **MENU** pour quitter les menus.

■ Utilisation de la touche Fn

[Rappeler de mode perso.] peut être affecté à une commande de appareil photo. Les paramètres d'un mode personnalisé sélectionné peuvent être rappelés par simple pression sur une touche. Le mode de prise de vue sélectionné est également rappelé. Appuyez sur la commande pour activer ou désactiver le mode personnalisé. \square \square Menu personnalisé **B1** [\square Touche Fonction] (P. 463)

2-9 Mise au point

La mise au point peut être réglée automatiquement (autofocus) ou manuellement (mise au point manuelle).

L'autofocus offre des options permettant de faire la mise au point sur des points sélectionnés ou de cibler la mise au point sur un sujet en mouvement. Dans le cas de sujets en mouvement en particulier, en ajustant les paramètres en fonction du type d'objets ou des conditions de prise de vue, vous pouvez photographier une plus grande variété de sujets. Cette section traite de l'autofocus, y compris de la façon dont vous pouvez combiner les paramètres pour tirer le meilleur parti la photographie avec autofocus.

Choisissez le mode de lumière AF ou mise au point manuelle.

Lumière AF (AF) :

L'appareil photo fait la mise au point automatiquement. Choisir entre AF unique (P. 115), dans lequel l'appareil photo fait la mise au point une seule fois lorsque le déclencheur est enfoncé à mi-course, et AF continu (P. 115), dans lequel l'appareil photo règle continuellement le focus lorsque le déclencheur est enfoncé. Il est également possible de suivre la lumière AF (P. 116), dans laquelle la mise au point détecte et cible l'objet.

Mise au point manuelle (MF) : Effectuer la mise au point manuellement en tournant la sens de la bague de la lentille (P. 116). Un préparamètre MF (P. 116) est également disponible, dans lequel l'appareil photo fait la mise au point à une distance pré réglée.

AF+MF :

La mise au point peut être réglée manuellement à l'aide de la sens de la bague de la lentille. Passer de la lumière AF à la mise au point manuelle à volonté ou affiner la mise au point manuellement après avoir procédé à la mise au point avec autofocus (P. 117). Si [On] est sélectionné pour [📷 AF + MF] dans le ⚙️ Menu personnalisé **A1**, **MF** sera affiché dans les modes [S-AF], [C-AF] et [C-AF+TR]. [On] est sélectionné par défaut (P. 481).

2

- Ce paramètre est accessible via :
 - La touche **AF** (P. 118)
 - Le super panneau de contrôle LV (P. 119)
 - Commandes en direct (P. 119)
 - Les menus (P. 119)
- L'explication qui suit suppose que les réglages par défaut de l'appareil photo sont utilisés pour le bip sonore et que la cible AF est affichée lorsque l'appareil photo fait la mise au point.

AF unique (S-AF **MF** et S-AF)

Choisir pour les photos des sujets qui sont stationnaires ou qui ne s'éloignent pas de l'appareil photo ou ne s'en éloignent pas. L'appareil photo effectue la mise au point une fois chaque fois que le déclencheur est enfoncé à mi-course.

- Lorsque l'appareil photo fait la mise au point, un bip sonore retentit. L'indicateur de mise au point et la cible AF s'affichent.
- La lumière AF avec paramètre manuel est disponible en mode [S-AF **MF**]. Maintenir le déclencheur enfoncé à mi-course et régler la mise au point manuellement (P. 117).

Indicateur de mise au point



Cible AF



AF continu (C-AF **MF** et C-AF)

Suivre la mise au point sur des sujets dont la distance par rapport à l'appareil photo change continuellement. L'appareil photo effectue la mise au point en continu lorsque le déclencheur est enfoncé à mi-course.

- L'indicateur de mise au point s'affiche lorsque le sujet est au point. Le bip sonore retentit et la cible AF n'est affichée que la première fois que le sujet est mis au point.
- La lumière AF avec paramètre manuel est disponible sur [C-AF **MF**] est sélectionnée. Faire pivoter la sens de la bague de la lentille pour interrompre l'autofocus et effectuer la mise au point manuellement (P. 117).

Mise au Point Manuelle (MF)

Mise au point manuellement.

- Faire tourner la bague de mise au point de l'objectif.
- Vous pouvez faire pivoter la bague de l'objectif pour activer la mise au point manuelle, quel que soit le mode de mise au point sélectionné avec l'appareil photo, si l'objectif est équipée d'un embrayage MF.  « Activation MF pour objectif (Embrayage de mise au point manuelle) » (P. 127)
- L'activation MF peut être désactivée.  [Activation MM] (P. 128)



Sens de la bague

Suivi AF (C-AF+TR MF et C-AF+TR)

Suivre la mise au point sur un objet spécifique tout en conservant à peu près la même composition. Une fois l'objet détecté, l'appareil photo continue à le suivre tant que le déclencheur est enfoncé à mi-course.

- L'appareil photo détecte le sujet lorsque le déclencheur est enfoncé à mi-course pour effectuer la mise au point. L'appareil photo suit le sujet pendant que le déclencheur est enfoncé à mi-course.
- Pendant que le suivi est en cours, l'indicateur de mise au point et la cible AF s'affichent. La cible devient rouge si l'appareil photo ne peut plus cibler l'objet. Appuyer à nouveau sur le déclencheur.
- La lumière AF avec paramètre manuel est disponible sur [C-AF+TR MF] est sélectionnée. Faire pivoter la bague de mise au point pour interrompre l'autofocus et effectuer la mise au point manuellement (P. 117).
- Ciblage AF ne peut pas être utilisé avec :
 - Compensation de Keystone, prise de vue hte résolution, focus stacking, Bracketing de mise au point, photographie à minuterie d'intervalles, photographie HDR, le filtre ND en direct ou correction fisheye.

Indicateur de mise au point

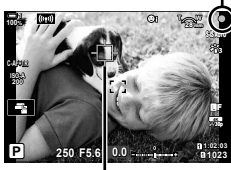

Affichage de la cible en cours de suivi

Préparamètre MF (PreMF)

Mettre en surbrillance [PreMF] pour effectuer la mise au point à une distance prédéfinie.  « Mise au point à une distance prédéfinie (Préréglage MF) » (P. 129)

AF+MF (S-AF MF, C-AF MF, C-AF+TR MF)

Le paramètre manuel de la mise au point est activé. La méthode utilisée pour régler la mise au point dépend du mode AF. Mise au point manuelle est disponible lorsque [On] est choisi pour [📷 AF + MF] ⚙️ Menu personnalisé **A1** (P. 481).

S-AF MF :

Après avoir effectué la mise au point à l'aide d'un AF unique, vous pouvez maintenir le déclencheur enfoncé à mi-course et régler la mise au point manuellement. Vous pouvez également passer à la mise au point manuelle en tournant la sens de la bague pendant la mise au point de l'appareil photo. La mise au point peut également être réglée manuellement lorsque l'obturateur est ouvert et pendant la prise de vue en rafale en mode [Séquence L].

C-AF MF/C-AF+TR MF : Vous pouvez passer à la mise au point manuelle pendant que l'appareil photo fait la mise au point en mode AF continu et en mode poursuite AF continue. Appuyer une seconde fois à mi-course sur le déclencheur pour effectuer la mise au point en mode autofocus. La mise au point peut également être réglée manuellement lorsque l'obturateur est ouvert et pendant la prise de vue en rafale en mode [Séquence L].

- La lumière AF avec mise au point manuelle est également disponible lorsque l'autofocus est attribué à d'autres commandes de l'appareil photo. 📷 [📷 AEL/AFL] (P. 141)
- La bague de l'objectif peut être utilisée pour interrompre l'autofocus uniquement lorsque les objectifs M.ZUIKO PRO (Micro PRO Quatre Tiers) sont utilisées. Pour plus d'informations sur les autres objectifs, visitez le site Web OLYMPUS.
- En mode **B** (BULB), la mise au point manuelle est contrôlée par l'option sélectionnée pour [Prise vue BULB/TIME].





- Le bip sonore peut être coupé et l'affichage de la cible AF modifié dans le ⚙️ Menu personnalisé. 📷 [Collimateur AF] (P. 486), [📷]] (P. 527)
- Vous pouvez configurer l'appareil photo pour zoomer automatiquement sur la cible de mise au point lorsque la bague de l'objectif est tournée ou pour mettre en surbrillance les contours qui sont en mise au point. 📷 [Assist MF] (P. 495)
- Les paramètres de mise au point suivants peuvent être rappelés simultanément à l'aide du levier **Fn**. Des paramètres séparés peuvent être attribués aux positions 1 et 2. Utiliser cette option pour ajuster rapidement les paramètres en fonction des conditions de prise de vue. [Mode AF], [Mode cible AF] (P. 120), et [Point cible AF] (P. 123)

Le levier **Fn** peut être configuré en utilisant [📷 Fonction levier Fn] dans le ⚙️ Menu personnalisé **B1** (P. 475).

■ Accès via la touche AF

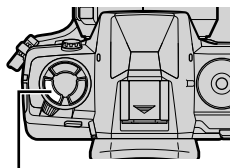
1 Appuyez sur la touche **AF** .



Touche **AF** 

- Les options  Mode AF] seront affichées.



Options  Mode AF]

2

2 Faire pivoter la molette arrière.

- Vous pouvez également faire pivoter le molette tout en appuyant sur la touche.
- Si  AF + MF] (P. 481) est [Off], seuls [S-AF], [C-AF], [MF], [C-AF+TR], et [PreMF] seront affichés.

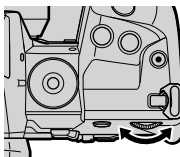

3 Appuyer à mi-course sur le déclencheur pour quitter l'écran de prise de vue.

■ Accès via le super panneau de contrôle LV

Le mode de mise au point peut également être sélectionné à l'aide du super panneau de contrôle LV.

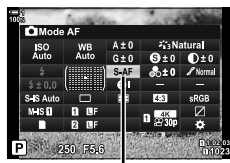

mode AF

Appuyez sur la touche **OK** ➔ [Mode AF] ➔ Faire pivoter la molette avant pour choisir une option.

■ Accès au menu

Le mode de mise au point peut également être sélectionné en utilisant [Mode AF] dans le Menu personnalisé **A1**.



2

Touche **MENU** ➔ Onglet **⚙** ➔ Onglet **A1** ➔ [Mode AF] ➔ Appuyer **▷** sur le pavé directionnel pour afficher les options ➔ Utiliser les touches **△** **▽** pour choisir une option

■ Accès via Commandes en direct

Mettre en surbrillance [Mode AF] dans les commandes en direct et utilisez **◀▶** sur le pavé directionnel pour choisir une option.

- Pour plus d'informations sur l'affichage des commandes en direct, voir « Utilisation des commandes en direct » (P. 68).



mode AF

Le point ou la zone dans le cadre sur lequel l'appareil photo fait la mise au point est appelé « Cible AF ». [Mode cible AF] permet de choisir le nombre de cibles AF utilisées et la taille de la zone couverte. Réduire le nombre de cibles restreint la mise au point à une petite zone de l'image, tandis qu'augmenter le nombre permet d'étendre la mise au point à une plus grande zone. Choisissez [Seule cible] pour les sujets faciles à suivre [Groupe cible] ou [Toutes les cibles] pour des objets insaisissables.

- Ce paramètre est accessible via :
 - Le sélecteur multiple (P. 121)
 - Le super panneau de contrôle LV (P. 122)

[·] Seule cible

Sélectionnez une seule cible de mise en point.

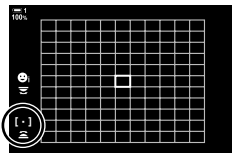

2

[·]s Petite cible

Réduire encore la taille de la cible pour la sélection d'une cible AF à cible unique. Utiliser pour une mise au point précise sur de petits sujets.

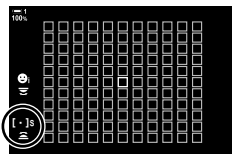

[··] 5-Groupe cible

Sélectionner un groupe de 5 cibles, disposées en croix. L'appareil photo choisit la cible utilisée pour la mise au point dans le groupe sélectionné.

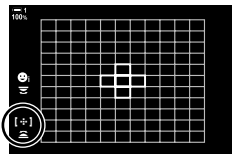

[··]_{3x3} 9-Groupe cible (3 × 3)

Sélectionner un groupe de 9 cibles, disposées dans un carré. L'appareil photo choisit la cible utilisée pour la mise au point dans le groupe sélectionné.

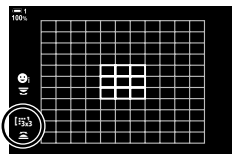

[··]_{5x5} 25-Groupe cible (5 × 5)

Sélectionner un groupe de 25 cibles, disposées dans un carré. L'appareil photo choisit la cible utilisée pour la mise au point dans le groupe sélectionné.

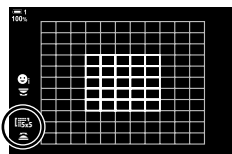

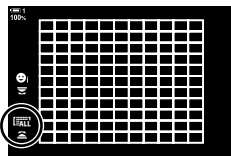

Toutes les cibles (11 × 11)

L'appareil photo choisit la cible utilisée pour la mise au point parmi les 121 cibles.



Cible personnalisée

Utiliser le mode cible AF sélectionné pour  Param. du mode cible] (P. 125) dans le  Menu personnalisé **A2**. Le réglage par défaut est seule cible.

■ Accès via le sélecteur multiple

- 1 Maintenir le sélecteur multiple enfoncé tout en tournant la molette avant ou arrière.

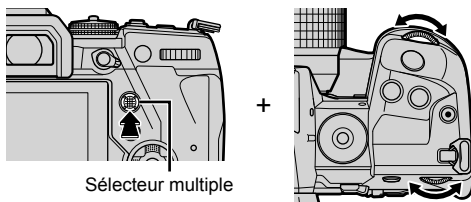



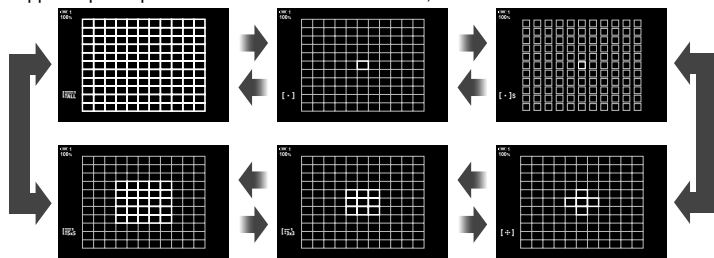

Sélecteur multiple

- L'appareil photo passe d'un mode cible AF à l'autre, comme illustré.



- Dans les réglages par défaut, la cible personnalisée n'est pas affichée. L'affichage peut être activé en utilisant  Paramètres [:::]Mode] (P. 485).

- 2 Relâcher le sélecteur multiple lorsque le mode désiré est affiché.

- Les options du mode de cible AF ne seront plus affichées.
- L'attribution de [:::] (Selection cible AF) à la touche **Fn** ou au pavé directionnel permet à cette dernière d'être utilisée pour la sélection de cible AF. Appuyez sur les touches     affiche la cible AF. [:::] (Sélection de cible AF) est attribuée au pavé directionnel par défaut.
- Les éléments suivants réduisent le nombre de cibles AF disponibles :
 - Sélection de [On] pour [Téléconvertisseur num] (P. 235)
 - Sélectionner une option autre que [4:3] pour [Choix cadrage] (P. 233)



- L'affichage cible AF sont accessibles à l'aide du sélecteur multiple. Le sélecteur multiple peut être configuré à l'aide [Bouton central] Menu personnalisé **B1** (P. 499).
- Les paramètres peuvent être modifiés à l'aide du pavé directionnel. Le rôle assigné au pavé directionnel peut être sélectionné à l'aide de [Touche Fonction] (P. 463) > [] (pavé directionnel) dans le Menu personnalisé **B1**. Dans les réglages par défaut, il est attribué à la touche **Fn**.
- Des modes cibles AF distincts peuvent être sélectionnés en fonction de l'orientation de l'appareil photo. [Orientation liée à [·:·]] (P. 489)
- Les paramètres de mise au point suivants peuvent être rappelés simultanément à l'aide du levier **Fn**. Des paramètres séparés peuvent être attribués aux positions 1 et 2. Utiliser cette option pour ajuster rapidement les paramètres en fonction des conditions de prise de vue. [Mode AF], [Mode cible AF] (P. 120), et [Point cible AF] (P. 123)
Le levier **Fn** peut être configuré en utilisant [Fonction levier Fn] (P. 475) dans le Menu personnalisé **B1**.
- Vous pouvez ajuster les paramètres cible AF pour [C-AF]. [Act. du centre C-AF] (P. 147) et [Priorité au centre C-AF] (P. 148)
- Les paramètres peuvent également être ajustés en appuyant premièrement sur une touche puis en utilisant la molette avant. Accéder à l'affichage de cible AF en appuyant sur la commande à laquelle [·:·] a été attribuée via [Touche Fonction]. Vous pouvez alors ajuster les paramètres en pivotant la molette avant. Lors des réglages par défaut [·:·] est attribuée à la touche **Fn**. [Touche Fonction] (P. 463)

2

■ Accès via le super panneau de contrôle LV

- 1 Après avoir affiché le super panneau de contrôle LV mettre en surbrillance [Zone AF] et appuyez sur la touche **OK**.

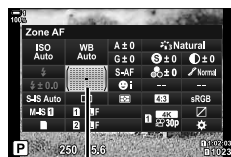

Zone AF

- La sélection de la cible AF s'affiche.

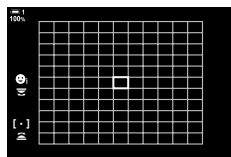

- 2 Faire pivoter le cadran avant pour choisir un mode de cible AF.
 - Vous pouvez choisir les rôles joués par les molettes avant et arrière ou le pavé directionnel lors de la sélection de la cible AF. Utiliser [·:·] Sélect. param. de l'écran (P. 488) dans le Menu personnalisé **A2**. Aux réglages par défaut, la molette avant est utilisée pour choisir le mode cible AF.
- 3 Appuyez sur le déclencheur à mi-course pour sortir.
 - Pour permettre le ciblage des groupes AF lorsque (toutes les cibles) est sélectionné et [S-AF], [S-AF **MF**], [C-AF], ou [C-AF **MF**] est choisi pour [Mode AF] (P. 115), sélectionnez [On2] pour [Collimateur AF] (P. 486). L'appareil photo affichera les cibles AF pour toutes les zones de mise au point.

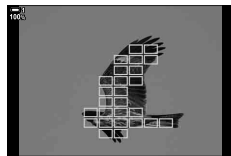

Choix d'une cible de mise au point

(Point cible AF)

Le cadre vert indiquant l'emplacement du point focal est appelé « cible AF ». Vous pouvez positionner la cible sur votre sujet. Dans les réglages par défaut, le sélecteur multiple est utilisé pour positionner la cible AF.

- La sélection de la cible AF est disponible lorsqu'une option autre que **ALL** (toutes les cibles) est sélectionnée pour [Mode cible AF] (P. 120).
- Ce paramètre est accessible via :
 - Le sélecteur multiple
 - Le super panneau de contrôle LV (P. 124)

■ Accès via le sélecteur multiple

- 1 Utiliser le sélecteur multiple pour positionner la cible AF.

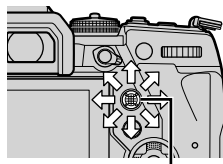

Sélecteur multiple

- La cible AF est affichée en vert au début de l'opération.
- Pour sélectionner le centre de cible AF, appuyez sur le sélecteur multiple ou appuyez puis maintenez enfoncé sur la touche **OK**.



Cible AF

- 2 Prendre des photos.

- L'écran de sélection de la cible AF s'efface de l'écran.
- Le cadre AF s'affiche à la place de la cible AF sélectionnée.
- Attribuer [**AF-ON**] (Sélection de cible AF) à la touche **Fn** ou au pavé directionnel permet à cette dernière d'être utilisée pour la sélection de cible AF. Appuyez sur les touches **Δ** **▽** **◀** **▶** affiche la cible AF. [**AF-ON**] (Sélection de cible AF) est attribué par défaut au pavé directionnel.
- Si vous assignez [**AF-ON**] à une commande en utilisant [**Toucher Fonction**] (P. 463), Vous pouvez appuyer sur la commande puis positionnez la cible AF avec le sélecteur multiple ou le pavé directionnel. Cette option est attribuée par défaut à la touche **Fn**.
- Dans les modes [C-AF] et [C-AF **Mf**], la cible AF peut être repositionnée pendant que la mise au point est en cours.



- Lorsque [On] est sélectionné pour [Pavé de ciblage AF], vous pouvez repositionner la cible AF à l'aide des commandes tactiles du moniteur tout en cadrant votre sujet dans le viseur.  [Pavé de ciblage AF] (P. 486)

Cibles AF personnalisées

([] Param. du mode cible)

Choisir le nombre de cibles AF disponibles et la distance de déplacement de la cible AF pendant la sélection de la cible AF. Les cibles peuvent être plus grandes que les cibles de groupe ou de taille plus grande pour les sujets dont le mouvement peut être prédit. Vous pouvez également augmenter la distance entre les cibles disponibles pour une sélection plus rapide des cibles. L'appareil photo peut mémoriser jusqu'à quatre combinaisons différentes de paramètres.

Taille	Choisir la taille de la cible. La largeur et la hauteur de la cible peuvent être réglées séparément. Choisir parmi les dimensions verticales et horizontales de 1, 3, 5, 7, 9 et 11.
Position	Choisir le nombre de pas que la cible se déplace pendant la sélection de la cible. Les pas horizontaux et verticaux peuvent être réglés séparément ; choisir parmi les pas de 1, 2 et 3.

- 1 Appuyez sur la touche **MENU** pour afficher les menus.
- 2 Sélectionner Menu personnalisé **A2** (AF/MF).

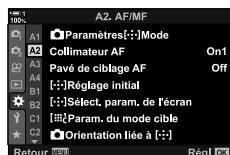

- 3 Mettre en surbrillance [] Param. du mode cible] en utilisant Δ ∇ sur le pavé directionnel et appuyez sur la touche \triangleright .

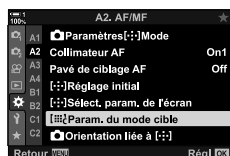

- 4 Utiliser les touches Δ ∇ pour mettre en surbrillance la destination de la cible personnalisée et appuyez sur la touche \triangleright .
 - Les options de cibles personnalisées s'affichent.

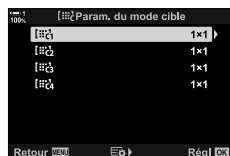

2

5 Choisir la taille de la cible AF.

- Mettre en surbrillance [Taille] à l'aide des touches Δ ∇ et appuyez sur la touche **OK**.



- Utiliser les touches \triangleleft \triangleright ou la molette avant pour choisir la taille horizontale et les touches Δ ∇ ou la molette arrière pour choisir la taille verticale.
- Pour quitter sans enregistrer les modifications, appuyez sur la touche **MENU**.
- Après avoir choisi une taille, appuyez sur **OK** pour revenir aux options de cible personnalisée pour le groupe sélectionné.

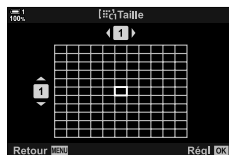

6 Choisir la taille de pas.

- Mettre en surbrillance [Position] en utilisant les touches Δ ∇ et appuyez sur la touche **OK**.



- Utiliser les touches \triangleleft \triangleright ou la molette avant pour choisir le pas horizontal et les touches Δ ∇ ou la molette arrière pour choisir le pas vertical.
- Pour quitter sans enregistrer les modifications, appuyez sur la touche **MENU**.
- Appuyez sur la touche **OK** lorsque les paramètres sont terminés.
- Pour enregistrer d'autres combinaisons, répétez les étapes 4 à 6.

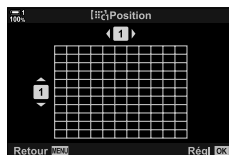

7 Appuyer plusieurs fois sur la touche **MENU** pour quitter les menus.

- Dans les réglages par défaut, la cible personnalisée n'est pas affichée. L'affichage peut être activé en utilisant [Paramètres [:::]Mode] (P. 485).
- Pour utiliser la cible personnalisée, la sélectionner dans l'affichage de sélection du mode cible AF. [Mode cible AF] (P. 120)



- Les paramètres de cible AF pour [C-AF] peuvent être définis séparément pour chaque cible personnalisée. [Act. du centre C-AF] (P. 147), [Priorité au centre C-AF] (P. 148)

Activation MF pour objectif (Embrayage de mise au point manuelle)

Le mécanisme d'activation MF (Embrayage de mise au point manuelle) des objectifs d'activation MF permet de passer de la lumière AF à la mise au point manuelle en repositionnant simplement la bague.

- Vérifier la position de la bague avant la prise de vue.
- Glisser la bague sur la position AF/MF à l'extrémité de l'objectif sélectionne l'autofocus, tandis que la faire glisser sur la position MF plus près du boîtier de l'appareil photo sélectionne la mise au point manuelle, quel que soit le mode choisi avec l'appareil photo.

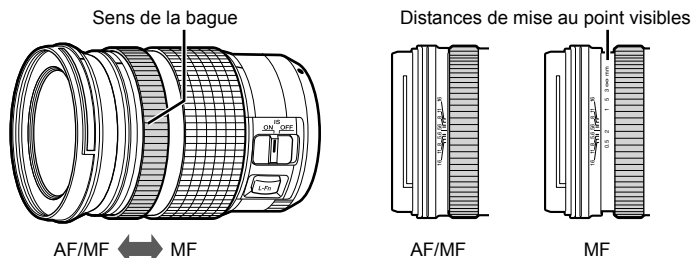

- Sélectionner [MF] ou [PreMF] pour le mode de mise au point sur l'appareil photo désactive l'autofocus même lorsque la sens de la bague est en position AF/MF.

Désactiver l'activation MF

(Activation MM)

Désactiver l'embrayage de mise au point manuelle. Cela peut empêcher que l'autofocus ne soit désactivé par l'enclenchement accidentel de l'embrayage.

- 1 Appuyez sur la touche **MENU** pour afficher les menus.
- 2 Sélectionner  Menu personnalisé **A4** (AF/MF).





- 3 Mettre en surbrillance [Activation MM] en utilisant Δ ∇ sur le pavé directionnel et appuyez sur la touche \triangleright .



- 4 Utilisez les touches Δ ∇ pour mettre une option en surbrillance.

[Activer] : L'appareil photo réagit à la position de la sens de la bague de la lentille.

[Désactiver] : La mise au point de l'appareil photo se fait selon l'option sélectionnée pour  Mode AF, quelle que soit la position de la sens de la bague de la lentille.

- 5 Appuyez sur la touche **OK** pour sélectionner l'option en surbrillance.
 -  Menu personnalisé **A4** sera affiché.
- 6 Appuyer plusieurs fois sur la touche **MENU** pour quitter les menus.

- La mise au point manuelle à l'aide de la sens de la bague de la lentille n'est pas disponible lorsque [Désactiver] est sélectionné pour [Activation MM], même si la sens de la bague est en position du focus manuel.



Mise au point à une distance préréglée (Préréglage MF)

Faire rapidement la mise au point à une distance préalablement mémorisée. Un exemple d'une situation dans laquelle cette option pourrait être efficace est la photographie astronomique mettant en vedette la lune ou les étoiles, lorsque vous voulez faire rapidement la mise au point à l'infini. La distance de mise au point peut être réglée à l'aide de la fonction AF/MF ou en saisissant directement la distance de mise au point.



Si la lentille est équipée d'un limiteur de mise au point, désactivez-le avant de continuer.

- Les chiffres affichés ne sont donnés qu'à titre indicatif.
- Ce paramètre est accessible via :
 - La touche **AF** 
 - Les menus (P. 131)
 - Le super panneau de contrôle LV (P. 131)
 - Commandes en direct (P. 131)



- [PreMF] (préréglage MF) peut être attribué à une commande de appareil photo à l'aide de  Touche Fonction dans le  Menu personnalisé **B1**, vous permettant de faire la mise au point à une distance prédéfinie en appuyant sur une touche (P. 463).
- Les paramètres de mise au point suivants peuvent être rappelés simultanément à l'aide du levier **Fn**. Des paramètres séparés peuvent être attribués aux positions 1 et 2. Utiliser cette option pour ajuster rapidement les paramètres en fonction des conditions de prise de vue.

[Mode AF], [Mode cible AF] (P. 120), et [Point cible AF] (P. 123)

Le levier **Fn** peut être configuré en utilisant  Fonction levier Fn dans le  Menu personnalisé **B1** (P. 475).

■ Accès via la touche AF

1 Appuyez sur la touche **AF** .

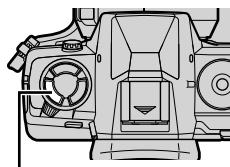

Touche **AF** 

- Les options  Mode AF] seront affichées.



Options  Mode AF]

- 2 Mettre en surbrillance [Préréglage MF] à l'aide de la molette arrière.



- 3 Appuyez sur la touche **INFO**.
- Vous serez invité à choisir la distance de mise au point pour [Préréglage MF].



- 4 Choisissez une distance de mise au point.
- Pour choisir une distance de mise au point à l'aide de l'autofocus :
Appuyer à mi-course sur le déclencheur pour faire la mise au point sur un sujet à la distance souhaitée.



- Pour choisir une distance de mise au point à l'aide de la mise au point manuelle :
Faire pivoter la sens de la bague de la lentille et vérifier la distance sur l'écran.



- 5 Appuyez sur la touche **OK** pour accepter la distance de mise au point sélectionnée.
- Pour faire la mise au point à la distance sélectionnée pour [Préréglage Dist. MF], sélectionner [Préréglage MF] pour [Mode AF] (P. 115).
 - L'appareil photo réalise également la mise au point à la distance prédéfinie :
 - lorsqu'elle est allumée et
 - lorsque vous quittez les menus de l'écran de prise de vue.

■ Accès via le super panneau de contrôle LV

Mettez en surbrillance [Mode AF] > [PreMF] sur le super panneau de contrôle LV, appuyez sur la touche **OK**, puis sur la touche **INFO** pour afficher les options. Vous pouvez ensuite appuyer à mi-course sur le déclencheur pour faire la mise au point sur un sujet à la distance désirée, ou choisir manuellement la distance de mise au point en tournant la sens de la bague.

- L'appareil photo effectue la mise au point à la distance sélectionnée lorsque vous mettez en surbrillance [PreMF] pour [Mode AF].

■ Accès au menu

Choisissez une distance de mise au point en utilisant [Préréglage Dist. MF] dans le **Menu personnalisé A4**.

- [Préréglage Dist. MF] peut être utilisé pour sélectionner les unités pour l'affichage de la distance de mise au point ; choisissez parmi [m] ou [ft].
- Pour faire la mise au point à la distance sélectionnée pour [Préréglage Dist. MF], sélectionner [Préréglage MF] pour [Mode AF] (P. 115).



Touche **MENU** ➔ Onglet **⚙** ➔ Onglet **A4** ➔ [Préréglage Dist. MF] ➔ Appuyer **▷** sur le pavé directionnel pour afficher les options ➔ Utilisez les touches **△ ▽ <▷** pour choisir une distance de mise au point et des unités de distance

■ Accès via Commandes en direct

Sélectionner [Mode AF] > [PreMF] dans les commandes en direct et appuyez sur la touche **INFO** pour afficher la distance de mise au point pré réglée. Vous pouvez ensuite appuyer à mi-course sur le déclencheur pour faire la mise au point sur un sujet à la distance désirée, ou choisir manuellement la distance de mise au point en tournant la sens de la bague.

- Pour plus d'informations sur l'affichage des commandes en direct, voir « Utilisation des commandes en direct » (P. 68).

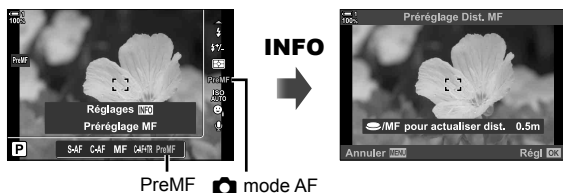

■ En utilisant [Préréglage MF].

- 1 Choisir une distance de mise au point à l'aide de [Préréglage MF].
 - Pour plus d'informations sur le choix d'une distance de mise au point, reportez-vous à la page 129.
- 2 Mettre en surbrillance [Mode AF] dans le super panneau de contrôle LV.

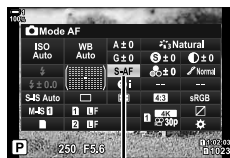

Mode AF





- 3 Sélectionner [PreMF] (préréglé MF) à l'aide de la molette avant.
 - L'appareil photo effectue la mise au point à la distance sélectionnée.
 - Vous pouvez également régler la mise au point manuellement en tournant la sens de la bague.

2

Priorité du visage et des yeux AF

L'appareil photo détecte et effectue automatiquement la mise au point sur les visages ou les yeux des sujets en mode portrait. Lorsque le mesure ESP numérique est utilisé, l'exposition sera pondérée en fonction de la valeur comptée pour le visage.

- Ce paramètre est accessible via :
 - Le super panneau de contrôle LV
 - Commandes en direct (P. 134)
 - Les menus (P. 134)

 (priorité visage sur)	L'appareil photo détecte et fait la mise au point sur les visages.
OFF (arrêt de la priorité à la face)	Arrêt de la lumière AF prioritaire.
 (priorité visage et aux yeux)	L'appareil photo détecte les visages et effectue la mise au point sur l'œil le plus proche de l'appareil photo.
 (priorité visage et à l'œil droit)	L'appareil photo détecte les visages et fait la mise au point sur l'œil droit.
 (priorité visage et à l'œil gauche)	L'appareil photo détecte les visages et fait la mise au point sur l'œil gauche.

- La priorité visage/œil n'est pas disponible si [[::]] Mesure point] (P. 537) est sélectionné lors de la mesure [] (point) (P. 186) en mode de cible AF à cible unique (P. 120).
- Priorité visage/yeux sera désactivée si une option autre que [Off] est sélectionnée pour [] Suiivi du sujet] dans le [] Menu personnalisé [A3] lors du criblage AF (C-AF+TR ou C-AF+TR [MF]) est activé (P. 116).

■ Accès via le super panneau de contrôle LV

1 Mettre en surbrillance [☺ Priorité visage] dans le super panneau de contrôle LV et appuyez sur la touche **OK**.

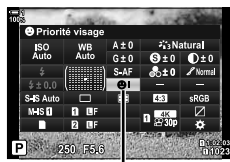

☺ Priorité visage

2 Mettre une option en surbrillance à l'aide de <|> sur le pavé directionnel.

3 Appuyez sur le déclencheur à mi-course pour sélectionner l'option en surbrillance et quitter le super panneau de contrôle LV.

- L'attribution de [[::]] (Selection cible AF) à la touche **Fn** ou au pavé directionnel permet à cette dernière d'être utilisée pour la sélection de cible AF. Appuyez sur les touches $\Delta \nabla <|>$ et utilisez la molette arrière pour choisir une cible. [[::]] (Selection de cible AF) est attribuée au pavé directionnel par défaut.

■ Accès au menu

Choisir une option en utilisant [☺ Priorité visage] dans le
⚙️ Menu personnalisé **A3**.



Touche **MENU** ➔ Onglet ⚙️ ➔ Onglet **A3** ➔ [☺ Priorité visage] ➔ Appuyer ▷ sur le pavé directionnel pour afficher les options ➔ Utiliser les touches △ ▽ pour choisir une option

■ Accès via Commandes en direct

Mettre en surbrillance [☺ Priorité visage] dans les commandes en direct et utilisez ◀▶ sur le pavé directionnel pour choisir une option.

- Pour plus d'informations sur l'affichage des commandes en direct, voir « Utilisation des commandes en direct » (P. 68).
- Vous pouvez également sélectionner la priorité face/yeux en tournant la molette arrière sur l'écran de sélection de la cible AF.



☺ Priorité visage



Ces paramètres sont également accessibles en utilisant les méthodes suivantes.

- Mettre en surbrillance la [Zone AF] dans le super panneau de contrôle LV et appuyez sur la touche **OK**. Vous pouvez ensuite régler les paramètres en tournant la molette arrière.
- Accédez à l'affichage de la cible AF en appuyant sur la commande à laquelle [[::]] a été assigné via [📷 Touche Fonction]. Vous pouvez ensuite régler les paramètres en tournant la molette arrière. Aux réglages par défaut, [[::]] est attribué la touche **Fn**.

Utilisation de AF priorité visage/yeux

- 1 Pointer l'appareil photo sur votre sujet.
 - Les visages détectés par l'appareil photo sont indiqués par des bordures blanches.

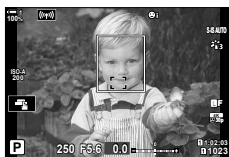

- 2 Appuyez sur le déclencheur à mi-course pour faire la mise au point.
 - La zone du sujet utilisée pour la mise au point est indiquée par une bordure verte.
 - Si l'appareil photo détecte les yeux du sujet, il effectue la mise au point sur un œil.
 - Une bordure blanche s'affiche également si un visage est détecté pendant la mise au point manuelle. L'exposition sera réglée en fonction de la valeur mesurée pour le centre du visage.

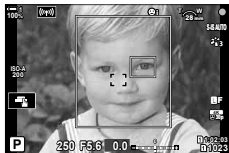

- 3 Appuyer à fond sur le déclencheur.
 - L'appareil photo peut ne pas détecter certains sujets.
 - L'appareil photo peut être incapable de détecter le sujet en fonction des paramètres sélectionnés pour les options de filtre artistique (ART1-ART16) de [Mode Image].
 - Si l'image zoom est affichée, l'appareil photo effectue la mise au point sur le sujet dans l'image zoom.

2

Cadre Zoom/Mise au point Zoom AF (Point AF Super)

Vous pouvez effectuer un zoom avant sur l'écran pendant la prise de vue. Pour une plus grande précision lors de la mise au point, effectuer un zoom avant sur la zone de mise au point. Avec des rapports de zoom plus élevés, vous pouvez faire la mise au point sur des zones plus petites que la cible de mise au point standard. Vous pouvez repositionner la zone de mise au point comme vous le souhaitez pendant le zoom.

Affecter [Q] (Gros plan) à une commande.

Le zoom de mise au point peut être assigné à une commande via :

- Le super panneau de contrôle LV
- Les menus (P. 137)

■ Accès via le super panneau de contrôle LV

- 2 **1** Mettre en surbrillance [📷 Touche Fonction] dans le super panneau de contrôle LV et appuyez sur la touche **OK**.

- Les options [📷 Touche Fonction] seront affichées.

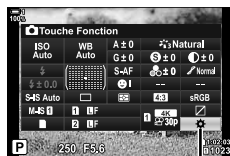

📷 touche fonction

- 2** À l'aide de Δ ∇ sur le pavé directionnel, mettre en surbrillance la commande à laquelle [Q] (Gros plan) sera attribué, puis appuyez sur la touche \triangleright .

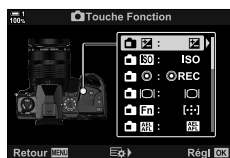

- 3** Mettre en surbrillance [Gros plan] en utilisant les touches Δ ∇ et appuyez sur la touche **OK**.



- 4** Appuyez à nouveau sur la touche **OK**.

- Le menu s'efface de l'écran.

■ Accès au menu

Utiliser [📷 Touche Fonction] dans le ⚙️ Menu personnalisé **B1** pour choisir les rôles joués par les commandes des appareil photos.



Touche **MENU** ➔ Onglet ⚙️ ➔ Onglet **B1** ➔ [📷 Touche Fonction] ➔ Choisir une commande ➔ Appuyez sur ▶ sur le pavé directionnel pour afficher les options ➔ Utiliser les touches Δ ∇ pour choisir [Q] (Gros plan)

En utilisant [Q] (Gros plan)

1 Appuyez sur la touche auquel [Q] (Gros plan) est attribué.

- L'image zoom s'affiche.
- L'image est affichée dans la même position que la cible la plus récemment utilisée pour la lumière AF.

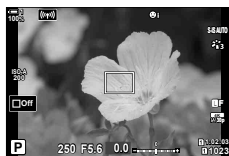

2 Positionner le cadre à l'aide du sélecteur multiple.

- Pour recentrer le cadre, appuyez sur le sélecteur multiple ou sur la touche **OK** et le maintenir enfoncé.
- Le cadre peut aussi être positionné grâce au pavé directionnel (Δ ∇ ◀ ▶).



3 Ajuster la taille de l'image zoom pour choisir le rapport de zoom.

- Appuyez sur le **INFO**, puis utiliser les touches Δ ∇ ou la molette avant ou arrière pour régler la taille du cadre du zoom.
- Appuyez sur la touche **OK** pour accepter et quitter.

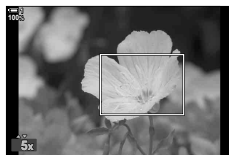

4 Appuyez sur la touche auquel [Q] est assigné une fois de plus.

- L'appareil photo agrandit la zone sélectionnée pour remplir l'écran.
- Utiliser le sélecteur multiple pour faire défiler l'affichage.
- Utiliser la molette avant ou arrière pour effectuer un zoom avant ou arrière.
- Vous pouvez également defiler l'affichage à l'aide de pavé directionnel (Δ ▽ ◀ ▶).
- En mode de prise de vue **M** (manuel) ou **B** (BULB), vous pouvez appuyez sur la touche **INFO** pendant le zoom pour choisir l'ouverture ou la vitesse.
- Appuyez sur la touche **Q** pour revenir au menu.
- Appuyez sur la touche **OK** pour mettre fin au zoom de mise au point.
- Vous pouvez également mettre fin au zoom de mise au point en maintenant la touche **Q** enfoncé.



Exposure paramètre
affichage pour les modes
M et **B**

2 5 Appuyez sur le déclencheur à mi-course pour effectuer la mise au point avec la lumière AF.

- Le zoom de mise au point s'applique uniquement à l'affichage. Les photos prises avec l'appareil photo ne sont pas affectées.



- Les commandes tactiles peuvent être utilisées pour le zoom de mise au point. Taper sur votre sujet à l'écran. L'image zoom s'affiche ; toucher **Q** pour effectuer un zoom avant.
- Vous pouvez rendre la zone du cadre du zoom plus claire pour faciliter la mise au point ou configurer l'appareil photo pour qu'il quitte le zoom lorsque vous appuyez sur le déclencheur à mi-course pour mettre au point.  [Paramètres macro LV] (P. 139)

Options de zoom de mise au point (Paramètres macro LV)

Choisir les options d'affichage à utiliser avec le zoom de mise au point. Cet élément est pratique lorsque vous voulez voir la composition entière avant la prise de vue ou si vous voulez un affichage facile à voir pour vérifier la mise au point avec le zoom de mise au point.

Mode macro LV	<p>Choisir ce qui se passe si le déclencheur est enfoncé à mi-course pendant la mise au point.</p> <p>[mode1] : Le zoom de mise au point se termine. Vous pouvez vérifier la composition après la mise au point en utilisant le zoom de mise au point.</p> <p>[mode2] : Le zoom de mise au point reste actif pendant que l'appareil photo fait la mise au point. Composer la photo avant la mise au point, puis effectuer un zoom avant pour une mise au point précise et prendre une photo sans jamais terminer le zoom.</p>
Extend. LV	<p>Ajustez la luminosité de la zone dans le cadre de zoom.</p> <p>[On] : La zone du cadre du zoom s'éclaircit pour faciliter la visualisation. L'utiliser pour une mise au point plus claire pendant la macrophotographie ou autre.</p> <p>[Off] : La luminosité de l'écran ne change pas. L'exposition peut être prévisualisée pendant le zoom de mise au point.</p> <ul style="list-style-type: none"> Cet article est disponible lorsque [Off] est sélectionné pour [Extend. LV] dans le  Menu personnalisé D2 (P. 521).

- 1 Appuyez sur la touche **MENU** pour afficher les menus.
- 2 Sélectionner  Menu personnalisé **D2** (Écran/■)/PC).
- 3 Mettre en surbrillance [Paramètres macro LV] en utilisant Δ ∇ sur le pavé directionnel et appuyez sur la touche \triangleright .
- 4 Mettre en surbrillance [Mode macro LV] ou [Extend. LV] en utilisant les touches Δ ∇ et appuyez sur la touche \triangleright .

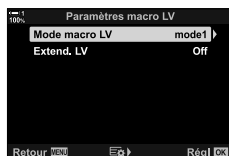
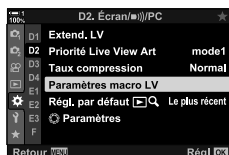
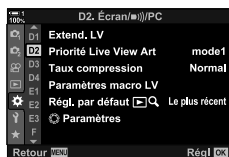

2

5 Mettre une option en surbrillance à l'aide des touches Δ ∇ et appuyez sur la touche **OK**.

- Le menu [Paramètres macro LV] s'affiche.



6 Appuyez sur la touche **OK** pour accepter les modifications.

- \ast Menu personnalisé \square sera affiché.

7 Appuyer plusieurs fois sur la touche **MENU** pour quitter les menus.

Mise au point et exposition avec la touche **AEL/AFL**



Choisir la mise au point et l'exposition de l'appareil photo lorsque le déclencheur ou la touche **AEL/AFL** est enfoncé. L'appareil photo effectue normalement la mise au point et verrouille l'exposition lorsque le déclencheur est enfoncé à mi-course, mais cela peut être modifié en fonction du sujet ou des conditions de prise de vue.

S-AF	Choisissez les options pour chaque mode de mise au point  .
C-AF	S-AF : [S-AF] ou [S-AF MF] C-AF : [C-AF], [C-AF MF], [C-AF+TR], ou [C-AF+TR MF]
MF	MF : [MF] ou [PreMF]
AF à mi-course	Choisir si l'appareil photo fait la mise au point lorsque l'obturateur est enfoncé à mi-course. [Activer] : Une pression à mi-course sur le déclencheur déclenche la lumière AF, indépendamment du fait que la lumière AF soit actuellement attribuée à la touche AEL/AFL . En mode [C-AF], la dernière touche enfoncée est utilisée pour maintenir la mise au point. Cette option n'a aucun effet en mode [MF]. [Désactiver] : Une pression sur le déclencheur à mi-course ne déclenche pas l'autofocus si la lumière AF est actuellement attribuée à la touche AEL/AFL .

Le tableau ci-dessous montre comment ce paramètre interagit avec [AF à mi-course].

- « 1 » indique l'opération effectuée lorsque [AF à mi-course] est activé, « 2 » l'opération effectuée lorsqu'elle est désactivée.

Mode AEL/AFL		Touche de l'obturateur enfoncé				Touche AEL/AFL	
		À mi-chemin		Jusqu'en bas		Maintenu pressé	
		AF	AE	AF	AE	AF	AE
S-AF	mode1	S-AF	se verrouille	—	—	—	se verrouille
	mode2	S-AF	—	—	se verrouille	—	se verrouille
	mode3	1 : S-AF 2 : —	se verrouille	—	—	S-AF	—
C-AF	mode1	C-AF	se verrouille	se termine	—	—	se verrouille
	mode2	C-AF	—	se termine	se verrouille	—	se verrouille
	mode3	1 : C-AF 2 : —	se verrouille	se termine	—	C-AF	—
	mode4	1 : C-AF 2 : —	—	se termine	se verrouille	C-AF	—
MF	mode1	—	se verrouille	—	—	—	se verrouille
	mode2	—	—	—	se verrouille	—	se verrouille
	mode3	—	se verrouille	—	—	S-AF	—

- 1 Appuyez sur la touche **MENU** pour afficher les menus.
- 2 Mettre en surbrillance l'onglet sur  (Menu personnalisé) en utilisant Δ ∇ sur le pavé directionnel et appuyez sur la touche \triangleright .



- 3 Sélectionner  Menu personnalisé **A1** (AF/MF).



- 4 Mettre en surbrillance  AEL/AFL en utilisant les touches Δ ∇ et appuyez sur la touche \triangleright .

2



- 5 Mettre en surbrillance un mode de mise au point à l'aide des touches Δ ∇ et appuyez sur la touche \triangleright .

- Choisir parmi [S-AF], [C-AF], et [MF].
- Pour ajuster les paramètres pour [AF à mi-course], mettre en surbrillance [AF à mi-course].

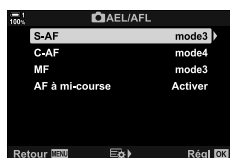

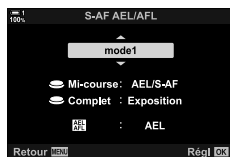

- 6 Mettre une option en surbrillance à l'aide des touches Δ ∇ et appuyez sur la touche **OK**.

- Le menu de sélection du mode de mise au point s'affiche.



- 7 Appuyer plusieurs fois sur la touche **MENU** pour quitter les menus.



- La fonction exercée par la touche **AEL/AFL** peut également être attribuée à d'autres touches. Utiliser  Touche Fonction (P. 463) dans le  Menu personnalisé **B1**. Dans les réglages par défaut, la touche **AEL/AFL** est utilisée.

Plage de mise au point de la lentille (Limiteur AF)

Choisir la plage dans laquelle l'appareil photo fera la mise au point à l'aide de la lumière AF. Ceci est efficace dans les situations où un obstacle se présente entre le sujet et l'appareil photo pendant l'opération de mise au point, provoquant des changements drastiques dans la mise au point. Vous pouvez également l'utiliser pour empêcher l'appareil photo de faire la mise au point sur des sujets au premier plan lors de la prise de vue à travers une clôture, une fenêtre, etc.

Si la lentille est équipée d'un limiteur de mise au point, désactivez-le avant de continuer.

Paramètres distance	Choisir la plage des distances de mise au point disponibles. L'appareil photo peut mémoriser jusqu'à trois paramètres pour différentes situations. Les distances indiquées ne sont données qu'à titre indicatif.
Priorité	L'obturateur peut toujours être déclenché si le sujet est en dehors de la plage sélectionnée lorsque [On] est sélectionné pour [Limiteur AF].

- 1 Appuyez sur la touche **MENU** pour afficher les menus.
- 2 Sélectionner Menu personnalisé **A3** (AF/MF).



- 3 Mettre en surbrillance [Limiteur AF] en utilisant sur le pavé directionnel et appuyez sur la touche .



- 4 Mettre en surbrillance [On] en utilisant les touches et appuyez sur la touche .

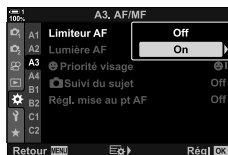

- 5 Mettre en surbrillance [Paramètres distance] à l'aide des touches et appuyez sur la touche .
 - Une liste des paramètres de mise au point mémorisés s'affiche.



2

6 Mettre en surbrillance le paramètre souhaité ([Paramètre 1]– [Paramètre 3]) en utilisant les touches Δ ∇ et appuyez sur la touche \triangleright .

- Les options de plage de mise au point de la lentille s'affichent.



7 Choisir une plage à l'aide du pavé directionnel.

- Appuyez sur les touches Δ ∇ pour choisir un numéro, puis sur appuyez sur la touche \triangleright pour mettre en surbrillance le chiffre suivant.
- Les unités utilisées peuvent être sélectionnées sur [m] ou [ft].

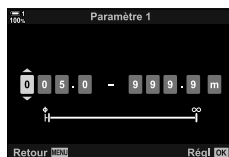

8 Après avoir choisi une plage de mise au point, appuyez sur la touche **OK**.

- La liste des paramètres de mise au point mémorisés s'affiche.

9 Appuyer à nouveau sur la touche **OK** pour revenir à l'affichage du limiteur AF, puis mettre en surbrillance [Priorité] en utilisant les touches Δ ∇ et appuyez sur la touche \triangleright .

- Les options de priorité de libération s'affichent.



10 Mettre une option en surbrillance à l'aide des touches Δ ∇ et appuyez sur la touche **OK**.

- Les options [Limiteur AF] seront affichées.



11 Appuyer plusieurs fois sur la touche **OK** pour revenir au menu personnalisé.

- Appuyer encore une fois sur la touche **MENU** pour quitter les menus.
- Les options choisies pour [Priorité S-AF] et [Priorité C-AF] dans le \star Menu personnalisé **1** n'a aucun effet lorsque [On] est sélectionné pour [Priorité].



- Si [Limiteur AF] est attribué à une touche à l'aide de [Touche Fonction] (P. 463), la distance sélectionnée peut être appelée en appuyant sur la touche et en tournant la molette avant ou arrière.

Choisir la rapidité avec laquelle l'appareil photo réagit aux changements de distance par rapport au sujet tout en effectuant la mise au point avec [C-AF], [C-AF **MF**], [C-AF+TR] ou [C-AF+TR **MF**] sélectionné pour [📷 Mode AF]. Cela peut aider à faire la lumière AF sur un sujet en mouvement rapide ou empêcher l'appareil photo de faire la mise au point lorsqu'un objet passe entre le sujet et l'appareil photo.

- Choisir parmi cinq niveaux de sensibilité de suivi.
- Plus la valeur est élevée, plus la sensibilité est élevée. Choisissez des valeurs positives pour les objets qui entrent brusquement dans le cadre, qui s'éloignent rapidement de l'appareil photo ou qui changent de vitesse ou s'arrêtent soudainement en se rapprochant ou en s'éloignant de l'appareil photo.
- Plus la valeur est faible, plus la sensibilité est faible. Choisissez des valeurs négatives pour empêcher la recentrage de l'appareil photo, lorsque le sujet est masqué brièvement par d'autres objets ou pour empêcher la mise au point de l'appareil photo sur l'arrière-plan quand vous n'arrivez pas à conserver l'objet dans la cible AF.

1 Appuyez sur la touche **MENU** pour afficher les menus.

2 Sélectionner **Menu personnalisé A1 (AF/MF)**.



3 Mettre en surbrillance [📷 Sensibilité C-AF] en utilisant Δ ∇ sur le pavé directionnel et appuyez sur la touche \blacktriangleright .



4 Mettre un paramètre en surbrillance à l'aide des touches Δ ∇ et appuyez sur la touche **OK**.

- **Menu personnalisé A1** sera affiché.



5 Appuyer plusieurs fois sur la touche **MENU** pour quitter les menus.

Choisir si l'appareil photo effectue un scan de mise au point. Si l'appareil photo est incapable de faire la mise au point, il recherche la position de mise au point en faisant passer la lentille de la distance focale minimale à l'infini. Vous pouvez limiter l'opération de numérisation si vous le souhaitez. Cette option prend effet lorsque [C-AF], [C-AF+TR], [C-AF **MF**], ou [C-AF+TR **MF**] est sélectionné pour [Mode AF] (P 115).

mode1	L'appareil photo ne scannera pas s'il est incapable de faire la mise au point. Cela évite que la mise au point ne change à un point tel que vous perdiez de vue votre sujet lorsque vous tentez de suivre de petits objets ou d'autres objets similaires.
mode2	Lorsqu'il n'est pas possible de faire la mise au point, l'appareil photo ne numérise qu'une seule fois. L'appareil photo ne numérisera plus tant que la mise au point se poursuivra.
mode3	L'appareil photo effectue le scan lorsqu'il n'est pas en mesure de faire la mise au point, en effectuant la mise au point aussi souvent que nécessaire s'il perd la trace du sujet pendant l'opération.

- 1 Appuyez sur la touche **MENU** pour afficher les menus.
- 2 Sélectionner  Menu personnalisé **A1** (AF/MF).



- 3 Mettre en surbrillance [Scanner AF] en utilisant $\Delta \nabla$ sur le pavé directionnel et appuyez sur la touche \triangleright .



- 4 Mettre une option en surbrillance à l'aide des touches $\Delta \nabla$ et appuyez sur la touche **OK**.
 -  Menu personnalisé **A1** sera affiché.



- 5 Appuyer plusieurs fois sur la touche **MENU** pour quitter les menus.

- Quelle que soit l'option sélectionnée, l'appareil photo numérise une fois s'il est incapable de faire la mise au point lorsque [S-AF] ou [S-AF **MF**] est sélectionné pour [Mode AF].

Cible de la mise au point de départ C-AF (Act. du centre C-AF)



Lorsqu'il est utilisé en combinaison avec un mode cible AF autre qu'une cible unique, [C-AF] et [C-AF MF] font la mise au point sur le centre du groupe sélectionné uniquement pendant le scan initial. Lors des scans ultérieurs, l'appareil photo effectuera la mise au point en utilisant les cibles environnantes. La combinaison de cette option avec un mode cible AF couvrant une large zone facilite la mise au point sur des sujets se déplaçant de manière erratique.

- 1 Appuyez sur la touche **MENU** pour afficher les menus.
- 2 Sélectionner  Menu personnalisé **A1** (AF/MF).



- 3 Mettre en surbrillance [ Act. du centre C-AF] en utilisant Δ ∇ sur le pavé directionnel et appuyez sur la touche \triangleright .



- 4 En utilisant les touches Δ ∇ , mettre en surbrillance les modes cibles AF auxquels [ Act. du centre C-AF] s'appliquera, puis appuyez sur la touche **OK**.
 - Les modes sélectionnés sont marqués d'un . Pour désélectionner, appuyer à nouveau sur la touche **OK**.



- 5 Appuyer plusieurs fois sur la touche **MENU** pour quitter les menus.

- Cette option n'est pas disponible lorsque [ Priorité au centre C-AF] (P. 148) est activé.

2

Priorité cible du centre C-AF

Priorité au centre C-AF

Lorsque la mise au point est effectuée en mode groupe-cible AF dans les modes [C-AF] et [C-AF MF], l'appareil photo donne toujours la priorité à la cible centrale du groupe sélectionné pour une série répétée d'opérations de mise au point. Ce n'est que si l'appareil photo n'est pas capable de faire la mise au point en utilisant la cible centrale qu'il le fera en utilisant les cibles environnantes dans le groupe de mise au point sélectionné. Cela vous aide à suivre les sujets qui se déplacent rapidement mais de façon relativement prévisible. La priorité centrale est recommandée dans la majorité des situations.

- 1 Appuyez sur la touche **MENU** pour afficher les menus.
- 2 Sélectionner  Menu personnalisé **A1** (AF/MF).



- 3 Mettre en surbrillance  Priorité au centre C-AF] en utilisant Δ ∇ sur le pavé directionnel et appuyez sur la touche \triangleright .



- 4 En utilisant les touches Δ ∇ , mettre en surbrillance les modes cibles AF auxquels  Priorité au centre C-AF] s'appliquera et appuyer ensuite sur la touche **OK**.

- Les modes sélectionnés sont marqués d'un \checkmark . Pour désélectionner, appuyer à nouveau sur la touche **OK**.



- 5 Appuyer plusieurs fois sur la touche **MENU** pour quitter les menus.

Mise au point sur le suivi des sujets sélectionnés

(📷 Suivi du sujet)

L'appareil photo peut détecter et suivre des sujets de types spécifiques lors de la mise au point en utilisant [C-AF+TR] ou [C-AF+TR MF]. Vous aurez peut-être du mal à mettre au point sur le pilote ou l'habitacle d'un sujet qui évolue rapidement, comme une voiture de course ou un avion. Cette fonction détecte et met au point des éléments spécifiques de ces sujets.

Sport auto	L'appareil photo détecte les voitures ou les motos. Il se concentre sur des éléments tels que le châssis (principalement des types utilisés en sport automobile) ou le conducteur.
Avions	L'appareil photo détecte les avions et les hélicoptères. Il se concentre sur des éléments tels que le fuselage ou le cockpit.
Trains	L'appareil photo détecte les trains. Il se concentre sur des éléments tels que les voitures ou l'habitacle du conducteur.
Off	Sélection du sujet de suivi désactivée.

2

- La sélection d'une option autre que [Off] met automatiquement la détection visage/œil en [Off].
- Ce qui suit ne peut pas être utilisé pendant que la photographie est en cours :
le filtre ND en direct, minuteur-intervalle ou photographie HDR, correction de distorsion trapézoïdale, correction du fisheye, prise de vue hte résolution, Bracketing de la mise au point ou Pro Capture High

- 1 Appuyez sur la touche **MENU** pour afficher les menus.
- 2 Sélectionner **Menu personnalisé A3 (AF/MF)**.



- 3 Mettre en surbrillance (📷 Suivi du sujet) en utilisant Δ ∇ sur le pavé directionnel et appuyez sur la touche \triangleright .



- 4 Mettre une option en surbrillance à l'aide des touches Δ ∇ et appuyez sur la touche **OK**.
 - Pour désactiver cette fonction, sélectionner [Off].
 - **Menu personnalisé A3** sera affiché.



- 5 Appuyer plusieurs fois sur la touche **MENU** pour quitter les menus.

2-10 Mode d'entraînement (/ /)











Votre choix du mode d'entraînement détermine ce qui se passe lorsque le déclencheur est pressé, par exemple, si l'appareil prend une série de photos alors que la touche est enfoncée ou démarre une minuterie et prend une photo après un délai.











Choisir une option qui convient à vos objectifs, qu'il s'agisse de capturer le mouvement du sujet dans une série de photos ou de prendre des photos qui enregistrent les changements dans votre sujet sur une longue période de temps. Le mode d'entraînement peut être combiné efficacement avec d'autres paramètres pour photographier une variété de sujets dans différentes conditions de prise de vue.









- Ce paramètre est accessible via :
 - La touche  (P. 153)
 - Les menus (P. 154)
 - Le super panneau de contrôle LV (P. 154)
 - Commandes en direct (P. 154)

Prise de vue séquentielle/temporisateur automatique

Régler les paramètres pour la prise de vues en rafale ou à retardement. Choisir une option en fonction de votre sujet.



	Simple	Avance vue par vue. L'appareil photo prend une photo chaque fois que le déclencheur est enfoncé à fond.
	Séquence H	L'appareil photo prend des photos jusqu'à environ 15 fps tout en maintenant le déclencheur enfoncé. La mise au point, l'exposition et la balance des blancs sont verrouillées aux valeurs du premier plan de chaque série. Vous pouvez choisir la cadence d'avance et le nombre maximum de vues dans chaque série (P. 155). La cadence d'avance diminue à des réglages [ ISO] plus de 8000.
	Séquence L	L'appareil photo prend des photos jusqu'à environ 10 fps tout en maintenant le déclencheur enfoncé. Vous pouvez choisir la cadence d'avance et le nombre maximum de vues dans chaque série (P. 155). La mise au point et l'exposition sont conformes aux options choisies pour [ Mode AF] (P. 115) et [ AEL/AFL] (P. 141). Si [C-AF], [C-AF MF], [C-AF+TR], ou [C-AF+TR MF] est sélectionné pour [ Mode AF], l'appareil photo se mettra au point avant chaque prise de vue. La cadence d'avance diminue à des réglages [ ISO] plus de 8000.
	12 sec	L'obturateur est déclenché 12 s après une pression à fond sur la touche de l'obturateur. Le témoin du retardateur s'allume pendant environ 10 s, puis commence à clignoter environ 2 s avant que le déclencheur ne se déclenche. L'appareil photo effectue la mise au point lorsque le déclencheur est enfoncé à mi-course.
	2 sec	Lorsque le déclencheur est enfoncé à fond, le témoin du retardateur se met à clignoter et une photo est prise après environ 2 secondes. L'appareil photo effectue la mise au point lorsque le déclencheur est enfoncé à mi-course.

	Retardateur personnalisé	Régler les paramètres du retardateur, y compris le retardateur et le nombre de prises de vue à l'expiration du retardateur (P. 157).
 (exemple d'icône)	Anti-vibration [↕]	Réduire le léger flou causé par le mouvement de l'obturateur. L'obturateur électronique du rideau avant est utilisé. Disponible en mode vue par vue, en mode séquence basse et en mode retardateur (P. 160).
 (exemple d'icône)	Silence [♥]	Prendre des photos avec l'obturateur électronique. Utiliser pour des vitesses d'obturation supérieures à 1/8000 s ou dans les paramètres où le son de l'obturateur ne serait pas le bienvenu. Disponible en modes simple image, bas séquentiel, haut séquentiel et retardateur. Des vitesses d'avance de trame allant jusqu'à 60 images/seconde sont disponibles lorsque la vitesse maximale séquentielle est sélectionnée (P. 163). Dans le mode de ♥  , mise au point, exposition et la balance des blancs sont verrouillés sur des valeurs pour la première capture dans chaque série. La synchronisation de la vitesse du flash est à 1/50 s. Dans les paramètres [ ISO sur ISO 8000, la synchronisation de la vitesse de flash diminue jusqu'à 1/20 s et la cadence maximale de trame à 30 fps.
	Capture Pro H	La capture commence lorsque le déclencheur est enfoncé à mi-course. L'appareil photo commence à enregistrer des photos, y compris celles prises lorsque la touche est enfoncée à mi-course, lorsque la touche est enfoncée à fond (P. 168). Dans le mode  , mise au point, exposition, et la balance des blancs sont verrouillées sur des valeurs mesurées lorsque la touche d'obturateur est pressée à mi-course. Dans les paramètres [ ISO sur ISO 8000, la cadence maximale de trame à 30 fps.
	Capture Pro L	
	Prise de vue hte rés.	Prendre des photos en haute résolution. La photographie à main levée est prise en charge (P. 210).

- Certains modes d'entraînement ne sont pas affichés par défaut. Utiliser [Paramètres ] (P. 520) dans le  Menu personnalisé  pour choisir les modes affichés.
- Pour annuler le retardateur avant le début de la prise de vue, appuyez sur  sur le pavé directionnel.
- Monter l'appareil photo en toute sécurité sur un trépied pour la photographie avec retardateur.
- Si vous tenez devant l'appareil photo lorsque vous utilisez le déclencheur en mode retardateur, les photos risquent d'être floues lors de la mise au point.
- Dans les modes  et , la vue à travers la lentille est affichée pendant la prise de vue. En modes  et , l'appareil photo montre une photo prise immédiatement avant le début de la prise de vue.
- La vitesse d'avance de l'image varie en fonction de la position de la lentille et du zoom.
- Si l'indicateur de batterie commence à clignoter alors que la prise de vue en rafale est en cours, l'appareil photo arrête la prise de vue et commence à enregistrer des photos sur la carte mémoire. Certaines photos peuvent ne pas être enregistrées en fonction de la charge restante.
- Les sujets se déplaçant rapidement et les mouvements violents de l'appareil photo peuvent provoquer des distorsions dans les photos prises en mode silence et en mode Pro Capture.
- Pour utiliser le flash dans le mode [Silence [♥]], mettre en surbrillance [Autorisé] pour [Param. mode silencieux [♥]] > [Mode Flash] (P. 167).
- La cadence d'avance peut diminuer lorsque [On1] ou [On2] est sélectionné pour [Extend. LV]. Mettre en surbrillance [Off] pour maintenir une cadence uniforme.  [Extend. LV] (P. 200)



■ Accès via la touche

La sélection du mode d'entraînement direct est disponible via la touche   .

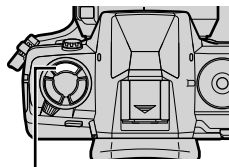

1 Appuyez sur la touche   .



Touche   



- Les options de   (prise de vue séquentielle/temporisateur) seront affichées.



Options   (prise de vue séquentielle/temporisateur)

- 2 Faire pivoter la molette arrière pour mettre une option en surbrillance.
- Les options de retardateur personnalisé ou de prise de vue hte résolution peuvent être consultées en appuyant sur la touche **INFO**.



- 3 Appuyer à mi-course sur le déclencheur pour sélectionner l'option en surbrillance et quitter.
- Vous pouvez également sélectionner des options en maintenant enfoncée la touche de    et en tournant l'avant ou la molette arrière. Relâcher la touche sélectionne l'option en surbrillance et vous ramène à l'écran de prise de vue.

2

■ Accès via le super panneau de contrôle LV

- 1 Mettre en surbrillance [/] (prise de vue séquentielle/temporisateur) dans le super panneau de contrôle LV.

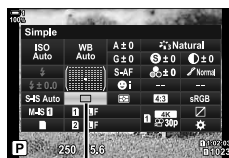

/ (prise de vue séquentielle/temporisateur)

- 2 Faire pivoter la molette avant pour choisir une option.
- 3 Appuyez sur le déclencheur à mi-course pour revenir à l'écran de prise de vue.

■ Accès au menu

Utiliser [//] (mode d'entraînement) > [/] (prise de vue séquentielle/retardateur) dans Menu prise de vue 1.



Touche **MENU** ➔ Onglet ➔ [//] ➔ [/] ➔ Appuyer sur le pavé directionnel pour afficher les options ➔ Utiliser les touches pour choisir une option

■ Accès via Commandes en direct

Mettre en surbrillance [/] (prise de vue séquentielle/temporisateur) dans les commandes en direct et appuyez sur sur le pavé directionnel pour choisir une option.

- Pour plus d'informations sur l'affichage des commandes en direct, voir « Utilisation des commandes en direct » (P. 68).



/ (prise de vue séquentielle/temporisateur)

Options de prise de vue en rafale

(L Paramètres/H Paramètres)

Choisir la vitesse d'avance maximale des images et le nombre de prises de vue par rafale pour les modes de prise de vue séquentielle. La prise de vue se termine lorsque le nombre maximum de prises de vue est atteint alors que le déclencheur est enfoncé à fond.

Choisir la vitesse d'avance et le nombre de prises de vue par rafale pour les modes L (bas séquentielle) et H (haut séquentielle). Pour plus d'informations sur les modes Pro Capture, voir « Réduire le retard de l'obturateur (Photographie Pro Capture) » (P. 168).

L Paramètres (options séquentielles basses)	Choisir la taux compressions et le nombre maximum de prises de vue par rafale pour les modes L (séquence basse), L (séquence basse) et L (séquence basse). Vous pouvez également régler les réglages du mode L (Capture Pro L) (P. 168). <ul style="list-style-type: none">• L et L modes : [Fps max] : 1–10 fps [Limiteur nbre d'images] : 2–99, Désactivé (aucune limite)• L mode : [Fps max] : 1–18 fps [Limiteur nbre d'images] : 2–99, Désactivé (aucune limite)
H Paramètres (options séquentielles élevées)	Choisir la taux compressions et le nombre maximum de prises de vue par rafale pour les modes H (haut séquentielle) et H (haut séquentielle silencieuse). Vous pouvez également régler les réglages du mode H (Capture Pro H) (P. 168). <ul style="list-style-type: none">• H mode : [Fps max] : 10–15 fps [Limiteur nbre d'images] : 2–99, Désactivé (aucune limite)• H mode : [Fps max] : 15, 20, 30, ou 60 fps [Limiteur nbre d'images] : 2–99, Désactivé (aucune limite)

- 1 Appuyez sur la touche **MENU** pour afficher les menus.
- 2 Afficher Menu personnalisé (Déclencher//Stabilisateur image).
- 3 Mettre en surbrillance [L Paramètres] ou [H Paramètres] en utilisant sur le pavé directionnel et appuyez sur la touche .

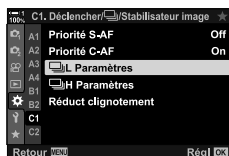

4 Mettre en surbrillance [], [], ou [] en utilisant les touches Δ ∇ puis en cliquant sur la touche \triangleright .

- L'appareil photo affiche les options pour l'élément sélectionné.



5 Choisir un paramètre pour [Fps max].

- Mettre en surbrillance [Fps max] en utilisant les touches Δ ∇ et appuyez sur la touche \triangleright .
- Mettre une option en surbrillance à l'aide des touches Δ ∇ et appuyez sur la touche **OK**.

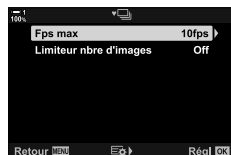

6 Choisir un paramètre pour [Cadres pré-déclench.].

- Cette option ne sera disponible que si vous avez sélectionné [] à l'étape 4.
- Mettre en surbrillance [Cadres pré-déclench.] en utilisant les touches Δ ∇ et appuyez sur la touche \triangleright .
- Mettre une option en surbrillance à l'aide des touches Δ ∇ et appuyez sur la touche **OK**.
- Pour désactiver la pré-capture, sélectionner [0].

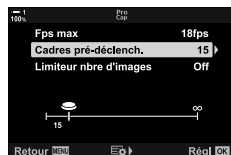

7 Choisir le nombre maximum de prises de vue par rafale ([Limiteur nbre d'images]).

- Mettre en surbrillance [Limiteur nbre d'images] en utilisant les touches Δ ∇ et appuyez sur la touche \triangleright .
- Pour continuer à prendre des photos tant que le déclencheur est enfoncé à fond, mettre en surbrillance [Off].
- Pour choisir un nombre maximum de prises de vue, mettre en surbrillance le paramètre actuel et appuyez sur la touche \triangleright pour afficher les options. Mettre les chiffres en surbrillance à l'aide des touches \triangleleft \triangleright et utiliser les touches Δ ∇ pour les modifier.
- Le nombre maximum de prises de vue par rafale comprend les prises de vue prises lorsque le déclencheur est enfoncé à mi-course. « Réduire le temps de retard d'obturation (Photographie Pro Capture) » (P. 168)
- Appuyez sur la touche **OK** pour enregistrer les modifications apportées aux paramètres.

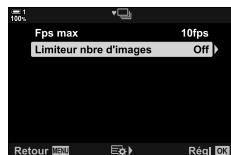

8 Appuyez sur la touche **OK**.

- Menu personnalisé sera affiché.

9 Appuyer plusieurs fois sur la touche **MENU** pour quitter les menus.

- Pour plus d'informations sur la prise de vue en mode Pro Capture, voir page 168.

Options du retardateur

(🕒) Retardateur personnalisé

Régler les paramètres du retardateur, y compris le délai de déclenchement et le nombre de prises de vue à l'expiration du délai.

- Ce paramètre est accessible via :
 - La touche ⚡📷🕒
 - Le super panneau de contrôle LV (P. 158)
 - Les menus (P. 159)
 - Commandes en direct (P. 159)

Nbre d'images	Choisissez le nombre de photos prises de vue à l'expiration de la minuterie.
🕒 Timer	Choisissez en combien de temps l'appareil attend pour commencer la prise de vue après avoir appuyé à fond sur la touche de l'obturateur.
Temps d'intervalle	Si le nombre de prises de vue est égal ou supérieur à 2, choisir l'intervalle entre les prises de vue à l'expiration du minuteur.
Tous les cadres AF	Si le nombre de prises de vue est égal ou supérieur à 2, choisir si l'appareil photo effectue la mise au point avant chaque prise de vue.

2

■ Accès au site via la touche ⚡📷🕒

1 Appuyez sur la touche ⚡📷🕒.

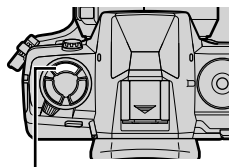

Touche ⚡📷🕒

- Les options de [📷/🕒] (prise de vue séquentielle/temporisateur) seront affichées.



Options [📷/🕒] (prise de vue séquentielle/temporisateur)

2 Faire pivoter la molette arrière pour mettre en surbrillance [🕒], [♦🕒], ou [♥🕒].



- 3 Appuyez sur la touche **INFO** pour afficher les options du retardateur.
 - Choisir parmi [Timer], [Nbre d'images], [Temps d'intervalle], et [Tous les cadres AF].
 - Mettre en surbrillance les éléments à l'aide des touches <|> et utiliser les touches Δ ∇ pour choisir une option.
- 4 Appuyez sur la touche **OK** pour enregistrer les modifications et revenir à l'écran de prise de vue.
 - Vous pouvez également choisir un réglage en maintenant la touche [] et tourner la molette arrière. Relâchez la touche pour sélectionner le réglage et revenir à l'écran de tournage. Dans ce cas, la touche **INFO** ne peut servir à afficher des options de retardateur.

■ Accès via le super panneau de contrôle LV

- 1 Mettre en surbrillance [] (prise de vue séquentielle/retardateur) dans le super panneau de contrôle LV et appuyez sur la touche **OK**.

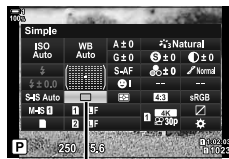

[] (prise de vue séquentielle/temporisateur)

- 2 Mettre en surbrillance [] en utilisant <|> sur le pavé directionnel et appuyez sur la touche **INFO**.
 - Les options de minuterie personnalisée s'affichent.



- 3 Mettre en surbrillance les éléments à l'aide des touches <|> et utiliser Δ ∇ pour les modifier.
- 4 Appuyez sur la touche **INFO** pour enregistrer les modifications.
- 5 Appuyez sur le déclencheur à mi-course pour revenir à l'écran de prise de vue.

■ Accès au menu

Utiliser [/🔄/📷] (mode d'entraînement) > [/🔄] (prise de vue séquentielle/retardateur) dans Menu prise de vue 1.



Touche **MENU** ➔ Onglet ➔ [/🔄/📷] ➔ [/🔄] ➔ [] ➔ Appuyer sur le pavé directionnel pour afficher les paramètres personnalisés du retardateur ➔ Utiliser les touches pour mettre un article en surbrillance, appuyez sur la touche et utiliser les touches pour choisir une option

■ Accès via Commandes en direct

Mettre en surbrillance [/🔄] (prise de vue séquentielle/temporisateur) dans les commandes en direct, mettre en surbrillance [] en utilisant sur le pavé directionnel et appuyez sur la touche **INFO**.

- Pour plus d'informations sur l'affichage des commandes en direct, voir « Utilisation des commandes en direct » (P. 68).



/🔄 (prise de vue séquentielle/temporisateur)

2

Réduction de la claque d'obturateur

(Anti-vibration [◆])

Réduire le léger flou causé par le mouvement de l'obturateur. Les photos sont prises à l'aide d'un obturateur de rideau avant électronique. Cette option peut être utilisée en combinaison avec les modes de prise de vue séquentielle et retardateur.

Off	Désactiver l'anti-vibration. Les options anti-vibration ne seront pas listées lorsque vous appuyerez sur la touche ou lorsque vous sélectionnerez le mode d'entraînement dans le super panneau de contrôle LV.
0 sec–30 sec	Choisir combien de temps l'appareil photo attend pour prendre la photo une fois que le déclencheur est enfoncé à fond. Sélectionner [0 sec] pour la photographie électronique standard de l'obturateur en rideau avant.

- L'obturateur mécanique est utilisé à des vitesses d'obturation plus rapides que 1/320 s.

Réglage des paramètres Anti-vibration

- 1 Appuyez sur la touche **MENU** pour afficher les menus.
- 2 Mettre en surbrillance [Anti-vibration [◆]/Silence [♥]] dans Menu prise de vue 2 et appuyez sur le pavé directionnel.
- 3 Mettre en surbrillance [Anti-vibration [◆]] en utilisant les touches et appuyez sur la touche .
- 4 Mettre en surbrillance un délai de déclenchement ([0 sec]–[30 sec]) en utilisant les touches et appuyez sur la touche .
 - Les options de [Anti-vibration [◆]] seront affichées.

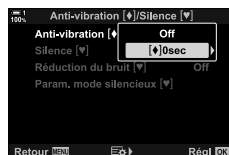
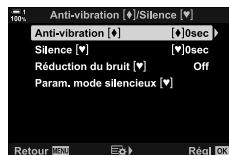
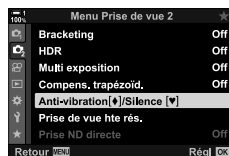

- 5 Mettre en surbrillance le délai de déclenchement souhaité à l'aide des touches Δ ∇ et appuyez sur la touche **OK**.

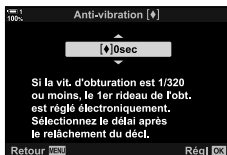

- 6 Appuyez sur la touche **OK** lorsque l'option souhaitée est en surbrillance.

- Les options de [Anti-vibration [♦]/Silence [♥]] seront affichées.
- Pour désactiver l'anti-vibration, mettre [Off] en surbrillance dans [Anti-vibration [♦]/Silence [♥]] affichage et appuyez sur la touche **OK**.

- 7 Appuyer plusieurs fois sur la touche **MENU** pour quitter les menus.

- La version anti-vibration du mode d'entraînement actuel (indiqué par l'icône ♦) sera sélectionnée.
 - Si (prise de vue hte rés.) a été sélectionné lorsque vous êtes entré dans le menu, ♦ (anti-vibration image unique) sera sélectionné lorsque vous quittez.
 - Si (Capture Pro L) a été sélectionné lorsque vous êtes entré dans le menu, ♦ (anti-vibration faible séquentielle) sera sélectionné lorsque vous quitterez.
- Pour les réglages autres que [Off], les options anti-vibration sont répertoriées dans le menu du mode d'entraînement lorsque vous appuyez sur la touche ou mettez en surbrillance le mode d'entraînement dans le super panneau de contrôle LV ou lorsque vous utilisez les commandes en direct.
 - Vous pouvez choisir les options disponibles dans l'affichage du mode d'entraînement. Menu personnalisé > [Paramètres] (P. 520)

■ Accès aux options anti-vibration

Quand une option autre que [Off] est sélectionnée pour [Anti-vibration [◆]/ Silence [♥]] > [Anti-vibration [◆]] dans Menu prise de vue 2, vous pouvez accéder aux options anti-vibration en utilisant :

La touche

Touche ➔ Faire pivoter la molette arrière pour sélectionner les options marquées avec [◆]

Le super panneau de contrôle LV

Mettre en surbrillance [/☺] (prise de vue séquentielle/retardateur) ➔ Faire pivoter le sélecteur avant pour sélectionner les options indiquées par [◆]

Les menus

Utiliser [/☺/📷] (mode d'entraînement) > [/☺] (prise de vue séquentielle/retardateur) dans Menu prise de vue 1.

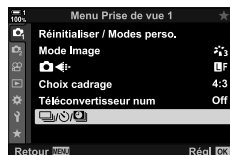

2

Touche **MENU** ➔ Onglet ➔ [/☺/📷] ➔ [/☺] ➔ Appuyer sur le pavé directionnel pour afficher les options ➔ Utiliser les touches pour sélectionner des options indiquées avec [◆]

Commandes en direct

Mettre en surbrillance [/☺] (prise de vue séquentielle/retardateur) dans les commandes en direct et utilisez sur le pavé directionnel pour sélectionner les options indiquées par [◆].

- Pour plus d'informations sur l'affichage des commandes en direct, voir « Utilisation des commandes en direct » (P. 68).



/☺ (prise de vue séquentielle/temporisateur)



Prendre des photos à l'aide de l'obturateur électronique. Utiliser pour des vitesses d'obturation supérieures à 1/8000 s ou dans les paramètres où le son de l'obturateur ne serait pas le bienvenu. L'obturateur électronique peut être utilisé en mode vue par vue, en mode retardateur et pour des cadences allant jusqu'à 60 fps en mode séquentielle.

- La vitesse de synchronisation du flash est de 1/50 s.
- Dans les paramètres [📷 ISO] sur ISO 8000, la synchronisation de la vitesse de flash diminue jusqu'à 1/20 s et la cadence maximale de trame à 30 fps.



Off	Désactiver le mode silence. Les modes silence ne seront pas répertoriés lorsque vous appuierez sur la touche  ou lorsque vous sélectionnez le mode d'entraînement dans le super panneau de contrôle LV.
0 sec–30 sec	Choisir combien de temps l'appareil photo attend pour prendre la photo une fois que le déclencheur est enfoncé à fond. Sélectionner [0 sec] pour la photographie électronique standard de l'obturateur en rideau avant.

- Pour les paramètres autres que [Off], les modes silence sont affichés lorsque vous appuyez sur la touche  ou lorsque vous mettez en surbrillance le mode d'entraînement dans le super panneau de contrôle LV ou en utilisant des commandes en direct.
- Pour utiliser le flash en mode [Silence [♥]], mettre en surbrillance [Autorisé] [Param. mode silencieux [♥]] > [Mode Flash] (P. 167).

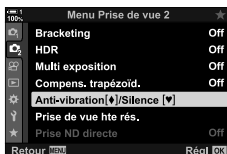

1 Appuyez sur la touche **MENU** pour afficher les menus.

2 Mettre en surbrillance [Anti-vibration [♦]/Silence [♥]] dans  Menu prise de vue 2 et appuyez sur  sur le pavé directionnel.

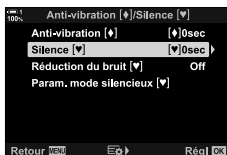

3 Mettre en surbrillance [Silence [♥]] en utilisant les touches   et appuyez sur la touche .



4 Mettre en surbrillance un délai de déclenchement ([0 sec]–[30 sec]) en utilisant les touches   et appuyez sur la touche .

- Les options de [Silence [♥]] seront affichées.

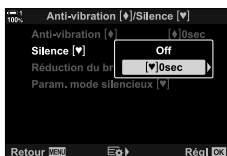

- 5 Mettre en surbrillance le délai de déclenchement souhaité à l'aide des touches Δ ∇ et appuyez sur la touche **OK**.



- 6 Appuyez sur la touche **OK** lorsque l'option souhaitée est en surbrillance.
- [Anti-vibration [♦]/Silence [♥]] options seront affichées.
 - Pour désactiver l'anti-vibration, mettre [Off] en surbrillance dans [Anti-vibration [♦]/Silence [♥]] affichage et appuyez sur la touche **OK**.

- 7 Appuyer plusieurs fois sur la touche **MENU** pour quitter les menus.

- La version silencieuse du mode d'entraînement actuel (indiquée par l'icône [♥]) sera sélectionnée.
- Vous pouvez choisir les options disponibles dans l'affichage du mode d'entraînement.
 Menu personnalisé > [Paramètres /📷/📷] (P. 520)

■ Accès aux options du mode silence

Lorsqu'une option autre que [Off] est sélectionnée pour [Anti-vibration [◆]/ Silence [♥] > [Silence [♥]] dans Menu prise de vue 2, vous pouvez accéder aux options en mode silence en utilisant :

La touche

Touche ➔ Faire pivoter la molette arrière pour sélectionner les options marquées avec [♥]

Le super panneau de contrôle LV

Mettre en surbrillance [/🔍] (prise de vue séquentielle/retardateur) ➔ Faire pivoter le sélecteur avant pour sélectionner les options indiquées par [♥]

Les menus

Utiliser [/🔍/📷] (mode d'entraînement) > [/🔍] (prise de vue séquentielle/retardateur) dans Menu prise de vue 1.

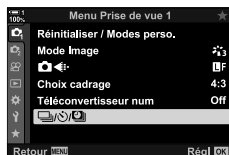

Touche **MENU** ➔ Onglet ➔ [/🔍/📷] ➔ [/🔍] ➔ Appuyer sur le pavé directionnel pour afficher les options ➔ Utiliser les touches pour sélectionner des options indiquées avec [♥]

Commandes en direct

Mettre en surbrillance [/🔍] (Prise de vue séquentielle/retardateur) dans les commandes en direct et utilisez sur le pavé directionnel pour sélectionner les options indiquées par [♥].

- Pour plus d'informations sur l'affichage des commandes en direct, voir « Utilisation des commandes en direct » (P. 68).



/🔍 (prise de vue séquentielle/temporisateur)

Réduction du bruit d'exposition longue (Réduction du bruit [♥])

Réduire le bruit lors d'expositions longues lorsque vous prenez des photos en mode silence.

Auto	Réduire le bruit lors d'expositions longues lorsque vous prenez des photos en mode silence. Le son de l'obturateur peut être audible lorsque la réduction du bruit est active.
Off	Réduction du bruit désactivée.

- 1 Appuyez sur la touche **MENU** pour afficher les menus.
- 2 Mettre en surbrillance [Anti-vibration [♦]/Silence [♥]] dans Menu prise de vue 2 et appuyez sur sur le pavé directionnel.



- 3 Mettre en surbrillance [Réduction du bruit [♥]] en utilisant les touches et appuyez sur la touche .

 - Les options de [Réduction du bruit [♥]] seront affichées.

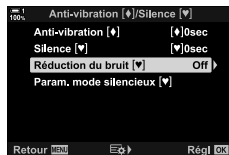

- 4 Mettre une option en surbrillance à l'aide des touches et appuyez sur la touche **OK**.

 - Les options de [Anti-vibration [♦]/Silence [♥]] seront affichées.

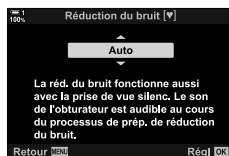

- 5 Appuyer plusieurs fois sur la touche **MENU** pour quitter les menus.

Options du mode silence (Param. mode silencieux [♥])

Choisir d'activer ou non [■]), [Lumière AF], ou [Mode Flash] en mode silence.

Sélectionner [Autorisé] pour utiliser les paramètres actuels de l'élément sélectionné, [Non autorisé] pour ignorer les paramètres actuels et désactiver l'élément sélectionné.

■))	Choisir d'utiliser ou non les paramètres actuellement sélectionnés pour [■]) dans le ⚙ Menu personnalisé 04 (P. 527).
Lumière AF	Choisir d'utiliser ou non les paramètres actuellement sélectionnés pour [Lumière AF] dans ⚙ Menu Personnalisé A3 (P. 490).
Mode Flash	Choisir d'utiliser ou non les paramètres actuels du flash (P. 254).

- 1 Appuyez sur la touche **MENU** pour afficher les menus.
- 2 Mettre en surbrillance [Anti-vibration [♦]/Silence [♥]] dans Menu prise de vue 2 et appuyez sur sur le pavé directionnel.
- 3 Mettre en surbrillance [Param. mode silencieux [♥]] en utilisant les touches et appuyez sur la touche .
 - Les options de [Param. mode silencieux [♥]] seront affichées.
- 4 Mettre en surbrillance l'élément souhaité à l'aide des touches et appuyez sur la touche .
- 5 Mettre en surbrillance [Autorisé] ou [Non autorisé] en utilisant les touches et appuyez sur la touche **OK**.
 - Répéter les étapes 4 et 5 au besoin.
- 6 Appuyer plusieurs fois sur la touche **MENU** pour quitter les menus.

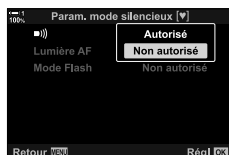
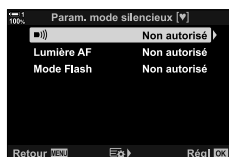
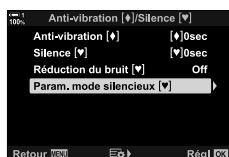
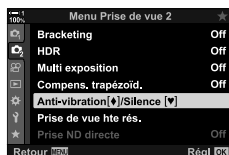

Réduire le temps de retard d'obturation (Photographie Pro Capture)

La capture commence lorsque le déclencheur est enfoncé à mi-course ; dès que le déclencheur est enfoncé jusqu'au bout, l'appareil photo enregistre les récentes n photos prises sur la carte mémoire, où n est un numéro sélectionné avant le début de la prise de vue. Si vous maintenez la touche enfoncée jusqu'au bout, la prise de vue continue jusqu'à ce que le nombre de photos sélectionnées soit enregistré. Utiliser cette option pour capturer des moments que vous pourriez manquer en raison des réactions de votre sujet ou du décalage de l'obturateur. Choisir parmi [Capture Pro L] et [Capture Pro H].



Capture Pro L (Pro Cap L)



L'appareil photo prend des photos jusqu'à 18 fps. Un maximum de 35 images peut être capturé avant d'appuyer à fond sur le déclencheur. Si [C-AF], [C-AF MF], [C-AF+TR], ou [C-AF+TR MF] est sélectionné pour [Mode AF] (P. 115), l'appareil photo se mettra au point avant chaque photo. Choisir cette option si vous prévoyez que la distance par rapport au sujet changera pendant la prise de vue.

Capture Pro H (Pro Cap H)

L'appareil photo prend des photos jusqu'à 60 fps. Un maximum de 35 images peut être capturé avant d'appuyer à fond sur le déclencheur. L'appareil photo utilisera [S-AF] lorsque [C-AF] ou [C-AF+TR] est sélectionné pour [Mode AF] (P. 115) et [S-AF MF] lorsque [C-AF MF] ou [C-AF+TR MF] est sélectionnée. Choisir cette option s'il est peu probable que la distance par rapport au sujet change beaucoup pendant la prise de vue.



- L'ouverture est limitée aux valeurs comprises entre l'ouverture maximale et f/8.0 tant que le mode Pro Cap L (Capture Pro L) est en cours.
- Pro Capture n'est pas disponible lorsque l'appareil photo est connecté à un smartphone.
- Les lentilles Four Thirds et tierce partie Micro Four Thirds ne peuvent pas être utilisées en mode Pro Cap L (Capture Pro L).
- L'appareil photo continue de prendre des photos pendant une minute maximum lorsque le déclencheur est enfoncé à mi-course. Pour reprendre la prise de vue après la fin de la capture, relâchez la touche, puis appuyez de nouveau à mi-course.
- Les photos peuvent être affectées par le scan scintillement sous éclairage fluorescent ou autre éclairage artificiel ou si le sujet bouge de façon marquée pendant la prise de vue.
- Pendant la prise de vue, l'écran ne deviendra pas noir et le son de l'obturateur ne sera pas audible.
- La vitesse d'obturation ne peut pas être inférieure à une certaine valeur.
- En fonction de la luminosité du sujet et des options sélectionnées pour [ISO] et la compensation d'exposition, la fréquence d'affichage peut être inférieure à celle sélectionnée pour [Taux compression] (P. 175) dans le Menu personnalisé D2.

Comme c'est le cas pour les autres modes d'entraînement, les modes de Pro Capture peuvent être sélectionnés en utilisant la touche   .

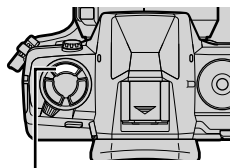

1 Appuyez sur la touche   .





Touche   

- Les options de   (prise de vue séquentielle/temporisateur) seront affichées.









Options   (prise de vue séquentielle/temporisateur)

2 Faire pivoter la molette arrière pour sélectionner **Pro Cap L** (Capture Pro L) ou **Pro Cap H** (Capture Pro H) et appuyez sur la touche **OK**.

- Les options du variateur s'effacent de l'écran.
- Vous pouvez également mettre en surbrillance les options en maintenant la touche    et en tournant la molette arrière.



3 Prendre des photos.

- La capture commence lorsque le déclencheur est enfoncé à mi-course. Une icône de capture  s'affiche. Si la touche est maintenue enfoncée à mi-course pendant plus d'une minute, la capture se termine et l'icône  disparaît de l'écran. Appuyer de nouveau à mi-course sur le déclencheur pour reprendre la prise de vue.
 - Appuyer à fond sur le déclencheur pour commencer à enregistrer les photos sur la carte mémoire.
 - La prise de vue continue tant que le déclencheur est enfoncé jusqu'au nombre de photos sélectionnées pour [Limiteur nbre d'images].
- Les modes de Pro Capture peuvent être sélectionnés de la même manière à l'aide du super panneau de contrôle LV ou des commandes en direct. Ils peuvent également être sélectionnés en utilisant    (P. 154) dans  Menu prise de vue 1.

Icône de capture (vert)



■ Options Pro Capture

Les options de Pro Capture peuvent être ajustées dans le Menu personnalisé

Utiliser [L Paramètres] (options Capture Pro L) pour régler les paramètres pour Capture Pro L et [H Paramètres] (options Capture Pro H) pour régler les paramètres pour Capture Pro H.

Fps max	Choisir la vitesse d'avance de l'image. Tous les chiffres sont approximatifs. <ul style="list-style-type: none"> • Capture Pro L : 10, 15 ou 18 fps • Capture Pro H : 15, 20, 30, ou 60 fps
Cadres pré-déclench.	Choisissez le nombre de photos prises avant d'appuyer à fond sur le déclencheur. La valeur maximale est 35.
Limiteur nbre d'images	Choisissez le nombre de photos enregistrées, y compris les photos prises avant le début de l'enregistrement. Vous pouvez limiter le nombre de photos enregistrées lorsque le déclencheur est enfoncé à fond. Sélectionner [Off] pour continuer la prise de vue tant que le déclencheur est maintenu enfoncé jusqu'au bout.

1 Appuyez sur la touche **MENU** pour afficher les menus.

2 Afficher Menu personnalisé (Déclencher//Stabilisateur image).



3 Mettre en surbrillance l'élément souhaité à l'aide de Δ ∇ sur le pavé directionnel et appuyez sur la touche \blacktriangleright .

- Sélectionner [L Paramètres] pour ajuster les paramètres de Capture Pro L, [H Paramètres] pour ajuster les paramètres de Capture Pro H.

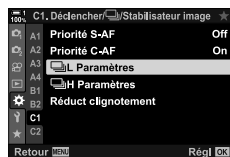

4 Mettre en surbrillance [P_{Cap}] en utilisant les touches Δ ∇ et appuyez sur la touche \blacktriangleright .



5 Choisir un paramètre pour [Fps max].

- Mettre en surbrillance [Fps max] en utilisant les touches Δ ∇ et appuyez sur la touche \blacktriangleright .
- Mettre une option en surbrillance à l'aide des touches Δ ∇ et appuyez sur la touche **OK**.

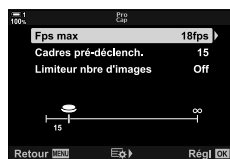

- 6** Choisir un paramètre pour [Cadres pré-déclench.].
- Mettre en surbrillance [Cadres pré-déclench.] en utilisant les touches Δ ∇ et appuyez sur la touche \triangleright .
 - Mettre une option en surbrillance à l'aide des touches Δ ∇ et appuyez sur la touche **OK**.
 - Pour désactiver la pré-capture, sélectionner [0].

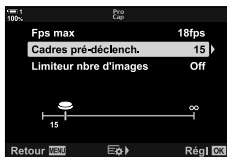

- 7** Choisir le nombre maximum de prises de vue par rafale ([Limiteur nbre d'images]).
- Mettre en surbrillance [Limiteur nbre d'images] en utilisant les touches Δ ∇ et appuyez sur la touche \triangleright .
 - Pour continuer à prendre des photos tant que le déclencheur est enfoncé à fond, mettre en surbrillance [Off].
 - Pour choisir un nombre maximum de prises de vue, mettre en surbrillance le paramètre actuel et appuyez sur la touche \triangleright pour afficher les options. Mettre les chiffres en surbrillance à l'aide des touches \triangleleft \triangleright et utiliser les touches Δ ∇ pour les modifier.
 - Le nombre maximum de prises de vue par rafale comprend les prises de vue prises lorsque le déclencheur est enfoncé à mi-course.
 - Appuyez sur la touche **OK** pour enregistrer les modifications apportées aux paramètres.

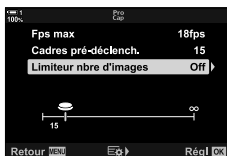

- 8** Appuyez sur la touche **OK**.
- \star Menu personnalisé **C1** sera affiché.
- 9** Appuyer plusieurs fois sur la touche **MENU** pour quitter les menus.

Photographie à intervalles réguliers



(Régl. laps du temps)

Prendre une série de photos automatiquement à un intervalle prédéfini. Vous avez également la possibilité d'enregistrer la série sous forme de vidéo en continu.



- La photographie à retardement est disponible dans les modes **P**, **A**, **S**, et **M**.
- Les fonctions de bracketing, de bracketing HDR, d' multi exposition et de filtre ND actif ne peuvent pas être utilisées.
- Vous pouvez utiliser l'option de déverrouillage sans fil pour les smartphones connectés.

Nbre d'images	Choisissez le nombre de photos.
Début délai d'attente	Choisir le temps d'attente de l'appareil photo avant de démarrer la prise de vue à intervalles et de prendre la première photo.
Temps d'intervalle	Choisir combien de temps l'appareil photo attend entre les prises de vue une fois que la prise de vue a commencé.
Temps enregistr vidéo	Choisir d'enregistrer ou non une vidéo en continu. [Off] : L'appareil photo enregistre les prises de vue individuelles mais ne les utilise pas pour créer une vidéo en accéléré. [On] : L'appareil photo enregistre les prises de vue individuelles et les utilise également pour créer une vidéo en accéléré.
Paramètres vidéo	Choisir la taille d'image ([Résolution vidéo]) et la taux compression ([Taux compression]) pour les vidéos créés à l'aide de [Temps enregistr vidéo].

1 Appuyez sur la touche **MENU** pour afficher les menus.

2 Mettre en surbrillance [📷/📹/📺] dans  Menu prise de vue 1 et appuyez sur  sur le pavé directionnel.



3 Mettre en surbrillance [Régl. laps du temps] en utilisant les touches   et appuyez sur la touche .

- [Régl. laps du temps] seront affichées.



- 4 Mettre en surbrillance [On] en utilisant les touches Δ ∇ et appuyez sur la touche \triangleright .



- 5 Mettre les éléments en surbrillance à l'aide des touches Δ ∇ .
- Appuyez sur la touche \triangleright pour afficher les options de l'élément sélectionné.
 - Appuyez sur la touche **OK** lorsque les paramètres sont complets.



- 6 Appuyer plusieurs fois sur la touche **OK** pour revenir au Menu prise de vue 1.

- Appuyez sur la touche **MENU** pour quitter les menus.
- Une icône apparaît sur l'écran de prise de vue (l'icône indique le nombre de prises sélectionnées).

Photographie à intervalles réguliers



- 7 Appuyez sur le déclencheur pour commencer la prise de vue.

- L'icône devient verte et le nombre de captures restantes s'affiche.
- Pour mettre fin à la prise de vue avant que toutes les photos ne soient prises, appuyez sur la touche **MENU**.
- Les photos seront prises même si l'opération de lumière AF échoue. Utiliser la mise au point manuelle pour faire la mise au point à une distance fixe.
- Chaque photo sera affichée pendant 0,5 seconde après sa prise ([Visual image], P. 90).
- Si l'option sélectionnée pour [Début délai d'attente] ou [Temps d'intervalle] dure plus d'une minute 30 secondes, le moniteur s'éteint et l'appareil photo s'éteint après une minute. L'appareil photo et l'écran s'allument automatiquement 10 secondes avant la prise de vue suivante. Ils peuvent également être allumés en appuyant à mi-course sur le déclencheur.
- L'appareil photo utilise [S-AF] lorsque [C-AF] ou [C-AF+TR] est sélectionné pour Mode AF] et [S-AF MF] lorsque [C-AF MF] ou [C-AF+TR MF] est sélectionnée.
- Les commandes tactiles sont désactivées pendant la prise de vue à intervalles réguliers.
- Le flash ne se déclenche pas si le temps nécessaire à sa charge est supérieur à l'intervalle.
- Un Temps enregistré vidéo ne sera pas créée si l'une des photos ne parvient pas à enregistrer correctement.
- Un Temps enregistré vidéo ne sera pas créée si l'espace sur la carte mémoire est insuffisant.
- L'exécution de l'une des opérations suivantes après le démarrage de la prise de vue annule la prise de vue avec retardateur à intervalles : rotation du sélecteur de mode, pression sur les touches **MENU**, , ou sur le déclencheur de lentille, ou connexion d'un câble USB.
- La mise hors tension de l'appareil photo met fin à la prise de vue à intervalles réguliers.
- La prise de vue à intervalles prend fin si la batterie est faible. Assurez-vous que la batterie est chargée avant de tirer.



Stabilisation d'image en mode rafale

(Stab. d'image)

Choisir le type de stabilisation d'image appliqué pendant la prise de vue en rafale.

Pour maximiser les effets de stabilisation d'image pendant la prise de vue en rafale, l'appareil photo centre le capteur d'image pour chaque prise de vue. Ceci réduit légèrement la vitesse d'avance de l'image.

Priorité IS	La priorité est donnée à la stabilisation d'image. La vitesse d'avance de l'image diminue légèrement.
Priorité fps	La priorité est donnée à la vitesse d'avance de la trame. La stabilisation d'image peut être légèrement moins efficace dans certaines conditions.

- 1 Appuyez sur la touche **MENU** pour afficher les menus.
- 2 Afficher  Menu personnalisé **C2** (Déclencher//Stabilisateur image).



- 3 Mettre en surbrillance ( Stab. d'image) en utilisant Δ / ∇ sur le pavé directionnel et appuyez sur la touche \blacktriangleright .



- 4 Mettre une option en surbrillance à l'aide des touches Δ / ∇ .
- 5 Appuyez sur la touche **OK** pour sélectionner l'option en surbrillance.
- 6 Appuyez sur la touche **MENU** à plusieurs reprises pour quitter les menus.
 - Vous pouvez tout aussi quitter les menus en appuyant sur le déclencheur à mi-course.

- ( Stab. d'image) est fixée à [Priorité fps] dans les modes **Pro_{CapL}** (Capture Pro L) et **Pro_{CapH}** (Capture Pro H).

Fréquence d'affichage du viseur (Taux compression)

Augmenter la vitesse d'affichage du viseur pour lisser le mouvement du sujet. Cela facilite le suivi des sujets qui se déplacent rapidement ou qui sont difficiles à cadrer.

Normal	Le taux d'affichage normal. Sélectionner cette option dans la plupart des cas.
Haute	Rend les mouvements plus fluides même lorsque le sujet bouge rapidement. Les sujets qui se déplacent rapidement sont plus faciles à suivre. [Normal] sera sélectionné automatiquement si la température interne de l'appareil photo augmente pendant la prise de vue.

- 1 Appuyez sur la touche **MENU** pour afficher les menus.
- 2 Afficher Menu personnalisé **D2** (Écran/PC).



- 3 Mettre en surbrillance [Taux compression] en utilisant $\Delta \nabla$ sur le pavé directionnel et appuyez sur la touche \triangleright .

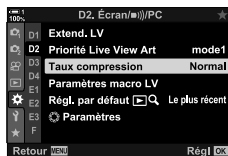

- 4 Mettre une option en surbrillance à l'aide des touches $\Delta \nabla$.
- 5 Appuyez sur la touche **OK** pour sélectionner l'option en surbrillance.
- 6 Appuyez sur la touche **MENU** à plusieurs reprises pour quitter les menus.
 - Vous pouvez tout aussi quitter les menus en appuyant sur le déclencheur à mi-course.

2-11 Stabilisation d'image

La stabilisation d'image réduit le flou causé par le mouvement de l'appareil photo lorsque l'obturateur est ouvert.



L'appareil photo est équipée d'un stabilisateur 5 axes qui, en plus de réduire le flou causé par le mouvement sur les axes de tangage et de lacet, peut être utilisé avec tous les objectifs pour réduire le flou causé par le mouvement sur les axes horizontal, vertical et en roulis. Il peut non seulement être utilisé la nuit, dans des intérieurs sombres, avec des téléobjectifs et dans d'autres situations où le flou dû au mouvement de l'appareil photo est susceptible de se produire, mais il peut également être utilisé pour réduire le flou en macrophotographie. Vous devrez fournir la distance focale de la lentille lorsque vous utilisez la stabilisation d'image avec des objectifs qui ne font pas partie de la famille Four Thirds ou Micro Four Thirds.

Réduction du flou de l'appareil photo

Stabilisateur



Réduire le flou causé par le tremblement de l'appareil photo qui se produit fréquemment, par exemple, lorsque le sujet est mal éclairé ou sur des photos prises à des taux de zoom élevés.

- Ce paramètre est accessible via :
 - Le super panneau de contrôle LV (P. 177)
 - Commandes en direct (P. 177)
 - Les menus (P. 177)

S-IS Off	Stabilisation d'image désactivée. Sélectionnez cette option lorsque vous utilisez un trépied.
S-IS AUTO (auto)	La stabilisation d'image s'applique au mouvement sur tous les axes. Si un mouvement panoramique est détecté, l'appareil photo suspend automatiquement la stabilisation d'image sur cet axe.
S-IS  (multidirectionnel)	La stabilisation d'image s'applique au mouvement sur tous les axes.
S-IS  (vertical)	La stabilisation d'image s'applique au mouvement vertical. L'utiliser pour faire un panoramique horizontal de l'appareil photo.
S-IS  (horizontal)	La stabilisation d'image s'applique au mouvement horizontal. Utiliser cette fonction lorsque vous effectuez un panoramique vertical de l'appareil photo.

- La stabilisation d'image peut être incapable de compenser les mouvements excessifs de l'appareil photo ou les vitesses d'obturation très lentes. Utiliser un trépied dans ces cas.
- Il se peut que vous remarquiez du bruit ou des vibrations pendant que la stabilisation d'image est en cours.
- Le paramètre sélectionné avec le commutateur de stabilisation d'image de la lentille, le cas échéant, est prioritaire sur celui sélectionné avec l'appareil photo.
- [S-IS AUTO] fonctionne comme [S-IS ] quand [On] est sélectionné pour [Priorité I.S. objectif].



- Vous pouvez choisir si la stabilisation d'image sera effectuée lorsque le déclencheur est enfoncé à mi-course.  [Régl. mi-course IS] (P. 178)
- Vous pouvez donner la priorité à la stabilisation d'image de la lentille.  [Priorité I.S. objectif] (P. 512)

■ Accès via le super panneau de contrôle LV



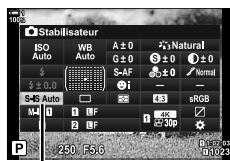

- 1 Mettre en surbrillance [ Stabilisateur] dans le super panneau de contrôle LV.



 Stab. d'image

- 2 Mettre une option en surbrillance à l'aide de la molette avant.
- 3 Appuyez sur le déclencheur à mi-course pour sélectionner l'option en surbrillance et quitter le super panneau de contrôle LV.



■ Accès au menu

Utiliser [ Stabilisateur] dans le  Menu personnalisé  (Déclencher/  /Stabilisateur image).



Touche **MENU** ➔ Onglet  ➔ Onglet  ➔ [ Stabilisateur] ➔ Appuyez sur  sur le pavé directionnel pour afficher les options ➔ Utiliser les touches   pour choisir une option

■ Accès via Commandes en direct



Mettre en surbrillance [ Stabilisateur] dans les commandes en direct et sélectionnez une option en utilisant  sur le pavé directionnel.

- Pour plus d'informations sur l'affichage des commandes en direct, voir « Utilisation des commandes en direct » (P. 68).



 Stab. d'image

Non-Four Thirds/Micro-Four Thirds Lentilles



Lors de l'utilisation d'objectifs autres que les objectifs système Micro Four Thirds ou Four Thirds, vous devrez spécifier la longueur focale de la lentille. Appuyez sur la touche **INFO** du menu où vous sélectionnez une option, puis utilisez les touches   pour mettre une valeur en surbrillance, puis appuyez sur la touche **OK**. Si les informations sur la lentille sont enregistrées avec [Param. infos objectif] (P. 550) est utilisée, la distance focale enregistrée sera appliquée.

- Choisir une valeur de 0,1 mm à 1000,0 mm.
- Utiliser la valeur imprimée sur la lentille.
- La valeur sélectionnée n'est pas réinitialisée lorsque vous mettez en surbrillance [Réinitialiser / Modes perso.] (P. 91) > [Réinitialiser] (Basique) dans  Menu prise de vue 1.



Stabilisation d'image en demi-pression (Rég. mi-course IS)

Choisir si la stabilisation d'image s'applique lorsque le déclencheur est enfoncé à mi-course. Un exemple de situation dans laquelle vous pourriez vouloir suspendre la stabilisation d'image est l'utilisation de la jauge de niveau pour maintenir l'appareil photo à niveau pendant le cadrage des photos.



On	La stabilisation d'image est effectuée lorsque le déclencheur est enfoncé à mi-course.
Off	La stabilisation d'image n'est pas effectuée lorsque le déclencheur est enfoncé à mi-course.

- 1 Appuyez sur la touche **MENU** pour afficher les menus.
- 2 Afficher  Menu personnalisé  (Déclencher//Stabilisateur image).



- 3 Mettre en surbrillance [Rég. mi-course IS] en utilisant   sur le pavé directionnel et appuyez sur la touche .



- 4 Mettre en surbrillance [On] ou [Off] à l'aide des touches   et appuyez sur la touche **OK**.

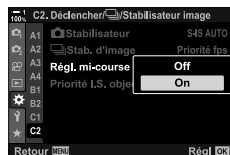



- 5 Appuyer plusieurs fois sur la touche **MENU** pour quitter les menus.

2-12 Mesure et exposition

L'appareil photo mesure la luminosité du sujet et ajuste l'exposition en conséquence. L'appareil photo peut être configurée pour augmenter automatiquement la sensibilité ISO lorsque l'éclairage est faible. Vous pouvez également réduire le scan scintillement lorsque vous prenez des photos sous lumière artificielle.

Paramètre de l'exposition (Correction de l'exposition)





L'exposition sélectionnée automatiquement par l'appareil photo peut être modifiée en fonction de vos intentions artistiques. Choisir des valeurs positives pour rendre les images plus claires, des valeurs négatives pour les rendre plus sombres. La compensation d'exposition peut être ajustée jusqu'à $\pm 5,0$ EV.

- Ce paramètre est accessible via :
 - La touche  - Les molettes
- La compensation de l'exposition est disponible dans les modes **P**, **A**, et **S**. Pour activer la compensation d'exposition en mode **M**, mettre en surbrillance [AUTO] pour  ISO (P. 181).



- La compensation d'exposition peut être ajustée jusqu'à $\pm 5,0$ EV. La barre d'exposition de l'écran affiche des valeurs allant jusqu'à ± 3 EV. La barre clignote lorsqu'une valeur en dehors de cette plage est sélectionnée.
- Le viseur et la vue en direct montrent les effets de valeurs ne dépassant pas $\pm 3,0$ EV.
- Pour voir les effets de la compensation d'exposition en vue en direct, mettre en surbrillance [Off] pour [Extend. LV] dans le  Menu personnalisé **B1** (P. 200). [Extend. LV] est sur [Off] par défaut.

■ Accès via le site touche (Compensation d'exposition)



Tenez la touche  et faire tourner la molette avant ou arrière. Vous pouvez également maintenir la touche  et utilisez les touches   sur le pavé directionnel.



Compensation Barre
d'exposition d'exposition

- Pour réinitialiser la correction de l'exposition, maintenez enfoncé la touche **OK**.



-  (compensation d'exposition) peut être Attribuée à d'autres commandes. Utiliser  Touche Fonction (P. 463) dans le  Menu personnalisé **B1**.

■ Accès via les molettes

Dans les modes **P**, **A**, et **S**, la compensation d'exposition peut être réglée en utilisant la molette avant. Faire pivoter la molette vers la gauche ou vers la droite. En mode **M**, maintenir la touche  enfoncé et faites faire pivoter la molette avant ou arrière.

Sélectionner une valeur en fonction de la luminosité du sujet. Des valeurs plus élevées permettent de photographier des scènes plus sombres mais aussi d'augmenter le « bruit » de l'image (marbrure). Sélectionner [AUTO] pour laisser l'appareil photo régler la sensibilité en fonction des conditions d'éclairage.

- Ce paramètre est accessible via :
 - La touche **ISO** - Commandes en direct (P. 182)
 - Le super panneau de contrôle LV (P. 182)

AUTO	La sensibilité est réglée automatiquement en fonction des conditions de prise de vue. Utiliser [Régl. ISO auto] (P. 183) dans le Menu personnalisé [] pour choisir la sensibilité maximale sélectionnée par l'appareil photo et la vitesse d'obturation à laquelle le commande automatique de sensibilité prend effet.
L64, L100, 200–25600	Choisir une valeur pour la sensibilité ISO. ISO 200 offre un bon équilibre entre bruit et plage dynamique. Choisissez [L100] ou [L64] pour des ouvertures plus larges (nombres-f plus grand) ou de lentes vitesses d'obturation. [L64] est équivalent à ISO 64, [L100] à ISO 100. <ul style="list-style-type: none"> • [L64] et [L100] sont disponibles à toutes les valeurs des étapes d'exposition. • [L64] et [L100] réduisent la plage dynamique.

2

- La combinaison de valeurs supérieures à ISO 8000 avec des paramètres qui utilisent un obturateur électronique (par exemple, mode silence ou bracketing de mise au point) règle la vitesse de synchronisation du flash à 1/20 s.
- Quelle que soit la valeur sélectionnée pour la sensibilité ISO, la vitesse de synchronisation du flash pour les photos prises avec le bracketing ISO en mode silencieux est de 1/20 s.

■ Accès via la touche ISO

1 Appuyez sur la touche **ISO**.

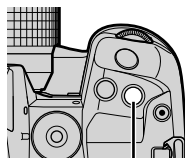

Touche **ISO**

- Les options de [ISO] seront affichées.



Options [ISO]

- 2** Faire pivoter la molette avant ou arrière pour sélectionner une option.
- Vous pouvez également faire pivoter la molette avant ou arrière tout en appuyant sur la touche **ISO**.

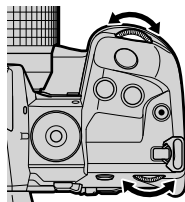

- 3** Appuyer à mi-course sur le déclencheur pour sélectionner l'option sélectionnée et quitter.



- La sélection de la sensibilité ISO peut être assignée à d'autres commandes. Utilisez [Touche Fonction] (P. 463) dans le Menu personnalisé **B1**.

■ Accès via le super panneau de contrôle LV

- 1** Afficher le super panneau de contrôle LV et mettre en surbrillance [ISO].



- 2** Mettre une option en surbrillance à l'aide de la molette avant.
- 3** Appuyez sur le déclencheur à mi-course pour sélectionner l'option en surbrillance et quitter le super panneau de contrôle LV.

■ Accès via Commandes en direct

Mettre en surbrillance [ISO] dans les commandes en direct et sélectionner une option en utilisant <|> sur le pavé directionnel.

- Pour plus d'informations sur l'affichage des commandes en direct, voir « Utilisation des commandes en direct » (P. 68).



Options pour [📷 ISO] > [AUTO]

(📷 Régl. ISO auto)

Choisir la façon dont l'appareil photo ajuste les paramètres lorsque [AUTO] est sélectionné pour [📷 ISO].

Valeur maximale/défaut	[Valeur maximale] : Choisir la sensibilité maximale sélectionnée automatiquement par l'appareil photo. [Défaut] : Choisir la sensibilité par défaut. <ul style="list-style-type: none">• La valeur maximale est 6400. La sensibilité peut descendre en dessous de la valeur par défaut si l'exposition optimale ne peut pas être obtenue avec l'ouverture et la vitesse d'obturation actuelles.
Paramètre S/S bas	Choisir la vitesse d'obturation à laquelle l'appareil photo commence à augmenter la sensibilité ISO lorsque [AUTO] est sélectionné pour [📷 ISO]. Cette option prend effet dans les modes P et A . Sélectionner [Auto] pour laisser l'appareil photo choisir automatiquement la vitesse d'obturation minimale.

2

- La sensibilité ISO maximale change automatiquement :
 - à ISO 800 lorsque le filtre ND actif est activé,
 - à ISO 1600 lorsque [Prise de vue] > [Trépied] est sélectionné pour le tir en haute résolution, et
 - à ISO 1600 lorsque [Ton dramatique] ou [Aquarelle] est sélectionné pour le mode image.

1 Appuyez sur la touche **MENU** pour afficher les menus.

2 Afficher ⚙️ Menu personnalisé **E1** (Exp/ISO/BULB/📷).



3 Mettre en surbrillance [📷 Régl. ISO auto] en utilisant Δ ∇ sur le pavé directionnel et appuyez sur la touche \triangleright .



4 Mettre un élément en surbrillance à l'aide des touches Δ ∇ et appuyez sur la touche \triangleright .

[Valeur maximale/défaut] : Mettre une option en surbrillance à l'aide des touches \triangleleft \triangleright et utiliser les touches Δ ∇ pour la modifier. Appuyez sur la touche **OK** pour refaire pivoter au menu [Régl. ISO auto].

[Paramètre S/S bas] : Choisir [Auto] ou sélectionner une vitesse d'obturation. Pour choisir une nouvelle valeur, mettre en surbrillance le paramètre actuel à l'aide des touches Δ ∇ et appuyez sur la touche \triangleright , puis sélectionner l'option souhaitée à l'aide des touches Δ ∇ et appuyez sur la touche **OK**. Appuyer à nouveau sur la touche **OK** pour revenir au menu [Régl. ISO auto].



2 **5** Appuyer plusieurs fois sur la touche **MENU** pour quitter les menus.

Mode de prise de vue et [📷 ISO] > [AUTO] (📷 ISO auto)

Choisir les modes de prise de vue dans lesquels la commande automatique de sensibilité ([📷 ISO] > [AUTO]) est disponible.

P/A/S	La commande automatique de la sensibilité ISO est disponible lorsque [AUTO] est sélectionné pour [📷 ISO] en modes P , A , et S .
Tout	La commande automatique de la sensibilité ISO est disponible lorsque [AUTO] est sélectionné pour [📷 ISO] en modes P , A , S , et M .







- 1 Appuyez sur la touche **MENU** pour afficher les menus.
- 2 Afficher ⚙️ Menu personnalisé **E1** (Exp/ISO/BULB/📷).

- 3 Mettre en surbrillance [📷 ISO auto] en utilisant Δ ∇ sur le pavé directionnel et appuyez sur la touche \blacktriangleright .
- 4 Mettre une option en surbrillance à l'aide des touches Δ ∇ et appuyez sur la touche **OK**.
- 5 Appuyer plusieurs fois sur la touche **MENU** pour quitter les menus.





2

Choisir la méthode utilisée pour mesurer la luminosité du sujet.

- Ce paramètre est accessible via :
 - La touche **AF** 
 - Les menus (P. 187)
 - Le super panneau de contrôle LV (P. 187)
 - Commandes en direct (P. 187)

 (mesure numérique ESP)	Convient à la plupart des scènes, y compris les sujets rétro-éclairés. L'appareil photo mesure 324 zones de l'image et calcule l'exposition optimale en tenant compte de la nature de la scène.
 (moyenne pondérée centrale)	Convient aux compositions qui placent le sujet principal au centre du cadre. L'appareil photo règle l'exposition en fonction du niveau de luminosité moyen de l'image entière tout en attribuant le poids le plus élevé à la zone du centre. 
 (point de mesure) *	Utiliser une zone spécifique de l'exposition du photomètre sujet. L'appareil photo mesure une petite partie (environ 2%) du cadre. 
 (mesure de la surbrillance ponctuelle) *	Illumine la zone de mesure du spot, éclaircissant ainsi les reflets.
 (mesure de l'ombre ponctuelle) *	Assombrit la zone de mesure des taches et assombrit les ombres.

* L'appareil photo peut être configurée pour mesurer la cible AF actuelle.   [[:]] Mesure point] (P. 537)

■ Accès via la touche **AF**

1 Appuyez sur la touche **AF** .

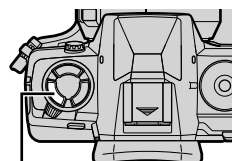

Touche **AF** 

- Les options de [Mesure] seront affichées.

Options [Mesure]



- 2 Faire pivoter la molette avant pour mettre une option en surbrillance.
 - Vous pouvez également faire pivoter la molette avant ou arrière tout en appuyant sur la touche **AF** .

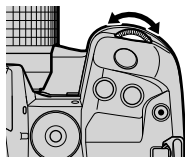

- 3 Appuyer à mi-course sur le déclencheur pour sélectionner l'option en surbrillance et quitter.

■ Accès via le super panneau de contrôle LV

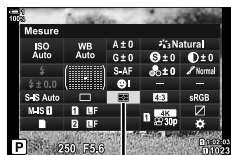

- 1 Mettre en surbrillance [Mesure] dans le super panneau de contrôle LV.











Mesure

- 2 Mettre une option en surbrillance à l'aide de la molette avant.
- 3 Appuyez sur le déclencheur à mi-course pour sélectionner l'option en surbrillance et quitter le super panneau de contrôle LV.



■ Accès au menu

Utiliser [Mesure] dans le  Menu personnalisé .

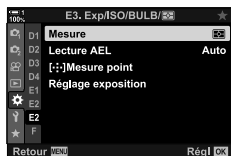
Touche **MENU**   Menu personnalisé  Onglet 
 [Mesure]  Utiliser   sur le pavé directionnel pour choisir une option



■ Accès via Commandes en direct

Mettre en surbrillance [Mesure] dans les commandes en direct et sélectionner une option en utilisant   sur le pavé directionnel.

- Pour plus d'informations sur l'affichage des commandes en direct, voir « Utilisation des commandes en direct » (P. 68).



Mesure

Verrouillage de l'exposition (Verrouillage AE)

Verrouiller l'exposition à la valeur mesurée. L'utiliser lorsque vous voulez mesurer un sujet tout en faisant la mise au point sur un autre ou prendre plusieurs photos pour la même exposition.

Le verrouillage de l'exposition s'effectue à l'aide d'une touche. Le verrouillage de l'exposition est disponible seulement lorsque [mode1] ou [mode2] est sélectionné pour [AEL/AFL] (P. 141). Si la touche **AEL/AFL** est assigné à un rôle autre que le verrouillage de l'exposition, vous aurez besoin aussi d'attribuer [AEL/AFL] à une commande en utilisant [Touche Fonction] (P. 463).

■ Choisir le mode de touche AEL/AFL

1 Appuyez sur la touche **MENU** pour afficher les menus.

2 Sélectionnez  Menu personnalisé **A1** (AF/MF).



3 Mettre en surbrillance [AEL/AFL] à l'aide de Δ ∇ sur le pavé directionnel puis appuyez sur la touche \triangleright .



4 Mettre en surbrillance un mode de mise au point en utilisant les touches Δ ∇ et appuyez sur la touche \triangleright .

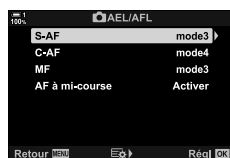

5 Mettre en surbrillance [mode1] ou [mode2] en utilisant les touches Δ ∇ et appuyez sur la touche **OK**.

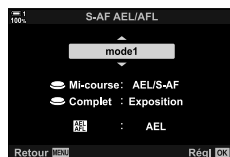

6 Appuyez sur la touche **MENU** à maintes reprises pour quitter les menus.

■ Utiliser la touche **AEL/AFL**

- 1 Composer la photo pour mesurer le sujet pour lequel vous voulez régler l'exposition et appuyer une fois sur la touche **AEL/AFL**.

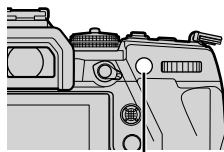

Touche **AEL/AFL**

- L'exposition se verrouille et une icône **AEL** apparaît à l'écran.



icône **AEL**

- 2 Pour mettre fin au verrouillage de l'exposition, appuyer à nouveau sur la touche **AEL/AFL**.

2

- L'icône **AEL** disparaît de l'affichage.
- L'utilisation du sélecteur de mode ou des touches **MENU** ou **OK** termine également le verrouillage de l'exposition.

Réduire le scan scintillement (Réduct clignotement)

Lorsque vous prenez des photos sous un éclairage fluorescent ou autre éclairage artificiel sur le lieu de travail ou à l'extérieur, vous pouvez remarquer un scan scintillement sur l'affichage en direct ou une exposition inégale sur les photos prises à une vitesse d'obturation rapide. Cet élément réduit ces effets.

Réduire le scan scintillement en direct View (LV anti-scintillement)

Réduire le scan scintillement sous un éclairage fluorescent ou autre. Choisir cette option si le scan scintillement rend l'affichage difficile à voir.

Auto	L'appareil photo détecte et réduit le scan scintillement.
50Hz	Réduire le scan scintillement sous l'éclairage du poste de travail ou de l'extérieur alimenté par un courant alternatif d'une fréquence de 50 Hz.
60Hz	Réduire le scan scintillement sous l'éclairage du poste de travail ou de l'extérieur alimenté par un courant alternatif d'une fréquence de 60 Hz.
Off	Réduction du scan scintillement désactivée.

2

- 1 Appuyez sur la touche **MENU** pour afficher les menus.
- 2 Afficher Menu personnalisé **C1** (Déclencher/).
 - Les options de [Réduct clignotement] seront affichées.
- 3 Mettre en surbrillance [Réduct clignotement] en utilisant sur le pavé directionnel et appuyez sur la touche .
 - Les options de [Réduct clignotement] seront affichées.
- 4 Mettre en surbrillance [LV anti-scintillement] en utilisant les touches et appuyez sur la touche .
 - Les options de [LV anti-scintillement] seront affichées.

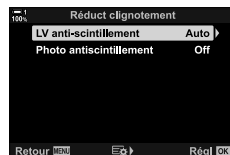
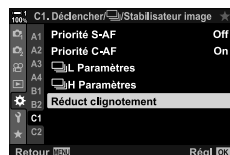
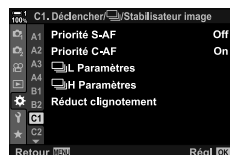

- 5 Mettre une option en surbrillance à l'aide des touches Δ ∇ et appuyez sur la touche **OK**.
- Les options de [Réduct clignotement] seront affichées.



- 6 Appuyez à plusieurs reprises sur la touche **MENU** pour quitter les menus.

Réduire le scan scintillement des photos (Photo antiscintillement)

Il se peut que vous remarquiez une exposition inégale sur les photos prises sous une lumière clignotante. Lorsque cette option est activée, l'appareil photo détecte la fréquence de scan scintillement et ajuste en conséquence le moment du déclenchement de l'obturateur. Cette fonctionnalité s'applique aux photos prises avec le obturateur mécanique.

- 1 Appuyez sur la touche **MENU** pour afficher les menus.
- 2 Afficher \ast Menu personnalisé **C1** (Déclencher/ \square /Stabilisateur image).

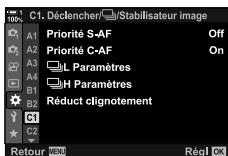

- 3 Mettre en surbrillance [Réduct clignotement] en utilisant Δ ∇ sur le pavé directionnel et appuyez sur la touche \triangleright .
- Les options de [Réduct clignotement] seront affichées.

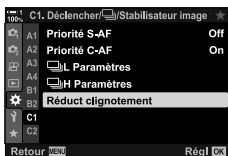

- 4 Mettre en surbrillance [Photo antiscintillement] en utilisant les touches Δ ∇ et appuyez sur la touche \triangleright .
- Les options de [Photo antiscintillement] seront affichées.

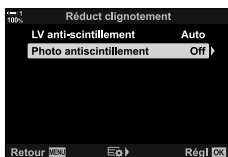

- 5** Mettre en surbrillance [On] ou [Off] à l'aide des touches Δ ∇ et appuyez sur la touche **OK**.

- Les options de [Réduct clignotement] seront affichées.

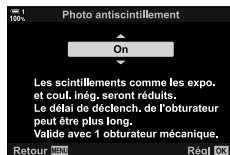

- 6** Appuyer plusieurs fois sur la touche **MENU** pour quitter les menus.

- Une icône **FLK** apparaît sur l'afficheur lorsque [On] est sélectionné.



- Cette option ne prend pas effet dans les modes qui utilisent l'obturateur électronique, y compris les modes silence, prise de vue hte résolution et Pro Capture.
- Il se peut que l'appareil photo ne puisse pas détecter le scan scintillement à certains paramètres. Si le scan scintillement n'est pas détecté, la temporisation de relâchement normale sera utilisée.
- La temporisation de déclenchement normal est utilisée à vitesse lente.
- L'activation de la réduction du scan scintillement peut provoquer un retard de déclenchement, ralentissant la vitesse d'avance de l'image pendant la prise de vue en rafale.

Réduire le scan scintillement sous éclairage LED

(📷 Scan scintillement)

Le baguage peut se produire sur les photographies prises sous éclairage DEL. Utiliser [📷 Scan scintillement] pour optimiser la vitesse d'obturation lors de l'affichage des bandes sur l'écran.

Cet élément peut être utilisé en **S**, **M**, et en mode silence et avec la prise de vue hte résolution et la Pro Capture.

- La plage des vitesses d'obturation disponibles est réduite.

1 Choisir les modes de prise de vue et de conduite.

- Choisir le mode de prise de vue **S** ou **M**.
- Choisir l'un des modes d'entraînement suivants :
 - Mode silence (📷, 📷L, 📷H, 📷2s, 📷2s, ou 📷c)
 - Prise de vue hte rés. (📷)
 - Pro Capture (Pro Cap_L ou Pro Cap_H)

2 Appuyez sur la touche **MENU** pour afficher les menus.

3 Afficher ⚙️ Menu personnalisé [E2] (Exp/ISO/BULB/📷).



4 Mettre en surbrillance [📷 Scan scintillement] en utilisant Δ ∇ sur le pavé directionnel et appuyez sur la touche \triangleright .

- Les options de [📷 Scan scintillement] seront affichées.



5 Mettre en surbrillance [On] à l'aide des touches Δ ∇ et appuyez sur la touche **OK**.

- L'appareil photo revient au menu précédent.

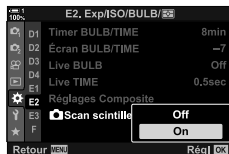

2

6 Appuyer plusieurs fois sur la touche **MENU** pour quitter les menus.

- L'appareil photo quitte l'écran de prise de vue. L'icône **Flicker Scan** sera affichée.



Icône **Flicker Scan**



7 Choisissez une vitesse d'obturation pendant l'affichage de l'écran.

- Choisissez une vitesse d'obturation en utilisant la molette avant ou arrière ou les touches Δ ∇ .
- Continuer à régler la vitesse d'obturation jusqu'à ce que la bande ne soit plus visible à l'écran.
- Appuyez sur la touche **INFO** ; l'affichage changera et l'icône **Flicker Scan** ne sera plus affichée. Vous pouvez régler l'ouverture et la compensation d'exposition. Pour ce faire, utiliser la molette avant ou arrière ou le pavé directionnel.
- Appuyer plusieurs fois sur la touche **INFO** pour revenir à l'écran de numérisation clignotant.

8 Prendre des photos une fois que les paramètres ont été ajustés comme souhaité.

- La mise au point maximale, le super panneau de contrôle LV et les commandes en direct ne sont pas disponibles sur l'écran de scan de l'image. Pour visualiser ces éléments, appuyer d'abord sur la touche **INFO** pour quitter l'affichage du scan.



- [**Scan scintillement**] peut être assigné à une touche. Il vous suffit ensuite d'appuyer sur la touche pour activer le scan scintillement.   Menu personnalisé **B1** > [**Touche Fonction**] (P. 463)

L'appareil photo fait varier l'exposition sur une série de prises de vue, sélectionne dans chaque plage de tonalités le niveau de détail le plus élevé et les combine pour créer une seule image avec une large plage dynamique. Si la photo comporte un sujet très contrasté, les détails qui seraient autrement perdus dans les ombres ou les hautes lumières seront préservés.

- Cette option est disponible dans en modes **P**, **A**, **S**, et **M**.

HDR1	Chaque fois que vous prenez une photo, l'appareil photo prend une série de photos en variant l'exposition et les combine en une seule photo. Choisissez [HDR1] pour des résultats d'apparence naturelle, [HDR2] pour un effet plus photographique.
HDR2	<ul style="list-style-type: none"> • [📷 ISO] est fixé à ISO 200. • La vitesse d'obturation peut être aussi lente que 4 s. La prise de vue peut durer jusqu'à 15 s. • Le mode image est fixé sur [Natural] et l'espace couleur sur [sRGB]. • L'image combinée est enregistrée au format JPEG. Si [RAW] est sélectionné pour la qualité de l'image, il sera enregistré au format RAW+JPEG.
3f 2.0EV	Chaque fois que vous prenez une photo, l'appareil photo modifie l'exposition sur une série de photos. Les photos ne sont pas combinées pour créer une seule image. Les prises de vue peuvent cependant être combinées à l'aide du logiciel HDR sur un ordinateur ou une autre appareil.
5f 2.0EV	
3f 3.0EV	
5f 3.0EV	
7f 2.0EV	

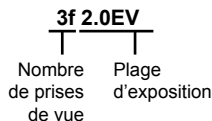

- 1 Appuyez sur la touche **MENU** pour afficher les menus.
- 2 Mettre en surbrillance [HDR] dans **M2** Menu prise de vue 2 et appuyez sur **▷** sur le pavé directionnel.



- 3 Mettre une option en surbrillance à l'aide des touches **△** **▽** et appuyez sur la touche **OK**.
 - Le **M2** Menu prise de vue 2 s'affiche.





4 Appuyer plusieurs fois sur la touche **MENU** pour quitter les menus.

- L'appareil photo retournera à l'écran de prise de vue. Une icône **HDR** sera affichée.
- Le mode d'entraînement sera fixé sur  (séquentielle haut).



5 Prendre des photos.

- Chaque fois que vous appuyez sur le déclencheur, l'appareil photo prend le nombre de photos sélectionné.
 - Dans les modes [HDR1] et [HDR2], l'appareil photo combine automatiquement les photos en une seule image.
 - La compensation de l'exposition est disponible dans les modes **P**, **A**, et **S**.
 - En mode **M**, l'appareil photo prend les valeurs sélectionnées pour l'ouverture et la vitesse d'obturation comme base pour la photographie HDR.
- Utiliser un trépied ou prendre des mesures similaires pour fixer l'appareil photo en place.
 - L'image affichée à l'écran ou dans le viseur pendant la prise de vue diffère de l'image HDR finale.
 - Du bruit peut apparaître dans l'image finale lorsqu'une vitesse d'obturation plus lente est sélectionnée en mode [HDR1] ou [HDR2].
 - Ce qui suit ne peut pas être utilisé :
 - photographie avec flash, bracketing, multi exposition, photographie avec retardateur, compensation de trapèze, photographie ND en direct et correction des fisheye.
-  [HDR] peut être assigné à une touche. Il vous suffit ensuite d'appuyer sur la touche pour activer HDR.  Menu personnalisé **B1** >  Touche Fonction] (P. 463)

Ralentir l'obturateur dans une lumière vive (Prise ND directe)

L'appareil photo effectue une série d'expositions et se combine pour créer une seule photo qui semble avoir été prise à une vitesse d'obturation lente.

- Cette option est disponible dans les modes **S** et **M**.

Numéro ND	Choisir un type de filtre ND ; l'appareil photo le convertira en une valeur d'exposition et réduira l'exposition de cette valeur. Les options sont disponibles par incréments de -1 EV : [ND2 (1EV)], [ND4 (2EV)], [ND8 (3EV)], [ND16 (4EV)], [ND32 (5EV)]
Simulation LV	Choisir de prévisualiser ou non l'effet du filtre sélectionné à la vitesse d'obturation actuelle. [On] : Les effets de la vitesse d'obturation sont affichés à l'écran. [Off] : Utiliser l'écran de prise de vue standard.

- Changer la correction de l'exposition ou la vitesse d'obturateur réinitialise l'affichage [Simulation LV].

1 Faire pivoter le sélecteur de mode sur **S** ou **M**.

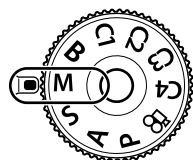

2 Appuyez sur la touche **MENU** pour afficher les menus.

3 Mettre en surbrillance [Prise ND directe] dans **Menu prise de vue 2** et appuyez sur **▷** sur le pavé directionnel.

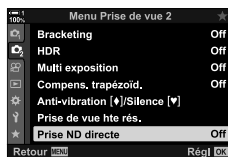

4 Mettre en surbrillance [On] en utilisant les touches **△ ▽** et appuyez sur la touche **▷**.



- 5** Choisir une option pour [Numéro ND].
- Mettre en surbrillance [Numéro ND] à l'aide des touches $\Delta \nabla$ et appuyez sur la touche \triangleright pour afficher les option [Numéro ND].
 - Mettre en surbrillance l'option souhaitée à l'aide des touches $\Delta \nabla$ et appuyez sur la touche **OK** pour sélectionner l'option mise en surbrillance.

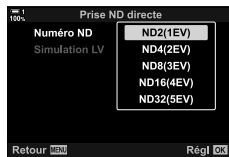

- 6** Choisir une option pour [Simulation LV].
- Mettre en surbrillance [Simulation LV] à l'aide des touches $\Delta \nabla$ et appuyez sur la touche \triangleright pour afficher Les options de [Simulation LV].
 - Mettre en surbrillance l'option souhaitée à l'aide des touches $\Delta \nabla$ et appuyez sur la touche **OK** pour sélectionner l'option mise en surbrillance.



- 7** Appuyez sur la touche **OK** pour enregistrer les modifications sur [Numéro ND] et [Simulation LV].

- 8** Pour prendre des photos avec le filtre ND en direct, mettre en surbrillance [On] et appuyez sur la touche **OK**, ou sélectionner [Off] pour continuer sans activer le filtre ND en direct.
- Le M Menu prise de vue 2 s'affiche.



- 9** Appuyez sur la touche **MENU** pour quitter les menus.
- Si vous avez sélectionné [On] pour [Prise ND directe], la photographie avec le filtre ND en direct commence.
 - Une icône apparaît à l'écran lorsque le filtre ND en direct est activé.
 - Pour mettre fin à la photographie avec filtre ND en direct, sélectionner [Off] dans l'écran [Prise ND directe] affiché à l'étape 4.

Prise ND directe



10 Régler la vitesse d'obturation tout en prévisualisant les résultats à l'écran.

- Régler la vitesse d'obturation à l'aide de la molette avant ou arrière.
- La vitesse d'obturation la plus lente disponible varie selon le filtre ND sélectionné.

[ND2 (-1EV)] : 1/30 s

[ND4 (-2EV)] : 1/15 s

[ND8 (-3EV)] : 1/8 s

[ND16 (-4EV)] : 1/4 s

[ND32 (-5EV)] : 1/2 s

- Si [On] est sélectionné pour [Simulation LV], les effets des changements de vitesse d'obturation peuvent être prévisualisés à l'écran.



Vitesse d'obturation

11 Prendre des photos.

- L'appareil photo a besoin d'un laps de temps équivalent à la vitesse d'obturation sélectionnée pour produire [Simulation LV] résultats semblables à l'image finale.
- La limite supérieure pour [📷 ISO] pendant la photographie ND en direct est ISO 800. Ceci s'applique également lorsque [ISO Auto] est sélectionné.
- Activation du filtre ND définit le mode direct d'entraînement .
- Ce qui suit ne peut pas être utilisé :
 - HDR, prise de vue hte résolution, multi exposition, compensation de keystone, bracketing, photographie minuterie par intervalles, 📷 scan scintillement, photographie anti-vibration, 📷 suivi du sujet et correction fisheye.
- Contrairement aux filtres ND physiques, le filtre ND en direct ne réduit pas la quantité de lumière atteignant le capteur d'image, et par conséquent les sujets très lumineux peuvent être surexposés.



- [Prise ND directe] peut être assigné à une touche. Il vous suffit ensuite d'appuyer sur la touche pour activer le filtre ND actif. 🗨️ ⚙️ Menu personnalisé **B1** > [📷 Touche Fonction] (P. 463)

Aperçu de l'exposition en direct (Extend. LV)

Les paramètres d'exposition tels que la compensation d'exposition peuvent être prévisualisés pendant la visualisation en direct. Vous pouvez également régler la luminosité pour faciliter la visualisation sous un ciel nocturne et dans d'autres environnements sombres. Les paramètres peuvent être réglés séparément pour le mode **M**, les longues expositions, la photographie composite en direct, etc.

Off	Aperçu de l'exposition en vue directe. L'exposition peut être prévisualisée avant la prise de vue. <ul style="list-style-type: none">Cette option ne s'applique pas lors de la prise de vue à BULB ou à temps.
On1	La prévisualisation de l'exposition est désactivée ; la luminosité est réglée pour faciliter la visualisation. La luminosité de l'aperçu diffère de celle de la photo finale.
On2	Quant à [On1] mais plus lumineux. Choisir quand cadrer des plans du ciel nocturne ou autre. <ul style="list-style-type: none">La luminosité de l'aperçu diffère de celle de la photo finale. Le mouvement du sujet peut aussi sembler légèrement saccadé.Vous pouvez classer par ordre de priorité le taux d'affichage ou la qualité d'image en fonction du type de sujet.

- La cadence d'avance peut ralentir lorsque [On1] ou [On2] est sélectionné. Mettre en surbrillance [Off] pour maintenir une cadence uniforme.

1 Appuyez sur la touche **MENU** pour afficher les menus.

2 Afficher Menu personnalisé **D2** (Écran/PC).

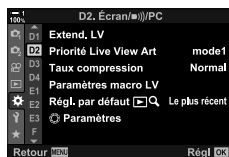

3 Mettre en surbrillance [Extend. LV] en utilisant Δ ∇ sur le pavé directionnel et appuyez sur la touche \triangleright .

- Les options de [Extend. LV] seront affichées.

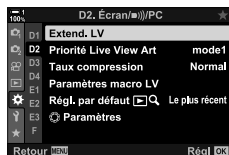

4 Mettre en surbrillance le mode souhaité à l'aide des touches Δ ∇ et appuyez sur la touche **OK**.

[Prise de vue manuelle] : Mode **M**
[Bulb/Time] : BULB/TIME
[Live Composite] : Live Composite
[Autres] : Tous les autres modes



- 5** Mettre une option en surbrillance à l'aide des touches Δ ∇ et appuyez sur la touche **OK**.
- [Off] n'est pas disponible lorsque [Bulb/Time] est sélectionné.
 - Si vous appuyez sur la touche \triangleright lorsque [On2] est en surbrillance, vous serez invité à choisir entre afficher en priorité la taux compressions ou la qualité d'affichage. Mettre en surbrillance [Prior. à la fréq. d'img] ou [Priorité à la qualité] et appuyez sur la touche **OK**.
 - Répéter les étapes 4 et 5 au besoin.

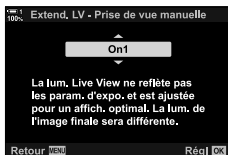

- 6** Appuyer plusieurs fois sur la touche **MENU** pour quitter les menus.
- Si [Priorité à la qualité] est sélectionné pour [On2], la fréquence d'affichage diminue lorsque l'éclairage est faible. Si [Prior. à la fréq. d'img] est sélectionné, les couleurs peuvent être légèrement désactivées ou la qualité d'affichage peut baisser.

2-13 Couleur et qualité

Cette section est principalement consacrée aux caractéristiques qui affectent la couleur et l'aspect final des photographies. Les éléments couverts sont la balance des blancs, le mode image et d'autres éléments qui affectent la balance des couleurs et les fonctions (comme le prise de vue hte rés.) pour la capture d'image en haute résolution.

Ajuster la teinte



La balance des blancs donne aux objets blancs un aspect blanc. Bien que [AUTO] fonctionne bien dans la plupart des situations, vous pouvez choisir d'autres options si [AUTO] ne parvient pas à faire apparaître les objets blancs en blanc ou si vous souhaitez délibérément prêter aux objets blancs un plâtre de couleur.

- Ce paramètre est accessible via :
 - La touche **WB** (P. 203)
 - Les menus (P. 204)
 - Le super panneau de contrôle LV (P. 204)
 - Commandes en direct (P. 204)

Mode de balance des blancs	Température de couleur	Choisir pour
Balance des blancs automatique	AUTO —	La plupart des scènes normales (scènes contenant des objets blancs ou proches du blanc) <ul style="list-style-type: none"> Ce mode est recommandé dans la plupart des situations. Vous pouvez choisir de préserver les couleurs vues sous un éclairage incandescent (P. 205).
Balance des blancs de présélection	5300 K	Scènes extérieures ensoleillées, couchers de soleil, feux d'artifice.
	7500 K	Prises de vue à la lumière du jour de sujets à l'ombre.
	6000 K	Prises de vue en plein jour sous un ciel couvert
	3000 K	Sujets sous éclairage incandescent
	4000 K	Sujets sous éclairage fluorescent
	—	Photographie sous-marine
Balance des blancs mono-touche	5500 K	Les sources de lumière ayant la même température de couleur que l'éclairage du flash.
	Valeur sélectionnée pour la balance des blancs mono-touche	Situations dans lesquelles vous souhaitez définir la balance des blancs pour un sujet spécifique. <ul style="list-style-type: none"> La température de couleur est réglée sur une valeur mesurée à partir d'un objet blanc sous l'éclairage de ce qui sera utilisé dans la photographie finale (P. 207).
Balance des blancs personnalisée	CWB 2000 K–14000 K	Situations dans lesquelles vous pouvez identifier la température de couleur appropriée. <ul style="list-style-type: none"> Choisissez une température de couleur.

■ Accès via la touche **WB**

1 Appuyez sur la touche **WB**.

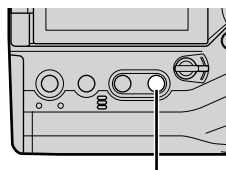

Touche **WB**

- Les options de [📷 WB] seront affichées.



Options [📷 WB]

2 Faire pivoter la molette avant ou arrière pour sélectionner une option.

- Appuyez sur la touche **INFO** lorsque la touche [AUTO] est affiché en surbrillance options de [📷 AUTO Couleur chaude] (P. 205).
- Les options de balance des blancs mono-touche (P. 207) et de balance des blancs personnalisée peuvent être visualisées en appuyant sur la touche **INFO**.
- Vous pouvez également faire pivoter la molette avant ou arrière tout en appuyant sur la touche **WB**.

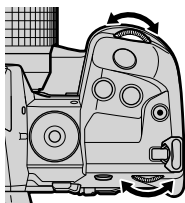

3 Appuyer à mi-course sur le déclencheur pour sélectionner l'option sélectionnée et quitter.



- Dans les réglages par défaut, la balance des blancs est assignée à la touche **WB**. [📷 WB] peut cependant être attribuée à d'autres commandes si désiré. Utilisez [📷 Touche Fonction] dans le ⚙️ Menu personnalisé **B1** (P. 463).

■ Accès via le super panneau de contrôle LV

La balance des blancs peut être sélectionnée à l'aide du super panneau de contrôle LV.

La touche **OK** ➔ [📷 WB] ➔ Utilisez la molette avant pour choisir une option

- Les options de [📷^{WB} AUTO Couleur chaude] peuvent être ajustées après avoir mis en surbrillance. [AUTO] dans le [📷 WB] menu et appuyez sur touche **OK** (P. 205).
- Pour accéder aux réglages de la balance des blancs mono-touche (P. 207) ou de la balance des blancs personnalisée, appuyez sur la touche **OK** touche pour afficher les options de [📷 WB] et ensuite appuyez sur la touche **INFO**.
- Lorsque la balance des blancs personnalisée ([CWB]) est sélectionnée, vous pouvez mettre en surbrillance la température de couleur dans le super panneau de contrôle LV et choisir une valeur en tournant la molette avant.

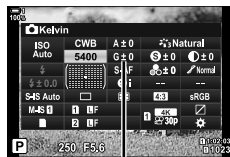

Température de couleur

2

■ Accès au menu

Régler la balance des blancs à l'aide de [📷 WB] dans le **Menu Personnalisé G**.

Touche **MENU** ➔ Onglet **⚙** ➔ Onglet **G** ➔ [📷 WB]

➔ Utilisez Δ ∇ sur le pavé directionnel pour choisir une option



■ Accès via Commandes en direct

Mettre en surbrillance [📷 WB] dans les commandes en direct et utilisez \triangleleft \triangleright sur le pavé directionnel pour choisir une option.

- Pour plus d'informations sur l'affichage des commandes en direct, voir « Utilisation des commandes en direct » (P. 68).



📷 WB

Préserver les couleurs chaudes Couleur chaude)

Si désiré, la balance des blancs automatique peut être ajustée pour préserver les couleurs chaudes vues sous un éclairage incandescent. La balance des blancs serait normalement ajustée pour que les couleurs blanches paraissent blanches, mais cette fonction peut être utilisée pour préserver l'ambiance créée par l'éclairage incandescent.

- Ce paramètre est accessible via :
 - La touche **WB** - Les menus
 - Le super panneau de contrôle LV - Commandes en direct
- Pour accéder à cette option via la touche **WB**, Le super panneau de contrôle LV, ou commandes en direct, mettre en surbrillance [WB auto] et Appuyez sur la touche **INFO**.



■ Accès via la touche **WB**

Mettre en surbrillance [WB auto] ➔ Touche **INFO** ➔ Sélectionner [On]

■ Accès via le super panneau de commande **LV**

Mettre en surbrillance [ WB] ➔ Touche **OK** ➔ Mettre en surbrillance [WB auto] dans le menu [ WB] ➔ Touche **INFO** ➔ Mettre en surbrillance [On]

■ Accès au menu

Touche **MENU** ➔ Sélectionner [ Couleur chaude] dans le  Menu personnalisé 
➔ Mettre en surbrillance [On]

■ Accès via Commandes en direct

- Pour plus d'information sur l'affichage des commandes en direct, consultez « Utilisation des commandes en direct » (P. 68).

Mettre en surbrillance [ WB] ➔ Mettre en surbrillance [WB auto] ➔ Touche **INFO**
➔ Mettre en surbrillance [On]

Réglage avec précision de la balance des blancs

Compensation de la balance des blancs

Affiner la balance des blancs. Des valeurs séparées peuvent être sélectionnées pour chaque option de balance des blancs. Régler les paramètres comme décrit ci-dessous.

- Ce paramètre est accessible via :
 - Le super panneau de contrôle LV
 - Les menus

A Axe A (ambre-bleu)	Les valeurs positives ajoutent un plâtre rouge, les valeurs négatives un plâtre bleu.
G Axe G (vert-magenta)	Les valeurs positives ajoutent un plâtre vert, les valeurs négatives un plâtre magenta.

■ Accès via le super panneau de contrôle LV

- 1 Mettre en surbrillance  WB] dans le super panneau de contrôle LV et choisissez une option de balance des blancs.

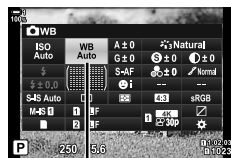

 WB

- 2 Mettre en surbrillance [A±0] ou [G±0] à l'aide du pavé directionnel et mettre en surbrillance la valeur désirée à l'aide de la molette avant.

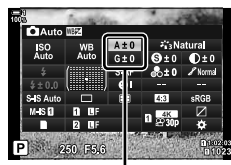













Réglage avec précision de la balance des blancs

- 3 Appuyez sur le déclencheur à mi-course pour sélectionner l'option en surbrillance et quitter le super panneau de contrôle LV.





- Réglage avec précision de la balance des blancs peut être appliqué simultanément à toutes les options de la balance des blancs.  Tout [WBZ] (P. 545)

■ Accès au menu

- Touche **MENU** ➔ Onglet  (Menu personnalisé) ➔ Onglet **G** (-WB/Couleur)
- ➔  WB] ➔ Mettre en surbrillance une option de balance des blancs et appuyez  sur le pavé directionnel ➔ Mettre en surbrillance A±0 ou G±0 en utilisant des touches  et utilisez les touches   pour choisir une valeur (lorsque [CWB] est sélectionné, appuyez sur la touche  une autre fois et choisissez une valeur en utilisant les touches   
- Appuyez sur  (Vidéo) en A ou G mise au point d'affichage pour afficher un aperçu de l'effet sur l'écran de prise de vue. Appuyez une autre fois sur la touche  pour revenir à l'affichage en direct.

Mesure de la balance des blancs

(Balance des blancs mono-touche)

Réglez la balance des blancs sur une valeur mesurée sous l'éclairage qui sera utilisé dans la photographie finale. Utilisez cette option pour affiner la balance des blancs lorsque vous avez du mal à obtenir les résultats souhaités avec la compensation de la balance des blancs ou des options de balance des blancs prédéfinies telles que  (lumière du soleil) ou  (ciel couvert). L'appareil photo enregistre la valeur mesurée pour un rappel rapide si nécessaire.

- Ce paramètre est accessible via :
 - La touche **WB** - Les menus (P. 209)
 - Le super panneau de contrôle LV - Commandes en direct (P. 209)
 - (P. 209)



Mesurez et enregistrez jusqu'à quatre valeurs pour la balance des blancs mono-touche.

■ Accès via la touche **WB**

1 Appuyez sur la touche **WB**.

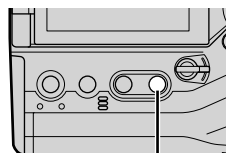

Touche **WB**

- Les options de [ WB] seront affichées .



Options [ WB]

2 Tournez le cardan avant ou arrière pour mettre une option en surbrillance à .

- Vous pouvez également choisir un paramètre en maintenant enfoncé la touche **WB** et en pivotant la molette arrière. Relâchez la touche pour sélectionner le paramètre et retourner dans l'écran de prise de vue.



3 Appuyez sur la touche **INFO**.

- Les options de mesure de la balance des blancs mono-touche s'afficheront.

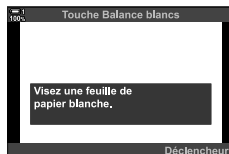

4 Encadrez une feuille de papier incolore (blanc ou gris) au centre de l'écran et relâchez l'obturateur.

- Assurez-vous que le sujet est libre d'ombres.
- Une boîte de dialogue de confirmation s'affichera.

5 Mettre en surbrillance [Oui] en utilisant les touches Δ ∇ et appuyez sur la touche **OK**.

- L'appareil photo enregistre le réglage en tant que valeur pour l'option de balance des blancs mono-touche sélectionnée et quitte l'écran de tournage.
- Pour quitter sans mesurer la balance des blancs, mettre en surbrillance [Non] et appuyez sur la touche **OK**. Répétez le processus à partir de l'étape 3.

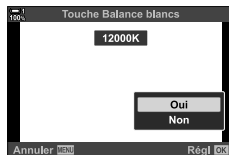

2

■ Utilisation de la touche de la balance des blancs mono-touche

[] peut être assigné à une commande. Dans les réglages par défaut, il est attribué à la touche unique de balance des blancs ().

1 Encadrez une feuille de papier incolore (blanc ou gris) au centre de l'écran.

2 Maintenez la touche de la balance des blancs mono-touche et appuyez à fond sur le déclencheur.

- Vous serez invité à choisir l'option de balance des blancs mono-touche qui sera utilisée pour stocker la nouvelle valeur.

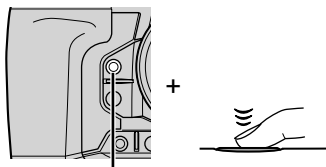

La touche de la balance des blancs mono-touche ()

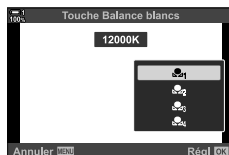

3 Mettre en surbrillance un réglage de la balance des blancs à l'aide des touches Δ ∇ sur le pavé directionnel et appuyez sur la touche **OK**.

- La nouvelle valeur sera sauvegardée comme valeur pour le réglage sélectionné et l'appareil photo quittera la prise de vue.



■ Accès via le super panneau de contrôle LV







La balance des blancs mono-touche peut être sélectionnée à l'aide du super panneau de contrôle LV.

[📷 WB] ➔ Touche **OK** ➔ Mettre en surbrillance  à  en utilisant la molette avant
➔ Touche **INFO** ➔ Mesurer la balance des blancs

- Appuyez sur la touche de l'obturateur pour mesurer la balance des blancs comme décrit dans « Accès via la touche **WB** » (P. 207).

■ Accès au menu





Les menus ne peuvent être utilisés que pour rappeler les valeurs précédemment mesurées pour la balance des blancs mono-touche.

Touche **MENU** ➔ Onglet  (Menu personnalisé) ➔ Onglet  (←-/WB/Couleur)
➔ [📷 WB] ➔ Sélectionnez une option à partir de  à  en utilisant   dans le pavé directionnel.

■ Accès via Commandes en direct

La balance des blancs mono-touche peut être mesurée à l'aide de commandes en direct.

- Pour plus d'informations dans l'affichage des commandes en direct, consultez « Utilisation des commandes en direct » (P. 68).

Touche **OK** ➔ [📷 WB] ➔ Mettre en surbrillance une option de  à  en utilisant   dans le pavé directionnel



 WB

- Pour visualiser l'affichage de la mesure de la balance des blancs et mesurer une nouvelle valeur pour l'option de balance des blancs actuellement sélectionnée, appuyez sur la touche **INFO**.

Prise de vue hte résolution (Prise de vue hte rés.)

Capturer à des résolutions supérieures à celle du capteur d'image. L'appareil photo prend une série de photos tout en déplaçant le capteur d'image et les combine pour créer une seule photo haute résolution. Utilisez cette option pour capturer des détails qui ne seraient normalement pas visibles, même à des taux de zoom élevés.

- Ce paramètre est accessible via :
 - Les menus (P. 210, 212)
 - La touche (P. 212)
 - Le super panneau de contrôle LV (P. 212)
 - Commandes en direct (P. 212)
- Les images sont enregistrées au format JPEG (ou) ou RAW+JPEG. Au format RAW+JPEG, l'appareil photo enregistre à la fois l'image haute résolution et une image RAW non traitée (extension « *.ORI »). Sélectionnez haute résolution avant le réglage [←].
 « Qualité d'image prise de vue hte rés. (←) » (P. 213)
- Les images RAW non traitées (ORI) peuvent être visualisées à l'aide de la dernière version d'Olympus Workspace.

2

Prise de vue hte rés. (Off, 0–30 sec)	Choisissez en combien de temps l'appareil attend pour commencer la prise de vue après avoir appuyé à fond sur la touche de l'obturateur. Utilisez cette option pour éviter le flou causé par le mouvement de l'appareil lorsque vous appuyez sur la touche de l'obturateur. Mettre en surbrillance [Off] pour désactiver la prise de vue hte résolution.
Temps de charge	Choisissez la durée pendant laquelle l'appareil attend que le flash se charge pour les prises de vue à haute résolution prises avec le flash.
Prise de vue	[Trépied] : Prenez des photos avec l'appareil photo sur un trépied ou autrement sécurisé. Les images RAW sont enregistrées à une taille de 80 mégapixels (10400 × 7792). <ul style="list-style-type: none"> • La vitesse de synchronisation du flash est de 1/50 s. • La valeur maximale pour [ISO] est 1600. [En main] : Prenez des photos à la main l'appareil photo prend un peu plus de temps pour enregistrer les images. Les images RAW sont enregistrées à une taille de 50 mégapixels (8200 × 6132). <ul style="list-style-type: none"> • Le flash est désactivé. • La valeur maximale pour [ISO] est 6400.

- 1 Appuyez sur la touche **MENU** pour afficher les menus.
- 2 Mettre en surbrillance [Prise de vue hte rés.] dans le Menu de prise de vue 2 et appuyez sur le pavé directionnel.
 - Les options de [Prise de vue hte rés.] seront affichées.

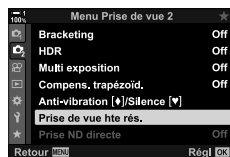

3 Mettre en surbrillance l'élément souhaité et appuyez sur la touche \triangleright .

- Appuyez sur la touche **OK** après avoir réglé chacun d'entre eux :
[Prise de vue hte rés.] : Mettre en surbrillance [0 sec] à l'aide de la touche ∇ et appuyez sur la touche \triangleright . Choisissez un temps d'attente.

[⚡ Temps de charge] : Choisissez un temps.
[Prise de vue] : Mettre en surbrillance [Trépied] ou [En main].

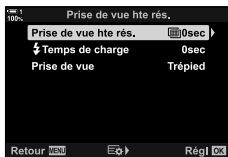

4 Appuyez sur la touche **OK** lorsque les paramètres sont complets.

- Le \square Menu prise de vue 2 s'affiche.

5 Appuyez plusieurs fois sur la touche **MENU** pour quitter les menus.



- Une icône \square sera affichée. L'icône clignote si l'appareil n'est pas stable. L'icône cesse de clignoter lorsque l'appareil photo est stable et prêt à photographier.
- Après avoir activé le prise de vue hte résolution, cochez l'option sélectionnée pour la qualité d'image. La qualité d'image peut être réglée à l'aide du super panneau de contrôle LV.







Préparation de l'appareil photo pour la prise de vue hte résolution (flashes)

6 Prendre des photos.

- Le \square clignote pour avertir que les photos peuvent être floues par le tremblement de l'appareil photo. Gardez l'appareil photo stable.
- Le tournage est terminé lorsque l'icône verte \square disparaît de l'écran.
- L'appareil photo créera automatiquement l'image composite lorsque le tournage est terminé. Un message s'affichera pendant ce processus.
- [S-IS Off] est automatiquement sélectionné pour [Stabilisateur] lorsque [Trépied] est choisi pour [Prise de vue], [S-IS AUTO] lorsque [En main] est sélectionné.
- Le temps d'attente maximal pour [Prise de vue] > [En main] est de 1 seconde.
- Il n'est pas nécessaire de choisir une option pour [⚡ Temps de charge] lorsque vous utilisez un flash compatible. Pendant la photographie au flash RC, le temps maximal d'attente de flash est de 4 s et le mode de contrôle de flash est fixé sur MANUEL.
- La prise de vue hte résolution n'est pas disponible en mode **B**.
- Ce qui suit ne peut pas être utilisé :
 - La photographie avec retardateur, la multi exposition, la compensation du fondement, l'ajustement de l'exposition, la correction du Fisheye et le filtre ND en direct.
- Les photos prises avec [e-Portrait] ou un filtre artistique sélectionné pour le mode Image seront enregistrées en mode [Natural].
- Si l'appareil photo est incapable d'enregistrer une image composite en raison d'un flou ou d'autres facteurs et que [JPEG] est sélectionné pour la qualité d'image, une seule image JPEG sera enregistrée. Si [RAW+JPEG] est sélectionné, une image RAW (ORF) et une image JPEG seront enregistrées.
- Les marbrures peuvent être visibles sur les photos prises sous un éclairage fluorescent ou LED ou d'autres sources de lumière similaires.

La prise de vue hte résolution peut également être sélectionnée à l'aide    touche, du super panneau de contrôle LV et des commandes en direct. Si le mode haute résolution n'apparaît pas dans la liste des modes d'entraînement, il peut être ajouté à l'aide des menus (P. 210).

■ Accès via la touche

Appuyez sur la touche    et tournez la molette arrière pour sélectionner la icône .

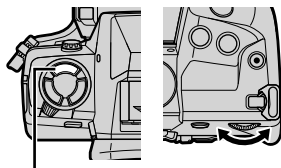

Touche   



- Pour afficher les options de [Prise de vue] , appuyez sur la touche **INFO**.



2



■ Accès via le super panneau de contrôle LV

Il est également possible d'accéder au prise de vue hte résolution via le super panneau de contrôle LV.

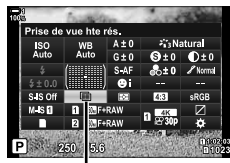

Touche **OK** \rightarrow Mettre en surbrillance   (photographie séquentielle/temporisateur) et appuyez sur la touche **OK**

\rightarrow Sélectionnez .





  (prise de vue séquentielle/temporisateur)

■ Accès via les commandes en direct





Mettre en surbrillance   (tournage séquentielle/temporisateur) dans commandes en direct et utilisez \triangleleft \triangleright sur le pavé directionnel pour choisir une option.

- Pour plus d'informations sur l'affichage des commandes en direct, voir « Utilisation des commandes en direct » (P. 68).



  (prise de vue séquentielle/temporisateur)

■ Accès via les Menus

Touche **MENU** \rightarrow Onglet  (Menu prise de vue 1) \rightarrow   

\rightarrow Sélectionner .

Qualité d'image prise de vue hte rés.





L'activation du prise de vue hte résolution règle automatiquement la qualité de l'image sur une option compatible avec la résolution supérieure. Avant la prise de vue, assurez-vous de cocher l'option sélectionnée pour la qualité d'image.

- Ce paramètre est accessible via :
 - Le super panneau de contrôle LV
 - commandes en direct (P. 214)
 - Les menus (P. 214)

50M F	Les prise de vue hte résolution sont enregistrées au format JPEG [Fine] à une taille de 50 méga pixels (8160 × 6120).
25M F	Les prise de vue hte résolution sont enregistrées au format JPEG [Fine] à une taille de 25 méga pixels (5760 × 4320).
50M F+RAW	Les photos haute résolution sont enregistrées au format RAW JPEG [Fine] à une taille de 50 méga pixels (8160 × 6120).
25M F+RAW	Les photos haute résolution sont enregistrées au format RAW JPEG [Fine] à une taille de 25 méga pixels (5760 × 4320).

- Les images RAW sont enregistrées à une taille de 8200 × 6132 lorsque [En main] est sélectionné pour [Prise de vue] et à une taille de 10400 × 7792 lorsque [Trépied] est sélectionné.

■ Accès via le super panneau de contrôle LV

- 1 Activer la prise de vue hte résolution avant de continuer.
- 2 Choisissez le réglage  pour l'emplacement 1 (1) ou l'emplacement 2 (2) dans le super panneau de contrôle LV.
 - Chaque emplacement a sa propre option de qualité d'image. Lorsque [Double indépend. ↓] ou [Double indépend. ↑] est sélectionné pour  Param. Enregistr. (P. 72), un réglage différent peut être utilisé pour chaque emplacement. Sinon, le réglage sélectionné s'appliquera à la fois à l'emplacement 1 et à l'emplacement 2.
- 3 Mettre une option en surbrillance à l'aide de la molette avant.





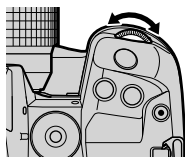







 Qualité de l'image



Choisissez la façon dont les photos sont traitées pendant la prise de vue pour améliorer la couleur, le ton et d'autres propriétés. Choisissez parmi les modes d'image prédéfinis en fonction de votre sujet ou de votre intention artistique. Le contraste, la netteté et d'autres réglages peuvent être réglés séparément pour chaque mode. Vous pouvez également ajouter des effets artistiques à l'aide de filtres artistiques. Les filtres d'art vous donnent la possibilité d'ajouter des effets de cadre et autres. Les réglages des paramètres individuels sont stockés séparément pour chaque mode d'image et chaque filtre artistique.

- Ce point s'applique aussi bien en photographie qu'en enregistrement vidéo.

Modes d'image standard

 i-Enhance	L'appareil règle les couleurs et le contraste pour des résultats optimaux selon le type de sujet (P. 226).
 Vivid	Choisissez pour des couleurs vives.
 Natural	Choisissez pour des couleurs naturels.
 Doux	Choisissez pour des photos qui seront retouchées plus tard.
 Portrait	Améliorer les tons de la peau.
 Monochrome	Enregistrer les images en monochrome. Vous pouvez appliquer des effets de filtre de couleur et choisir une teinte (P. 224).
 Perso	Ajustez les personnaliser mode Image pour créer une version personnalisée d'un mode image sélectionné.
 e-Portrait	Un teint lisse.
 Sous-marin	Traiter les images pour préserver les couleurs vives vues sous l'eau. <ul style="list-style-type: none"> • Nous recommandons de choisir [Off] pour [WB] (P. 540) lorsque cette option est sélectionnée.
 Créateur couleur	Ajustez la teinte et la couleur en fonction de votre intention créative (P. 229).



Filtres d'art

ART 1 Pop art	Rehausser la beauté des couleurs.
ART 2 Soft focus	Utilisez des tons doux pour un effet aérien et onirique.
ART 3 Ton neutre&lumineux	Diffusez la lumière dans toute l'image, en augmentant légèrement l'exposition et mettant votre sujet à la dérive dans une douce lueur.
ART 4 Tonalité lumineuse	Adoucir les reflets et les ombres pour un effet raffiné et serein.
ART 5 Film grain noir&blanc	Optez pour l'effet puissant et audacieux typique des vidéos noir et blanc.
ART 6 Sténopé	Réduire l'éclairage périphérique pour l'effet d'une photo prise avec un vieil appareil-jouet.

ART 7	Diorama	Augmenter la saturation et le contraste et estomper les zones floues pour que l'image ressemble à une photo d'une miniature.
ART 8	Traitement croisé	Choisissez un effet nerveux et surréaliste. Choisissez le processeur croisé II pour une balance des blancs de couleur qui exagère le magenta.
ART 9	Sépia	Choisissez un effet paisible et raffiné qui adoucit l'image dans son ensemble, créant des images sereines avec des ombres clairement définies.
ART 10	Ton dramatique	Améliorez sélectivement le contraste pour mieux différencier la lumière de l'obscurité.
ART 11	Feutre	Rehaussez les bords pour un effet de photo-illustration.
ART 12	Aquarelle	Éclatez dramatiquement les ombres pour donner l'effet d'une scène peinte dans des couleurs pas tellement vives sur une toile blanche, et ajoutez des contours doux pour des résultats chauds et lumineux.
ART 13	Vintage	Mimez les effets d'une impression vintage décolorée et décolorée pour un effet nostalgique, effet tranche-de-vie.
ART 14	Couleur partielle	Améliorez l'impression créée par votre sujet en n'enregistrant que les teintes sélectionnées en couleur alors que le reste de l'image est en noir et blanc.
ART 15	Trait. sans blanchiment	L'effet de « Traitement sans blanchissement », que vous pouvez reconnaître dans les vidéos cinématographiques et autres, peut être utilisé avec beaucoup d'efficacité dans les plans de paysages de rues ou d'objets métalliques.
ART 16	Film instantané	Un regard contemporain sur les ombres et les teintes de peau typiques de la vidéo.

- Les filtres artistiques s'appliquent uniquement à la copie JPEG. [RAW+JPEG] est automatiquement sélectionné pour la qualité de l'image à la place de [RAW].
- Selon la scène, les effets de certains réglages peuvent ne pas être visibles, tandis que dans d'autres cas, les transitions de tonalité peuvent être effilochées ou l'image rendue plus « granuleuse ».



- Vous pouvez choisir les modes d'affichage de l'image à l'aide de [Personnaliser mode Image] (P. 520) dans le  Menu personnalisé .

Choix d'un mode image

Ce paramètre est accessible via :

- Le super panneau de contrôle LV
- Les menus (P. 218)
- Commandes en direct

■ Accès via le super panneau de contrôle LV

1 Mettre en surbrillance [Mode Image] dans Le super panneau de contrôle LV.

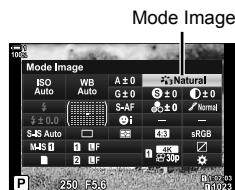

2 Mettre une option en surbrillance à l'aide de la molette avant.

- Selon l'option sélectionnée, les personnalisés mode Image peuvent être affichés dans le super panneau de contrôle LV. Réglez les paramètres comme vous le souhaitez (P. 220–226).

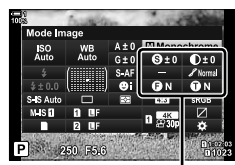

Modifications en fonction du mode sélectionné

3 Appuyez sur le déclencheur à mi-course pour sélectionner l'option en surbrillance et quitter le super panneau de contrôle LV.

■ Accès via Commandes en direct

Le mode Image est accessible via les commandes en direct.

- Pour plus d'informations sur l'affichage des commandes en direct, voir « Utilisation des commandes en direct » (P. 68).



Mode Image

Touche **OK** → [Mode Image] → appuyez sur **▷** du pavé directionnel pour voir les options

- Lorsque [Créateur couleur] (P. 229) ou le [Couleur partielle] filtre artistique (P. 231) est sélectionné, vous pouvez appuyez sur la touche **INFO** et régler la saturation et la teinte à l'aide des molettes.

■ Accès au menu

Utilisez [Mode Image] dans le Menu prise de vue 1.

Touche **MENU** ➔ Onglet ➔ [Mode Image] ➔ Utilisez Δ ∇ sur le pavé directionnel pour sélectionner ➔ Appuyez sur la touche \triangleright pour afficher les paramètres personnalisés du mode Image ou les effets de filtre



- Vous pouvez régler les paramètres individuels pour chaque mode d'image. Vous pouvez aussi régler les paramètres du super panneau de contrôle LV. Les modifications apportées aux paramètres du super panneau de contrôle LV s'appliquent également aux menus.

Mode Image	Paramètres disponibles
i-Enhance	[Netteté]/[Contraste]/[Saturation]/[Luminosité]/[Effet]
Vivid	[Netteté]/[Contraste]/[Saturation]/[Luminosité]
Natural	
Doux	
Portrait	
Monochrome	
Perso	—
e-Portrait	
Créateur couleur (P. 229)	
Sous-marin	
Pop art	
Soft focus	[Effet supplémentaire] Les options disponibles varient en fonction du filtre sélectionné.
Ton neutre&lumineux	
Tonalité lumineuse	
Film grain noir&blanc	
Sténopé	
Diorama	
Traitement croisé	
Sépia	
Ton dramatique	
Feutre	
Aquarelle	
Vintage	
Couleur partielle (P. 231)	
Trait. sans blanchiment	
Film instantané	



Création de modes d'image personnalisés

(C) Mode d'image personnalisée





Créez des modes d'image personnalisés en modifiant les paramètres des modes de sortie. Les modes d'image personnalisés peuvent être créés en utilisant [i-Enhance], [Vivid], [Natural], [Doux], [Portrait], et [Monochrome].

- 1 Appuyez sur la touche **MENU** pour afficher les menus.
- 2 Mettre en surbrillance [Mode Image] dans le  Menu prise de vue 1 et appuyez  sur le pavé directionnel.

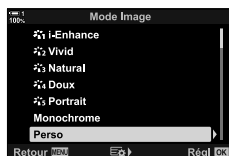

- 3 Mettre en surbrillance [Perso] en utilisant les touches   et appuyez sur la touche .
 - Les options du mode image personnalisée seront affichées.



- 4 Réglez les paramètres à l'aide des touches  .
 - Choisissez un [Mode Image] et ajustez [Netteté], [Contraste], [Saturation], [Luminosité], [Effet], [Filtre couleur], et [Couleur monochrome].
 - Mettre en surbrillance les éléments en utilisant les touches   et appuyez sur la touche  pour voir les paramètres. Après avoir ajusté les paramètres, appuyez sur la touche **OK** pour retourner au menu [Perso].

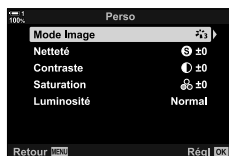

- 5 Appuyer plusieurs fois sur la touche **MENU** pour quitter les menus.
- 6 Pour utiliser les réglages personnalisés, mettre en surbrillance (C) Perso pour le mode image.

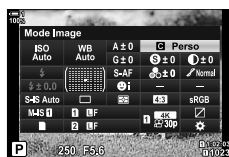

2

Ajuster la netteté de l'image. Les contours peuvent être soulignés pour une image nette et claire. Les paramètres sont stockés séparément pour chaque mode d'image.

- Ce paramètre est accessible via :
 - Le super panneau de contrôle LV
 - Les menus

Hi (+)	Augmenter la netteté. Les contours sont mieux définis.
Lo (-)	Netteté plus faible. Les contours sont moins définis.

■ Accès via le super panneau de contrôle LV

1 Mettre en surbrillance [Netteté] dans le super panneau de contrôle LV.

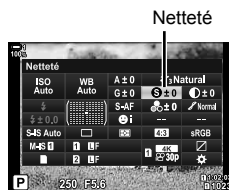

2

2 Mettre une option en surbrillance à l'aide de la molette avant.

3 Appuyez sur le déclencheur à mi-course pour sélectionner l'option en surbrillance et quitter le super panneau de contrôle LV.

■ Accès au menu

Régler la netteté à l'aide de [Mode Image] dans le Menu prise de vue 1.

Touche **MENU** ➔ Onglet (Menu prise de vue 1) ➔ [Mode Image] ➔ Mettre le mode Image en surbrillance à l'aide des touches Δ ∇ dans le pavé directionnel et appuyez sur la touche \triangleright ➔ Mettre en surbrillance [Netteté] à l'aide des touches Δ ∇ et appuyez sur la touche \triangleright ➔ Utilisez les touches Δ ∇ pour choisir une option

Ajuster la saturation des couleurs. Augmenter la saturation rend les images plus vives. Les paramètres sont stockés séparément pour chaque mode d'image.

- Ce paramètre est accessible via :
 - Le super panneau de commande LV
 - Les menus

Hi (+)	Augmenter la saturation. Les couleurs sont plus vives.
Lo (-)	Saturation faible. Les couleurs sont plus douces.

■ Accès via le super panneau de contrôle LV

- 1 Mettre en surbrillance [Saturation] dans le super panneau de contrôle LV.

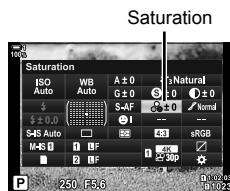

2

- 2 Mettre une option en surbrillance à l'aide de la molette avant.
- 3 Appuyez sur le déclencheur à mi-course pour sélectionner l'option en surbrillance et quitter le super panneau de commande LV.

■ Accès au menu





Réglez la saturation à l'aide de [Mode Image] dans le Menu prise de vue 1.

Touche **MENU** ➔ Onglet (Menu prise de vue 1) ➔ [Mode Image] ➔ Mettre le mode Image en surbrillance à l'aide des touches Δ ∇ dans le pavé directionnel et appuyez sur la touche \triangleright ➔ Mettre en surbrillance [Saturation] à l'aide des touches Δ ∇ et appuyez sur la touche \triangleright ➔ Utilisez les touches Δ ∇ pour choisir une option

Réglage de la nuance (Luminosité)

Ajustez la luminosité et la nuance des couleurs. Rapprochez les images de ce que vous envisagez, par exemple, en éclaircissant l'ensemble de l'image. Les paramètres sont stockés séparément pour chaque mode d'image.

- Ce paramètre est accessible via :
 - Le super panneau de contrôle LV
 - Les menus

 Auto (Ombre ajust)	La luminosité est réglée séparément pour chaque détail. Un bon choix pour les images à fort contraste où les ombres ou les hautes lumières pourraient autrement être perdues.
 Normal (Luminosité standard)	Ombrage optimal. recommandé dans la majorité des cas.
 High (Haute luminosité)	Convient aux sujets brillants.
 Low (Basse luminosité)	Convient aux sujets sombres.

■ Accès via le super panneau de contrôle LV

- 1 Mettre en surbrillance [Luminosité] dans le super panneau de contrôle LV.

Luminosité

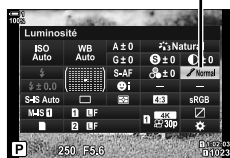

- 2 Mettre une option en surbrillance à l'aide de la molette avant.
- 3 Appuyez sur le déclencheur à mi-course pour sélectionner l'option en surbrillance et quitter le super panneau de contrôle LV.

■ Accès au menu

Réglez la gradation à l'aide de [Mode Image] dans le  Menu prise de vue 1.

Touche **MENU** ➔ Onglet  (Menu prise de vue 1) ➔ [Mode Image] ➔ Mettre le Mode Image en surbrillance à l'aide des touches Δ ∇ dans le pavé directionnel et appuyez sur la touche \triangleright ➔ Mettre en surbrillance [Luminosité] à l'aide des touches Δ ∇ et appuyez sur la touche \triangleright ➔ Utilisez les touches Δ ∇ pour choisir une option

Filtres de couleur pour la photographie en noir et blanc (Filtre couleur)

Des effets de filtre de couleur peuvent être ajoutés lorsque [Monochrome] est sélectionné pour le mode image (P. 215). Selon la couleur du sujet, les effets de filtre de couleur peuvent rendre les sujets plus lumineux ou améliorer le contraste. L'orange ajoute plus de contraste que le jaune, le rouge plus de contraste que l'orange. Le vert est un bon choix pour les portraits et autres.

- Ce paramètre est accessible via :
 - Le super panneau de contrôle LV
 - Les menus

N : Aucun	Aucun effet de filtre.
Ye : Jaune	Les nuages blancs se détachent clairement du ciel d'aspect naturel.
Or : Orange	Fait ressortir légèrement les cieux bleus ou la lumière du soleil couchant.
R : Rouge	En outre, le ciel bleu ou le feuillage d'automne.
G : Vert	Ajoute de la chaleur aux tons de peau dans les portraits. Le filtre vert met en évidence également les rouges du rouge à lèvres.

2

■ Accès via le super panneau de contrôle LV

Cette option est disponible lorsque [Monochrome] est sélectionné [Mode Image].

- 1 Mettre en surbrillance [Filtre couleur] dans le super panneau de contrôle LV.

Filtre de couleur



- 2 Mettre une option en surbrillance à l'aide de la molette avant.
- 3 Appuyez sur le déclencheur à mi-course pour sélectionner l'option en surbrillance et quitter le super panneau de contrôle LV.

■ Accès au menu

Choisissez un filtre à l'aide de [Mode Image] dans le Menu prise de vue 1.

Touche **MENU** ➔ Onglet (Menu prise de vue 1) ➔ [Mode Image] ➔ Mettre le mode Image en surbrillance [Monochrome] à l'aide des touches Δ ∇ dans le pavé directionnel et appuyez sur la touche \triangleright ➔ Mettre en surbrillance [Filtre couleur] à l'aide des touches Δ ∇ et appuyez sur la touche \triangleright ➔ Utilisez les touches Δ ∇ pour choisir une option

Teintes monochromes (Couleur monochrome)

Ajoutez une teinte aux photos noirs et blancs dans le [Monochrome] Mode Image (P. 215).

- Ce paramètre est accessible via :
 - Le super panneau de contrôle LV
 - Les menus

N : Normal	Photographier en noir et blanc.
S : Sépia	Photographier en monochrome teinté sépia.
B : Bleu	Photographier en monochrome teinté Bleu.
P : Violet	Photographier en monochrome teinté Violet.
G : Vert	Photographier en monochrome teinté Vert.

■ Accès via le super panneau de contrôle LV

Cette option est disponible lorsque [Monochrome] est sélectionné [Mode Image].

- 1 Mettre en surbrillance [Couleur monochrome] dans le super panneau de contrôle LV.

Couleur monochrome

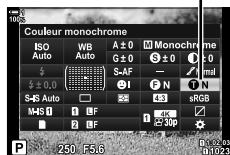

2

- 2 Mettre une option en surbrillance à l'aide de la molette avant.
- 3 Appuyez sur le déclencheur à mi-course pour sélectionner l'option en surbrillance et quitter le super panneau de contrôle LV.

■ Accès au menu

Choisissez une teinte à l'aide de [Mode Image] dans le Menu prise de vue 1.

Touche **MENU** ➔ Onglet (Menu prise de vue 1) ➔ [Mode Image] ➔ Mettre le mode Image en surbrillance [Monochrome] à l'aide des touches Δ ∇ dans le pavé directionnel et appuyez sur la touche \triangleright ➔ Mettre en surbrillance [Couleur monochrome] à l'aide des touches Δ ∇ et appuyez sur la touche \triangleright ➔ Utilisez les touches Δ ∇ pour choisir une option

Réglage des effets d'amélioration

(Effet)

Choisissez la puissance de l'effet pour [i-Enhance].

- Ce paramètre est accessible via :
 - Le super panneau de contrôle LV
 - Les menus

Low (Effet : Faible)	Effet réduit.
Standard (Effet : Standard)	Effet standard.
High (Effet : Élevé)	Effet amplifié.

■ Accès via le super panneau de contrôle LV

Cette option est disponible lorsque [i-Enhance] est sélectionné [Mode Image].

- 1 Mettre en surbrillance [Effet] dans le super panneau de contrôle LV.

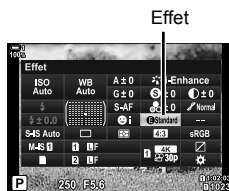

- 2 Mettre une option en surbrillance à l'aide de la molette avant.
- 3 Appuyez sur le déclencheur à mi-course pour sélectionner l'option en surbrillance et quitter le super panneau de contrôle LV.

■ Accès au menu

Choisir la force de l'effet à l'aide de [Mode Image] dans le  Menu prise de vue 1.

Touche **MENU** ➔ Onglet  (Menu prise de vue 1) ➔ [Mode Image] ➔ Mettre en surbrillance [i-Enhance] à l'aide des touches Δ ∇ dans le pavé directionnel et appuyez sur la touche \triangleright ➔ Mettre en surbrillance [Effet] à l'aide des touches Δ ∇ et appuyez sur la touche \triangleright ➔ Utilisez les touches Δ ∇ pour choisir une option

Choix d'une courbe de teinte (Vérif haute lum&ombre)

Réglez la luminosité séparément pour les hautes lumières, les tons moyens et les ombres. Vous obtenez un meilleur contrôle de l'exposition qu'avec la seule compensation de l'exposition. Vous pouvez choisir de rendre les hautes lumières plus foncées ou les ombres plus claires.



Réglage des ombres



Réglage des tons moyens



Réglage des hautes lumières

(Les illustrations ci-dessus montrent l'affichage lorsque la commande de lumière saillante et d'ombre est accessible à partir d'une touche et du super panneau de contrôle LV.)

- Ce paramètre est accessible via :
 - La touche 
 - Le super panneau de contrôle LV (P. 228)

■ Accès via la touche

1 Appuyez sur la touche .

- La compensation d'exposition est mise en surbrillance à l'écran.

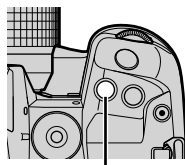

Touche 

2 Appuyez sur la touche **INFO**.

- Une icône de courbe de tonalité s'affichera.
- Appuyez sur la touche **INFO** pour passer des ombres aux tons moyens aux hautes lumières et revenir à la compensation de l'exposition.



 (Contrôle des hautes lumières et des ombres)

3 Sélectionnez le réglage souhaité à l'aide de sur le pavé directionnel.

- Choisissez parmi les valeurs entre -7 et +7.
- Pour réinitialiser, appuyez et maintenez enfoncée la touche **OK**.

4 Appuyez sur la touche **OK** pour enregistrer les modifications.

- Vous pouvez également enregistrer les modifications en appuyant à mi-course sur le déclencheur.



- La compensation d'exposition et le contrôle de la surbrillance et de l'ombre, peuvent être attribués à d'autres commandes que la touche . Utilisez [Touche Fonction] dans le Menu personnalisé **B1** (P. 463).
- L'attribution de [Multi fonction] au contrôle vous donne un accès direct au [Vérif haute lum&ombre]. « Options des touches multifonctions (Multi fonction) » (P. 470).

■ Accès via le super panneau de contrôle LV

1 Mettre en surbrillance [Vérif haute lum&ombre] dans le super panneau de contrôle LV et appuyez sur la touche **OK**.

- Une courbe de tonalité s'affichera.

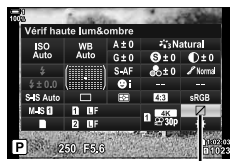

Contrôle des hautes lumières et des ombres

2 Appuyez sur la touche **INFO** pour choisir la gamme de tonalité désirée.

- La gamme de tonalité change chaque fois que vous appuyez sur la touche.



Sélectionnez la gamme de tonalité

3 Tournez les molettes pour choisir le réglage souhaité.

- **[Hi. & Sh.] sélectionné**
Réglez les hautes lumières à l'aide de la molette avant et les ombres à l'aide de la molette arrière.
- **[Midtone] sélectionné**
Utilisez la molette avant ou arrière.
- Appuyez sur la touche **OK** et maintenez-le enfoncé pour rétablir la courbe par défaut.



4 Appuyez sur la touche **OK** pour enregistrer les modifications.

- Vous pouvez également enregistrer les modifications en appuyant à mi-course sur le déclencheur.

Teinte et Saturation (Créateur couleur)

L'appareil photo permet de régler intuitivement la saturation des couleurs et la teinte. Choisissez parmi 30 teintes et 8 niveaux de saturation. Les résultats peuvent être pré-visualisés à l'écran.

[Créateur couleur] est une option du mode image. Il est possible d'accéder directement aux réglages à l'aide de [Multi fonction]. attribuer [Multi fonction] à une touche à l'aide de la touche [☑ Touche Fonction] (P. 463) dans le  Menu personnalisé **B1**.

- Ce paramètre est accessible via :
 - Le super panneau de contrôle LV
 - Les menus (P. 230)
 - Commandes en direct (P. 230)

■ Accès via le super panneau de contrôle LV

1 Mettre en surbrillance [Mode Image] dans le super panneau de contrôle LV.

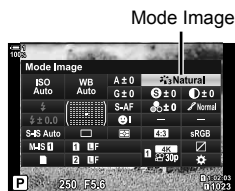

2 Mettre en surbrillance [Créateur couleur] à l'aide de la molette avant.

- Une [☺ Color/Vivid] option sera affichée dans Le super panneau de contrôle LV.

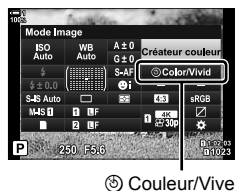

3 Mettre en surbrillance [☺ Color/Vivid] à l'aide des touches Δ ∇ dans le pavé directionnel et appuyez sur la touche **OK**.

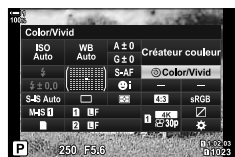

4 Ajuster la saturation et la teinte.

- Tournez la molette avant pour régler la teinte.
- Faire pivoter la molette arrière pour régler la saturation.
- Appuyez sur la touche **OK** et maintenez-le enfoncé pour rétablir les réglages par défaut.



5 Appuyez sur la touche **OK** pour enregistrer les modifications.

- Vous pouvez également enregistrer les modifications en appuyant à mi-course sur le déclencheur.

■ Accès au menu

L'espace couleur peut être sélectionné via les menus. La saturation et la teinte ne peuvent toutefois pas être réglées via les menus. Les menus peuvent être utilisés pour rappeler uniquement les valeurs précédemment enregistrées.

Touche **MENU** ➔ Onglet  (Menu prise de vue 1) ➔ [Mode Image] ➔ [Créateur couleur].

2

■ Accès via Commandes en direct

Le créateur de couleur est également accessible en utilisant les commandes en direct.

- Pour plus d'informations concernant l'affichage des commandes en direct, consultez « Utilisation des commandes en direct » (P. 68).



Mode Image

Touche **OK** ➔ [Mode Image] ➔ Appuyez sur  sur la pavé directionnel pour mettre en surbrillance [Créateur couleur] ➔ Appuyez sur la touche **INFO** et réglez la saturation et la teinte

- Photos prises avec [RAW] sélectionnées pour  seront enregistrées à l'aide de [RAW+JPEG] à la place.
- Le créateur de couleur n'est pas disponible pendant la photographie HDR ou la photographie à multi exposition. Si [Créateur couleur] est sélectionné pour le mode image lorsque l'une ou l'autre option est activée, l'appareil photo sélectionnera [Natural] à la place.

Effets filtre chromatique (Couleur partielle)

Capter en noir et blanc tout en capturant des objets d'une teinte sélectionnée en couleur. Par exemple, vous pouvez prendre des photos en noir et blanc tout en ne laissant que des rouges en couleur. Les résultats peuvent être pré-visualisés à l'écran.

[Couleur partielle] est une option de filtre d'art. Les paramètres peuvent être ajustés quand il est sélectionné pour le mode image. Choisissez parmi 3 « filtres chromatique » (I à III).

- 1 Mettre en surbrillance [Mode Image] dans le super panneau de contrôle LV.

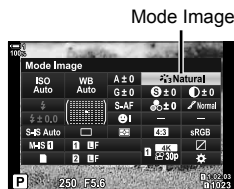

- 2 Mettre en surbrillance [ART14 I], [ART14 II], ou [ART14 III] à l'aide de la molette avant.
 - Les options [Color] et [Effet] seront affichées dans le super panneau de contrôle LV.

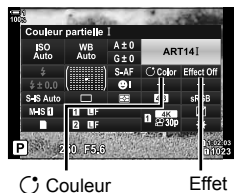

- 3 Mettre en surbrillance [Color] à l'aide des touches Δ ∇ dans le pavé directionnel et appuyez sur la touche **OK**.
 - Une bague de couleur s'affiche.



- 4 Mettre en surbrillance une couleur à l'aide des molettes.
- 5 Appuyez sur la touche **OK** pour enregistrer les modifications.
 - Vous pouvez également enregistrer les modifications en appuyant à mi-course sur le déclencheur.

Choix d'un espace couleur (Espace couleur)

Choisissez un espace couleur pour assurer une reproduction précise des couleurs lorsque les photos sont imprimées sur une imprimante ou un écran externe.

sRGB	L'espace couleur standard établi pour les systèmes Windows. Il est largement pris en charge par les écrans, les imprimantes, les appareils photo numériques et les applications informatiques. Ce mode est recommandé dans la majorité des cas.
AdobeRGB	Une norme d'espace couleur définie par Adobe Systems Inc. Il peut reproduire une gamme de couleurs plus large que sRGB. La reproduction précise des couleurs n'est disponible qu'avec les logiciels et les appareils (écrans, imprimantes, etc.) qui supportent cette norme.

- 1 Mettre en surbrillance [Espace couleur] dans le super panneau de contrôle LV.

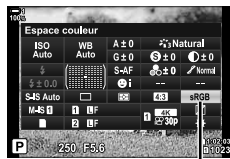

Espace couleur

- 2 Mettre une option en surbrillance à l'aide de la molette avant.
- 3 Appuyez sur le déclencheur à mi-course pour sélectionner l'option en surbrillance et quitter le super panneau de contrôle LV.

■ Accès au menu

Le créateur de couleur est également accessible via les menus.

Touche **MENU** ➔ Onglet **G** (←WB/Couleur) ➔ [Espace couleur] ➔ Utilisez les touches **Δ** **▽** dans le pavé directionnel pour choisir une option

- [AdobeRGB] n'est pas disponible en mode filtre artistique ou avec la photographie HDR. [sRGB] est sélectionné automatiquement.

2-14 Effets

Cette section traite de l'auto exposition, du zoom et d'autres fonctions utilisées pour manipuler l'image pendant la prise de vue. Il couvre également des caractéristiques telles que le bracketing de l'exposition, qui fait varier l'exposition sur une série d'images, et l'empilement de la mise au point.

Rapport d'aspect (Choix cadrage)

Choisissez le rapport largeur/hauteur pour les images en fonction de votre intention ou de vos objectifs d'impression ou autres. En plus du rapport d'aspect standard (largeur/hauteur) de [4:3], l'appareil photo offre des réglages de [16:9], [3:2], [1:1] et [3:4].

- Ce paramètre est accessible via :
 - Le super panneau de contrôle LV (P. 234)
 - Les menus (P. 234)
 - Commandes en direct (P. 234)

■ Accès via le super panneau de contrôle LV

- 1 Mettre en surbrillance [Choix cadrage] dans le super panneau de contrôle LV.

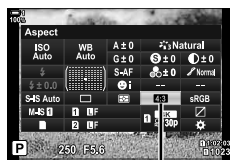

Choix cadrage

- 2 Mettre une option en surbrillance à l'aide de la molette avant.
- 3 Appuyez sur le déclencheur à mi-course pour sélectionner l'option en surbrillance et quitter le super panneau de contrôle LV.

■ Accès au menu

2 Le format d'image peut être sélectionné à l'aide de [Choix cadrage] dans  Menu prise de vue 1.



Touche **MENU** ➔ Onglet  (Menu prise de vue 1) ➔ [Choix cadrage] ➔ Utilisez Δ ∇ dans le pavé directionnel pour choisir une option

■ Accès via Commandes en direct

Mettre en surbrillance [Choix cadrage] dans les commandes en direct \triangleleft \triangleright sur le pavé directionnel pour choisir une option.

- Pour plus d'informations sur l'affichage des commandes en direct, voir « Utilisation des commandes en direct » (P. 68).





Choix cadrage



- Les images JPEG sont enregistrées au format d'image sélectionné. Les images RAW ont la même taille que le capteur d'image et sont enregistrées à un rapport d'aspect de 4:3 avec une étiquette indiquant le rapport d'aspect sélectionné. Un rognage indiquant le rapport d'aspect sélectionné s'affiche lorsque les images sont lues.

Cette option permet de recadrer au centre du cadre les mêmes dimensions que l'option de taille actuellement sélectionnée pour la qualité de l'image et d'agrandir pour remplir l'écran. Le rapport de zoom augmente d'environ 2x. Cela vous permet d'agrandir au-delà de la longueur focale maximale de la lentille, ce qui en fait un bon choix lorsque vous ne pouvez pas changer d'objectif ou lorsque vous avez du mal à vous rapprocher de votre sujet.

1 Appuyez sur la touche **MENU** pour afficher les menus.

2 Mettre en surbrillance [Téléconvertisseur num] dans le  Menu prise de vue 1  dans le pavé directionnel.



3 Mettre en surbrillance [On] à l'aide des touches   et appuyez sur la touche **OK**.



4 Appuyez sur la touche **MENU** pour quitter les menus.

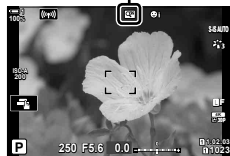

- Lorsque [On] est sélectionné, le zoom augmente de 2x et l'icône  est affichée. Les images seront enregistrées avec le nouveau rapport de zoom.

Télé convertisseur numérique



- Le télé convertisseur numérique ne peut pas être utilisé en cas de multi exposition, de compensation de distorsion trapézoïdale ou de correction fisheye.
- Les images JPEG sont enregistrées selon le rapport de zoom sélectionné. Dans le cas des images RAW, un cadre montre le recadrage du zoom. Une image montrant le recadrage du zoom s'affiche sur l'image pendant la lecture.
- Pendant le zoom, la taille des cibles AF augmente et leur nombre diminue.



Le télé convertisseur numérique peut être attribué à une commande d'appareil photo à l'aide de  Touche Fonction] dans le  Menu personnalisé **B1**, ce qui permet d'activer ou de désactiver le télé convertisseur numérique par simple pression sur une touche (P. 463).

Varier les réglages petit à petit sur une série de prises de photo (Bracketing)

Le Bracketing est utilisé pour faire varier les réglages de prise de vue tels que l'exposition et la balance des blancs sur une série de prises de vue. Selon le réglage, vous pouvez combiner plusieurs formes de bracketing. Utilisez le bracketing si vous n'êtes pas sûr des réglages à utiliser ou si vous n'avez pas le temps nécessaire pour modifier les réglages pendant la prise de vue. Vous pouvez également stocker les réglages de bracketing et les rappeler plus tard en activant simplement le bracketing.

- Ce paramètre est accessible via :
 - La touche **BKT** (P. 240)
 - Les menus (P. 241)
- Le Bracketing de flash ne peut pas être utilisé en combinaison avec :
 - Photographie HDR, photographie à minuterie par intervalles, compensation de Keystone, plusieurs exposition, prise de vue hte résolution ou correction Fisheye.
- L'exposition, le flash et la mise au point bracketing ne sont pas disponibles en mode **B**.
- Le bracketing ne démarre pas s'il n'y a pas assez d'espace sur la carte mémoire pour toutes les photos de la séquence de bracketing.

2

AE BKT (Bracketing d'exposition)



Varier l'exposition sur une série de photos. Vous choisissez la quantité de variation et le nombre de photos. L'appareil prend une photo avec un nouveau réglage d'exposition à chaque fois que le déclencheur est enfoncé à fond. Le bracketing se termine lorsque le nombre de prises de vue sélectionné est pris. En mode rafale, l'appareil prend des photos pendant que le déclencheur est enfoncé à fond et se termine lorsque le nombre de prises de vue sélectionné est atteint.

Les options suivantes sont disponibles :

- **Quantité de bracketing** : 0,3, 0,7, ou 1,0 EV
- **Nombre de photos** : 2, 3, 5, ou 7

Une icône **[BKT]** s'affiche en vert jusqu'à ce que toutes les photos de la séquence de bracketing soient prises. La première photo est effectuée avec les réglages d'exposition actuels, suivie d'abord par les photos avec une exposition réduite, puis par photos avec une exposition accrue.

Les réglages utilisés pour modifier l'exposition varient en fonction du mode prise de vue.

P (programme AE)	Ouverture et vitesse d'obturation
A (Priorité ouverture AE)	Vitesse d'obturation
S (Priorité à l'obturateur AE)	Ouverture
M (manuel)	<ul style="list-style-type: none">• Vitesse d'obturation (Autre option que [AUTO] sélectionnée pour  ISO)• Sensibilité au ISO ([AUTO] sélectionnée pour  ISO)

- Si la compensation d'exposition est activée avant le début de la prise de vue, l'appareil photo fera varier l'exposition autour de la valeur sélectionnée.
- La modification de l'option sélectionnée pour [Étape EV] (P. 530) dans le  Menu personnalisé **[1]** change les options disponible pour le Bracketing de quantité.
- Le Bracketing d'exposition ne peut pas être combiné avec le flash ou le bracketing de mise au point.

WB BKT (Bracketing de la balance des blancs)

L'appareil photo varie la balance des blancs pour enregistrer une série d'images. Vous choisissez l'axe des couleurs, la quantité, et le nombre de photos.

La prise des photos se termine après un seul coup. L'appareil prend une photo lorsque le déclencheur est enfoncé à fond et la traite automatiquement pour enregistrer le nombre de prises de photos sélectionné.

Les options suivantes sont disponibles :

- **L'axe des couleurs** : A-B (ambre-bleu) et G-M (vert-magenta)
- **Quantité de bracketing** : Les étapes 2, 4, ou 6
- **Nombre de photos** : 3 photos sont créées à partir d'un seul coup

La première copie est enregistrée avec les réglages actuels de la balance des blancs, la deuxième en utilisant une valeur négative pour la compensation et la troisième en utilisant une valeur positive.

- Si l'affinement de la balance des blancs est activé avant le début de la prise de vue, l'appareil photo fera varier la balance des blancs autour de la valeur sélectionnée.
- Le bracketing de la balance des blancs ne peut pas être combiné avec le filtre d'art ou le bracketing de mise au point.

FL BKT (Bracketing du flash)

L'appareil photo varie le niveau de flash (sortie) au cours d'une série de prises de photos. Vous choisissez la quantité de variation et le nombre de photos. L'appareil prend une photo avec un nouveau niveau de flash à chaque fois que le déclencheur est enfoncé à fond. Le bracketing se termine lorsque le nombre de prises de vue sélectionné est pris. En mode rafale, l'appareil prend des photos pendant que le déclencheur est enfoncé à fond et se termine lorsque le nombre de prises de vue sélectionné est atteint.

Les options suivantes sont disponibles :

- **Quantité de bracketing** : 0,3, 0,7, ou 1,0 EV
- **Nombre de photos** : 3

Une icône **[BKT]** s'affiche en vert jusqu'à ce que toutes les photos de la séquence de bracketing soient prises. La première photo est effectuée avec les réglages de flash actuels, suivie d'abord par la photo une puissance de flash réduite, puis par la photo avec une puissance de flash accrue.

- Si la compensation de flash est activée avant le début de la prise de vue, l'appareil photo fera varier la puissance du flash autour de la valeur sélectionnée.
- La modification de l'option sélectionnée pour [Étape EV] (P. 530) dans le **⚙** Menu personnalisé **[E]** change les options disponibles pour le bracketing de quantité.
- Le bracketing du flash d'exposition ne peut pas être combiné avec l'exposition ou le bracketing de mise au point.
- Le Bracketing du flash n'est pas disponible en mode **B**.

ISO BKT (Sensibilité ISO Bracketing)

L'appareil photo varie la sensibilité ISO pour enregistrer une série de photos. Vous choisissez la quantité et le nombre de photos. La prise des photos se termine après un seul coup. L'appareil prend une photo lorsque le déclencheur est enfoncé à fond et la traite automatiquement pour enregistrer le nombre de prises de photos sélectionné.

Les options suivantes sont disponibles :

- **Quantité de bracketing** : 0,3, 0,7, ou 1,0 EV
- **Nombre de photos** : 3

La première copie est enregistrée avec le réglage de sensibilité ISO actuel, la deuxième avec la sensibilité réduite de la valeur sélectionnée et la troisième avec la sensibilité ISO augmentée de la valeur sélectionnée.

- Si la vitesse d'obturation ou l'ouverture ont été changés pour modifier l'exposition à partir de la valeur sélectionnée par l'appareil photo, la sensibilité ISO variera autour de la valeur d'exposition actuelle.
- La sensibilité maximale sélectionnée pour [📷 Régl. ISO auto] ne s'applique pas.
- Pendant la photographie silence, la vitesse de synchronisation du flash est réglée sur 1/20 s.
- La modification de l'option sélectionnée pour [Étape ISO] (P. 530) dans le ⚙️ Menu personnalisé [1] ne change pas les options disponibles pour le bracketing de quantité.
- La sensibilité ISO Bracketing ne peut pas être combiné avec l'exposition ou le bracketing de mise au point.

ART BKT (Bracketing du filtre d'art)

L'appareil photo applique plusieurs filtres d'art à une seule photo. Vous choisissez les types de filtre. L'appareil prend une photo lorsque le déclencheur est enfoncé à fond et enregistre plusieurs copies, chacune avec un filtre différent.

Les filtres sont choisis à partir d'un menu où les filtres sélectionnés sont marqués d'une coche (✔️). En plus des filtres d'art, vous pouvez également sélectionner des modes d'image tels que [Vivid], [Natural], et [Doux].

- Le temps nécessaire pour enregistrer chaque tournage augmente avec le nombre de filtres sélectionnés.
- À l'exception de l'exposition et du Bracketing du flash, le Bracketing du filtre d'art ne peut pas être combiné avec d'autres formes du Bracketing.

Focus BKT (Bracketing de la mise au point)

L'appareil photo varie la focalisation sur une série de photos. Vous choisissez la quantité et le nombre de photos. L'ensemble de la série est photographié d'une simple pression sur la touche de l'obturateur. Chaque fois que le déclencheur est enfoncé à fond, l'appareil prend le nombre de prises de vue sélectionné, la mise au point variant à chaque photo. Les photos sont prises en mode silence à l'aide de l'obturateur électronique.

Les options suivantes sont disponibles :

- [Nb. de prises de vues] : Choisissez le nombre de photos dans la séquence de bracketing.
- [Différentiel mise au pt] : Choisissez la quantité de mise au point de l'appareil photo qui varie à chaque prise de vue.
- [⚡ Temps de charge] : Choisissez combien de temps l'appareil photo attend que le flash se charge entre les prises de vue lorsque vous utilisez un flash qui n'est pas spécifiquement conçu pour être utilisé avec l'appareil photo.

Empilage de mise au point ([Hyperfocus], P. 243) peut être utilisé pour créer une seule photo à partir d'une série de prises de vue en utilisant le Bracketing de mise au point. Cette option n'est disponible qu'avec des objectifs qui prennent en charge l'empilage de la mise au point. Consultez le site Web d'Olympus pour obtenir de l'information sur les lentilles compatibles.

2

- Une fois que le déclencheur a été enfoncé à fond, la prise de vue se poursuit jusqu'à ce que le nombre de photos sélectionné soit atteint. Pour interrompre le Bracketing, appuyez une seconde fois à fond sur le déclencheur.
- L'appareil photo varie la distance de mise au point à chaque photo. La prise de vue se termine si la distance de mise au point atteint l'infini.
- La prise de vue se termine si la mise au point ou le zoom est réglé après avoir appuyé à fond sur le déclencheur pour commencer le Bracketing.
- Le Bracketing de mise au point n'est pas disponible avec les objectifs du système Four Thirds.
- Le bracketing de la mise au point ne peut pas être combiné avec les autres formes de Bracketing.
- La vitesse de synchronisation du flash est réglée à 1/50 s. Sélectionnez une valeur au dessus de ISO 8000 pour [📷 ISO] règle la vitesse de synchronisation du flash à 1/20 s.
- Le Bracketing de la mise au point n'est pas disponible en mode **B**.

■ Accès via la touche **BKT**

Utilisez le **BKT** pour choisir le type de Bracketing et régler les paramètres. Les paramètres pour [ART BKT] ou [Focus BKT] doivent être réglés au préalable dans les menus.

- 1 Tenez le **BKT** et faites tourner un petit peu la molette avant ou arrière.

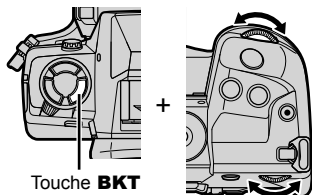

Touche **BKT**

- L'appareil photo affichera la liste des types de Bracketing et des options.
- Les réglages de Bracketing peuvent également être affichés en appuyant sur la touche **BKT** et en la maintenant enfoncée.

Les types de Bracketing



Les options de Bracketing

- 2 Tournez la molette avant pour mettre en surbrillance un type de Bracketing.
- 3 Faire pivoter la molette arrière pour mettre en surbrillance le paramètre souhaité de Bracketing.

- Les paramètres disponibles varient en fonction du type de Bracketing sélectionné.

AE BKT	Choisissez le nombre de photos et la quantité d'exposition change à chaque prise photo.
WB BKT : A-B	Choisissez le montant de compensation de la balance des blancs.
WB BKT : G-M	
FL BKT	Choisissez le nombre de changements de niveau de flash à chaque prise photo.
ISO BKT	Choisissez la quantité d'exposition à chaque prise photo.
ART BKT	Activer ou désactiver le filtre d'art ou le bracketing de mise au point.
Focus BKT	

- 4 Appuyez sur la touche **OK** pour sélectionner l'option en surbrillance.
 - Les réglages de bracketing seront effacés de l'affichage.
 - Vous pouvez également quitter en appuyant à mi-course sur le déclencheur.

- 5 Appuyez une seule fois sur la touche **BKT** pour activer le Bracketing.

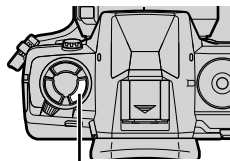

Touche **BKT**

- L'icône **BKT** sera affichée.
- Le Bracketing s'active à chaque fois que la touche **BKT** est appuyé.

icône **BKT**







- 6 Prendre des photos.

- Pendant l'exposition et le Bracketing du flash, l'icône **BKT** sera affichée en vert jusqu'à ce que toutes les photos de la séquence soient prises.



2

■ Accès au menu

- 1 Appuyez sur la touche **MENU** pour afficher les menus.
 - 2 Mettre en surbrillance [Bracketing] dans le  Menu prise de vue 2 et appuyez  sur le pavé directionnel.
 - 3 Mettre en surbrillance [On] en utilisant les touches   et appuyez sur la touche .
- Un menu des types de bracketing s'affichera.

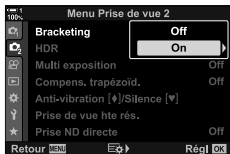
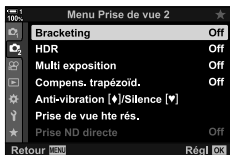

- 4 Mettre les types de Bracketing en surbrillance en utilisant les touches Δ ∇ et appuyez sur la touche \triangleright .

- L'appareil photo affichera les options du Bracketing pour les types de Bracketing sélectionnés.

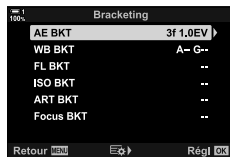

- 5 En utilisant les touches Δ ∇ \triangleleft \triangleright , mettre en surbrillance [On] ou un programme de Bracketing.

• **AE BKT**

Mettre le nombre de photos en surbrillance (par exemple 2f) et appuyez sur la touche \triangleright pour voir la quantité : de Bracketing. Utilisez les touches Δ ∇ pour mettre une quantité en surbrillance et appuyez sur la touche **OK** pour sélectionner l'option mise en surbrillance et retourner à l'affichage précédent.

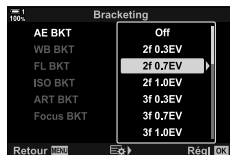

• **WB BKT**

Vous serez invité à choisir un axe de couleur (A-B ou G-M). Utilisez les touches \triangleleft \triangleright pour mettre un axe de couleur en surbrillance et les touches Δ ∇ pour choisir la quantité de Bracketing. Appuyez sur **OK** pour retourner à l'affichage précédent lorsque les paramètres seront terminées.



• **ART BKT**

Mettre en surbrillance [On] et appuyez sur la touche \triangleright pour afficher un menu de modes d'image et de filtres d'art. Utilisez les touches Δ ∇ pour mettre le filtre souhaité en surbrillance et appuyez sur la touche **OK** pour sélectionner (les filtres sélectionnés sont indiqués par des cases à cocher). Appuyez sur **MENU** pour retourner à l'affichage précédent lorsque les paramètres seront terminées.



• **Focus BKT**

Mettre en surbrillance [On] et appuyez sur la touche \triangleright pour voir les paramètres de la mise au point du Bracketing. Utilisez les touches Δ ∇ pour mettre les paramètres en surbrillance et appuyez sur la touche \triangleright . Les options seront affichées, utilisez les touches Δ ∇ pour mettre une option en surbrillance et appuyez sur la touche **OK** pour retourner au menu de paramètres. Appuyez à nouveau sur la touche **OK** pour retourner aux paramètres du Bracketing lorsque les paramètres seront terminées. Le menu [Focus BKT] est aussi utilisé pour [Hyperfocus] paramètres (P. 243).



- 6 Avec [On] sélectionné, appuyez sur la touche **OK** pour sauvegarder les changements et quitter.

- 7 Confirmez que [On] est sélectionné dans [Bracketing] et appuyez sur la touche **OK**.

- Pour sauvegarder les changements sans afficher le Bracketing, appuyez sur la touche **MENU** ou mettre [Off] en surbrillance et appuyez sur la touche **OK**.





Augmenter la profondeur du champ (Hyperfocus)

Combiner plusieurs images pour une profondeur de champ supérieure à celle que l'on peut obtenir avec une seule prise de vue. L'appareil photo prend une série de photos à des distances de mise au point à la fois devant et derrière la position de mise au point actuelle et crée une image unique à partir des zones de mise au point de chaque photo.



Choisissez cette option si vous voulez que toutes les zones du sujet soient mises au point sur des photos prises à courte portée ou à grande ouverture (petits nombres f). Les photos sont prises en mode silence à l'aide de l'obturateur électronique.

- L'image composite est enregistrée au format JPEG, quelle que soit l'option sélectionnée pour la qualité d'image.
- L'image composite est agrandie de 7% horizontalement et verticalement.
- La prise de vue se termine si la mise au point ou le zoom est réglé après avoir appuyé à fond sur le déclencheur pour commencer l'empilement de la mise au point du prise de vue.
- Si l'empilement de la mise au point échoue, l'appareil photo enregistre le nombre de photos sélectionné sans créer d'image composite.
- Cette option n'est disponible qu'avec des objectifs qui prennent en charge l'empilage de la mise au point. Consultez le site Web d'Olympus pour obtenir de l'information sur les lentilles compatibles.
- Les photos prises avec [e-Portrait] ou un filtre d'art sélectionné pour le Mode Image sont enregistrées en mode [Natural].
- L'empilement de la mise au point ne peut pas être combinée avec les autres formes de Bracketing.

1 Appuyez sur la touche **MENU** pour afficher les menus.

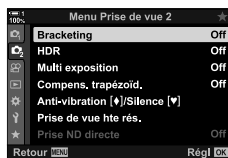

2 Mettre en surbrillance [Bracketing] dans le  Menu prise de vue 2 et appuyez  sur le pavé directionnel.



3 Mettre en surbrillance [On] en utilisant les touches   et appuyez sur la touche .

- Un menu des types de Bracketing s'affichera.



4 Mettre en surbrillance [Focus BKT] en utilisant les touches   et appuyez sur la touche .

- Vous serez invité à activer ou désactiver la mise au point du Bracketing.



5 Mettre en surbrillance [On] en utilisant les touches $\Delta \nabla$ et appuyez sur la touche \triangleright .

- [Focus BKT] les paramètres seront affichées.



6 Mettre un paramètre en surbrillance en utilisant les touches $\Delta \nabla$ et appuyez sur la touche \triangleright .

- [Hyperfocus] : Mettre en surbrillance [On] et appuyez sur la touche **OK**.
- [Nb. de prises de vues] : Choisissez le nombre de photos. Choisissez une valeur de 3 à 15.
- [Différentiel mise au pt] : Choisissez la quantité de mise au point de l'appareil photo qui varie à chaque prise de vue. Et appuyez sur la touche **OK**.
- [⚡ Temps de charge] : Choisissez combien de temps l'appareil photo attend que le flash se charge entre les prises de vue lorsque vous utilisez un flash qui n'est pas spécifiquement conçu pour être utilisé avec l'appareil photo.



2

7 Appuyer plusieurs fois sur la touche **OK** pour quitter les menus.

- Confirmez que le Bracketing est activé et appuyez sur la touche **MENU**.

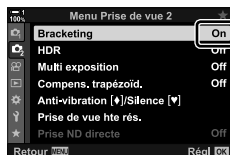

- L'icône **[BKT]** sera affichée.
- Le mode de la photo sera réglé à [Natural].
- Un cadre indiquant le recadrage final sera affiché à l'écran. Composez la photo avec votre sujet dans le cadre.



icône **[BKT]**



8 Prendre des photos.

- L'appareil photo prendra automatiquement le nombre de prises de photos sélectionné lorsque le déclencheur est enfoncé à fond.

9 Appuyez la touche **BKT** pour désactiver le Bracketing.

- Pour prendre plus de photos avec les mêmes paramètres de Bracketing, appuyez sur la touche **BKT**.
- Le flash ne peut être utilisé que si [Autorisé] est sélectionné pour [Param. mode silencieux [♥]] (P. 167) > [Mode Flash] dans le  Menu prise de vue 2.
- Le vitesse de synchronisation du flash est réglée à 1/50 s. Sélectionnez une valeur au dessus de ISO 8000 pour [ ISO] règle la vitesse de synchronisation du flash à 1/20 s.



- Nous vous recommandons d'utiliser un câble à distance pour réduire le flou dû au bougé de l'appareil photo. En mode anti-vibration ou silencieux, vous pouvez utiliser [Anti-vibration [♦]] (P. 160) ou [Silence [♥]] (P. 163) pour choisir la durée pendant laquelle l'appareil photo attend avant du déclencheur est enfoncé à fond.

Prenez deux photos et combinez-les en une seule photo. Vous pouvez également prendre une photo et la combiner avec une photo existante stockée sur la carte mémoire.

L'image combinée est enregistrée avec les réglages de qualité d'image actuels. Seules les images RAW peuvent être sélectionnées pour des multi exposition qui incluent une image existante. Si vous enregistrez une multi exposition avec RAW, sélectionné pour [OK] ←, vous pouvez ensuite le sélectionner pour des multi exposition ultérieures à l'aide de la fonction [Superposition], vous permettant de créer plusieurs expositions en combinant trois ou plusieurs photographies.

- 1 Appuyez sur la touche **MENU** pour afficher les menus.
- 2 Mettre en surbrillance [Multi exposition] dans le Menu prise de vue 2 et appuyez ▷ sur le pavé directionnel.



- 3 Mettre un paramètre en surbrillance en utilisant les touches Δ ▽ et appuyez sur la touche ▷.
 - Mettre en surbrillance l'option souhaitée appuyez sur la touche **OK**.

Nbre d'images	[Off] : Ne créez pas de multi exposition supplémentaires. [2lm] : Créez une multi exposition à partir de 2 photos.
Gain auto	[On] : Diminuer de moitié la luminosité de chaque image dans l'ulti exposition. [Off] : Ne pas régler la luminosité des images dans le cadre de la multi exposition.
Superposition	[On] : Prenez une multi exposition qui inclut une image RAW existante stockée sur la carte mémoire. [Off] : Créez une multi exposition à partir des 2 prochaines photos. <ul style="list-style-type: none"> • [Superposition] est disponible uniquement lorsque [2lm] est sélectionné pour [Nbre d'images].

- 4 Si [On] est sélectionné pour [Superposition], vous serez invité à choisir une photo pour multiple expositions.
 - Mettre une photo en surbrillance à l'aide du pavé directionnel (Δ ▽ ◀ ▶) et appuyez sur la touche **OK**.
 - Seules les images en format RAW peuvent être sélectionnées.

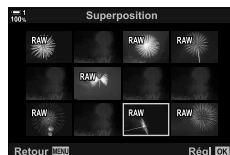



- 5 Appuyez sur la touche **OK** dans le menu de multiple expositions pour sauvegarder les paramètres sélectionnés.
 - Le menu de la prise en photo sera affiché.

6 Appuyez sur la touche **MENU** pour quitter les menus.



- L'icône  sera affichée.
- Si [Superposition] est sélectionnée, la photographie choisie sera visible et superposée à la vue à travers la lentille.



7 Prendre des photos.



- La première photo (ou si [Superposition] est sélectionnée, la photographie choisie auparavant) se superposera à la vue à travers la lentille au fur et à mesure que vous composerez la prochaine photo.
- L'icône  s'allume en vert.
- Normalement, une multi exposition sera créée après la deuxième prise de vue.
- Appuyez sur la touche  vous permet de reprendre la première capture.
- Si [On] est sélectionnée pour [Superposition], vous pouvez prendre des photos supplémentaires qui seront superposées sur la photo préalablement choisie.

8 Appuyez sur la touche **MENU** ou appuyez sur la touche pour mettre fin à la photographie à multi exposition.



- Si vous mettez fin à la photographie à multi exposition en appuyant sur la touche **MENU**, [Off] sera sélectionnée pour [Nbre d'images] dans le menu de multiple expositions.
- L'icône  disparaît de l'écran lorsque l'ulti exposition prend fin.
- L'appareil n'entrera pas en mode veille en cas d'ulti exposition.
- Les photos prises avec d'autres appareils photo ne peuvent pas être utilisées pour des multi expositions.
- Les photos RAW prises en haute résolution ne peuvent pas être utilisées pour des multi expositions.
- Les images RAW répertoriées dans l'écran de sélection d'image lorsque [On] est sélectionné pour [Superposition] sont celles traitées en utilisant les réglages en vigueur au moment où la photo a été prise.
- Quittez le mode de multi exposition avant de régler les réglages de prise de vue. Certains réglages ne peuvent pas être ajustés lorsque le mode d'ulti exposition est en vigueur.
- L'exécution de l'une des opérations suivantes après la première tournage met fin à la multi exposition :
 - éteindre l'appareil photo, appuyez sur la touche  ou la touche **MENU**, choisir un mode de prise de vue différent ou connecter des câbles de n'importe quel type. La multi exposition est également annulée lorsque la batterie est épuisée.
- L'écran de sélection d'image pour [Superposition] affiche les copies JPEG des photos prises avec RAW+JPEG sélectionné pour la qualité d'image.
- La photographie composite en direct (LIVE COMP) n'est pas disponible en mode **B**.
- Les éléments suivants ne sont pas disponibles en mode de la multi exposition :
 - HDR, Bracketing, photographie à intervalles, compensation de la distorsion trapézoïdale, le filtre ND en direct et la correction du Fisheye.
- Les photos prises avec RAW, sélectionnées pour  peuvent également être superposées pendant la lecture.

Effets de trapèze/Améliorer la perspective (Compens. trapézoïd.)

La distorsion de Keystone due à l'influence de la longueur focale de la lentille et de la proximité du sujet peut être corrigée ou améliorée pour exagérer les effets de perspective. Compens. trapézoïd. peut être pré visualisée dans l'écran pendant la prise de vue. L'image corrigée est créée à partir d'un recadrément plus petit, ce qui augmente légèrement le taux de zoom effectif.

- 1 Appuyez sur la touche **MENU** pour afficher les menus.
- 2 Mettre en surbrillance [Compens. trapézoïd.] dans le  Menu prise de vue 2 et appuyez  sur le pavé directionnel.







- 2
- 3 Mettre en surbrillance [On] à l'aide des touches   et appuyez sur la touche **OK**.

- 4 Appuyez sur la touche **MENU** pour quitter les menus.
 - L'appareil photo passe à l'affichage de compens. trapézoïd. Un curseur et l'icône  s'affichent.

Compens. trapézoïd.









- 5 Cadrez la prise de vue et réglez compens. trapézoïd. pendant que vous visualisez votre sujet sur l'écran.
 - Tourner la molette avant pour les réglages horizontaux et la molette arrière pour les réglages verticaux.
 - Cadrez la prise de vue et réglez compens. trapézoïd. pendant que vous visualisez votre sujet sur l'écran.
 - Utilisez le pavé directionnel (   ) pour positionner le recadrage. La direction dans laquelle le recadrage peut être déplacée est indiquée par une flèche ().
 - Pour annuler les modifications, appuyez et maintenez enfoncée la touche **OK**.

6 Pour régler l'ouverture, la vitesse d'obturation et d'autres réglages de tournage, appuyez sur la touche **INFO**.



- Les indicateurs de prise de vue standard seront affichés.
- L'icône  s'affiche lorsque compens. trapézoïd. est activée. L'icône est affichée en vert si des modifications ont été apportées aux réglages de compensation de la distorsion de la clé de voûte.
- Pour revenir à l'affichage de compensation de la clé de voûte illustrée à l'étape 5, appuyez plusieurs fois sur la touche **INFO**.



7 Prendre des photos.

- Pour mettre fin à la photographie de compensation de la Keystone, mettre en surbrillance [Off] pour [Compens. trapézoïd.] dans le  Menu prise de vue 2.
- Les images peuvent sembler « granuleuses » selon le niveau de la compensation effectuée. La compensation détermine également le niveau de zooming dans l'image lorsqu'elle est recadrée et si le crop peut être déplacé.
- Selon le montant de la compensation, il se peut que vous ne puissiez pas repositionner le crop.
- Selon la compensation effectuée, la cible AF sélectionnée peut ne pas être visible à l'écran. Si la cible AF est à l'extérieur du cadre, sa direction est indiquée par une icône , , , ou  dans l'affichage.
- Les photos prises avec [RAW] pour la qualité d'image sont enregistrées au format RAW+JPEG.
- Ce qui suit ne peut pas être utilisé :
 - photographie live composite, photographie en rafale, bracketing, HDR, multi exposition, le filtre ND en direct, la correction du Fisheye, le télé convertisseur numérique, l'enregistrement vidéo, les modes [C-AF], [C-AF **MF**], [C-AF+TR] et [C-AF+TR **MF**], [e-Portrait] et le filtre d'art, le retardateur personnalisé et le prise de vue hte résolution.
- Les convertisseurs d'objectif peuvent ne pas produire les résultats souhaités.
- Le compensation de la clé de voûte pour les objectifs pour lesquels la longueur focale ou les données de l'objectif ont été sauvegardées à l'aide de la fonction [ Stabilisateur] est effectuée en accord avec les données fournies. Assurez-vous de fournir les données [ Stabilisateur] pour les objectifs qui ne font pas partie de la famille Four Thirds ou Micro Four Thirds (P. 510).





- [Compens. trapézoïd.] peut être assignée mono-touche. Il vous suffit ensuite d'appuyez sur la touche pour activer compens. trapézoïd.  Menu personnalisé **B1** > [ Touche Fonction] (P. 463)







La correction de la déformation du Fisheye (Compensation Fisheye)

Corriger la distorsion causée par les objectifs Fisheye pour donner aux photos l'apparence des photos prises avec un objectif grand angle. La valeur de la correction peut être sélectionnée parmi trois niveaux différents. Vous pouvez également choisir de corriger simultanément la distorsion des photos prises sous l'eau.

- Cette option n'est disponible qu'avec des lentilles Fisheye compatibles.
À partir de janvier 2019, il pourra être utilisé avec le M. ZUIKO DIGITAL ED 8mm f1.8 Fisheye PRO.

Angle	Lorsque la correction du Fisheye est effectuée, l'image est recadrée pour éliminer les zones noircies. Choisissez parmi trois recadrages différents.
Correction  	Choisissez s'il faut corriger la distorsion des photos prises sous l'eau en plus de la correction effectuée à l'aide de [Angle].

2

- 1 Appuyez sur la touche **MENU** pour afficher les menus.
- 2 Affichage  Menu personnalisé **J1** (Fonction ).
- 3 Mettre en surbrillance [Compensation Fisheye] à l'aide des touches Δ ∇ dans le pavé directionnel et appuyez sur la touche \triangleright .
- 4 Mettre en surbrillance [On] en utilisant les touches Δ ∇ et appuyez sur la touche \triangleright .
 - [Angle] et [Correction  ] seront affichés.
- 5 Mettre un objet en surbrillance en utilisant les touches Δ ∇ et appuyez sur la touche \triangleright .
 - Mettre un objet en surbrillance en utilisant les touches Δ ∇ et appuyez sur la touche **OK**.
 - Si vous n'êtes pas entrain de prendre des photos sous l'eau, choisissez [Off] pour [Correction  ].
 - Les options de [Compensation Fisheye] seront affichées.

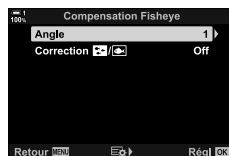



6 Appuyez plusieurs fois sur la touche **OK** pour quitter le menu personnalisé.

- Après avoir confirmé cela [On] est sélectionné pour [Compensation Fisheye], Appuyez sur la touche **MENU** pour quitter les menus.
- Lorsque Compensation Fisheye est activée, l'icône  sera afficher avec le rognage sélectionné.

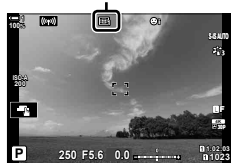

Compensation Fisheye



7 Prendre des photos.

- Pour mettre fin à la Compensation Fisheye, mettre en surbrillance [Off] pour [Compensation Fisheye] dans le  Menu personnalisé .
- Les photos prises avec [RAW] sélectionnées pour la qualité d'image sont enregistrées au format RAW+JPEG. Compensation Fisheye n'est pas appliquée à l'image RAW.
- La mise au point maximale n'est pas disponible dans l'affichage de la Compensation Fisheye.
- La sélection de cible AF est restreinte aux modes unique- et petite-cible.
- Ce qui suit ne peut pas être utilisé :
 - photographie composite en direct, photographie en rafale, Bracketing, HDR, multi exposition, le filtre ND en direct, la compens. trapézoïd., le télé convertisseur numérique, l'enregistrement vidéo, les modes [C-AF], [C-AF **MF**], [C-AF+TR] et [C-AF+TR **MF**] AF, [e-Portrait] et le filtre d'art, le retardateur personnalisé et la prise de vue hte résolution.



- [Compensation Fisheye] peut être assigné à une touche. Il vous suffit ensuite d'appuyer sur la touche pour activer la correction de fisheye.   Menu personnalisé **B1** >  Touche Fonction] (P. 463)

2-15 La photographie de flash

Lorsque vous utilisez un flash optionnel conçu pour être utilisé avec l'appareil photo, vous pouvez choisir le mode flash à l'aide des commandes de l'appareil photo et prendre des photos avec le flash. Lisez la documentation fournie avec le flash pour obtenir des informations sur les fonctions du flash et leur utilisation.

2

Unités de Flash compatibles

Choisissez un flash en fonction de vos besoins, en tenant compte de facteurs tels que la puissance requise et la prise en charge ou non de la macro photographie. Les flashes conçus pour communiquer avec l'appareil photo prennent en charge une variété de modes flash, y compris TTL auto et super FP. Les flashes peuvent être montés sur la griffe de l'appareil photo ou connectés à l'aide d'un câble (disponible séparément) et d'un support de flash. L'appareil photo prend également en charge les systèmes de contrôle du flash sans fil suivants :

La photographie de flash radio-commandée : CMD, ⚡CMD, RCV, et les modes X-RCV

L'appareil photo commande un ou plusieurs flashes à distance grâce aux signaux radio. La gamme d'emplacements dans lesquels les flashes peuvent être placés augmente. Les flashes peuvent contrôler d'autres unités compatibles ou être équipés de radio-commandes/récepteurs radio pour permettre l'utilisation d'unités qui ne prennent pas en charge la commande de flash radio.

Télécommande sans fil de la Photographie de Flash Mode RC

L'appareil photo commande un ou plusieurs flashes à distance grâce aux signaux optiques. Le mode flash peut être sélectionné à l'aide des commandes de l'appareil photo (P. 254).

■ Fonctionnalités disponibles avec les flashes compatibles









Unité de flash	Modes de contrôle du flash pris en charge	GN (numéro de guide, ISO 100)	Systèmes sans fil pris en charge
FL-700WR	TTL-AUTO, MANUEL, FP TTL AUTO, FP MANUEL, MULTI, RC, SL MANUEL	GN 42 (150 mm ^{*1}) GN 21 (24 mm ^{*1})	CMD, ⚡CMD, RCV, X-RCV, RC
FL-900R	TTL-AUTO, AUTO, MANUAL, FP TTL AUTO, FP MANUAL, MULTI, RC, SL AUTO, SL MANUAL	GN 58 (200 mm ^{*1}) GN 27 (24 mm ^{*1})	RC
FL-600R		GN 36 (85 mm ^{*1}) GN 20 (24 mm ^{*1})	RC
STF-8	TTL-AUTO, MANUAL, RC ^{*2}	GN 8.5	RC ^{*2}
FL-LM3	Varie selon les réglages de l'appareil photo.	GN 9.1 (24 mm ^{*1})	RC ^{*2}

*1 Longueur focale maximale de la lentille (équivalent au format 35 mm) à laquelle l'appareil peut assurer la couverture du flash.



*2 Fonctionne uniquement en tant que commandant (émetteur).

Lorsque vous prenez des photos avec un flash conçu pour être utilisé avec l'appareil photo, vous pouvez sélectionner un mode flash à l'aide des commandes de l'appareil photo. L'activation automatique d'un flash connecté limite automatiquement la vitesse d'obturation la plus rapide disponible.



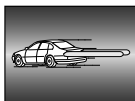

■ Les modes de flash















 Flash	Activer le flash. <ul style="list-style-type: none"> La vitesse d'obturation peut être réglée sur des valeurs comprises entre celle sélectionnée pour la fonction [Flash lent ⚡] (P. 261) et [Flash sync X ⚡] (P. 260) dans le  Menu personnalisé .
 Flash Off	Désactivez le flash. <ul style="list-style-type: none"> Le flash ne se déclenche pas même si l'appareil est allumé.
 Yeux rouges	Réduire les « yeux rouges » dans les portraits. Par ailleurs, le flash fonctionne comme en mode fonctionnel ⚡.
 Slow (synchronisation lente du rideau avant)	Les vitesses d'obturation lentes sont utilisées pour capturer à la fois le sujet principal et l'arrière-plan. <ul style="list-style-type: none"> La vitesse d'obturateur est réglée selon la valeur mesurée de l'exposition par l'appareil photo et elle n'est pas restreinte par l'option sélectionnée pour [Flash lent ⚡].
 Yeux rouges vitesse lente	⚡SLOW (synchronisation lente) combinée à une réduction des yeux rouges. Le flash est chronométré à l'aide de la synchronisation au rideau avant.
 Slow2 (synchronisation lente du rideau arrière)	Comme pour ⚡SLOW (Synchronisation lente). <ul style="list-style-type: none"> Le flash se déclenche immédiatement avant la fermeture de l'obturateur. Les objets en mouvement semblent laisser des traînées de lumière derrière eux.
 Valeur manuelle etc.	Le flash se déclenche au niveau sélectionné. <ul style="list-style-type: none"> Le niveau de flash est sélectionné manuellement (P. 257).





- Super FP, la synchronisation à grande vitesse doit être configurée à l'aide des commandes du flash.
- Dans [] (réduction des yeux rouges), l'obturateur est déclenché environ une seconde après le premier flash de réduction des yeux rouges. Ne déplacez pas l'appareil photo jusqu'à ce que la prise de vue soit complétée.
- [] (réduction des yeux rouges) peut ne pas produire les résultats souhaités dans certaines conditions.

■ Mode flash et vitesse d'obturation

La gamme des vitesses d'obturation disponibles varie selon le mode flash. La gamme de vitesses disponibles peut être encore plus limitée à l'aide des options dans le  Menu personnalisé.  [Flash sync X ] (P. 260), [Flash lent ] (P. 261)

Mode d'exposition	Super panneau de contrôle LV	Mode Flash	Synchronisation du flash	Vitesse d'obturation
P/A		Remplir le flash	Synchronisation du rideau avant	30–1/250 s
		Les yeux rouges		
		Flash désactivé	—	—
		Lent Yeux-rouges	Synchronisation du rideau avant	60–1/250 s
		Lent synchronisation lente du rideau avant		
		Lent synchronisation lente du rideau arrière	Synchronisation du rideau arrière	—
S/M		Remplir le flash	Synchronisation du rideau avant	60–1/250 s
		Les yeux rouges		
		Flash désactivé	—	—
		Lent synchronisation lente du rideau arrière	Synchronisation du rideau arrière	60–1/250 s
B*		Remplir le flash	Synchronisation du rideau avant	—
		Les yeux rouges		
		Flash désactivé	—	—
		Lent synchronisation lente du rideau arrière	Synchronisation du rideau arrière	—

* La synchronisation du rideau arrière n'est pas disponible lorsque [LIVE COMP] est sélectionné (P. 108).

- La vitesse d'obturation la plus rapide disponible lorsque le flash est de 1/250 s. Les arrière-plans clairs dans les photos prises avec le flash peuvent être surexposés.
- La vitesse de synchronisation du flash pour les modes silence (P. 163), le prise de vue hte résolution sur trépied (P. 210) et le Bracketing de mise au point (P. 239) est de 1/50 s. Le réglage de  ISO sur une valeur supérieure à ISO 8000 lorsque vous utilisez une option qui nécessite l'obturateur électronique (par exemple, mode silence ou bracketing de mise au point) règle la vitesse de synchronisation du flash à 1/20 s. La vitesse de synchronisation du flash est également réglée à 1/20 s pendant le bracketing ISO (P. 238).
- Même la puissance minimale du flash disponible peut être trop brillante à courte portée. Pour éviter la surexposition dans les photos prises à courte distance. Sélectionnez le mode **A** ou **M** et choisissez une ouverture plus petite (nombre f plus élevé) ou choisissez un réglage plus bas pour le paramètre  ISO.
- Il n'y a pas de limite sur la vitesse d'obturation la plus rapide disponible lorsqu'un mode FP (FP TTL AUTO ou FP MANUAL) est sélectionné à l'aide des commandes du flash.

■ Raccordement d'unités de Flash compatibles

Les méthodes utilisées pour fixer et faire fonctionner les flashes externes varient selon l'appareil. Reportez-vous à la documentation fournie avec l'appareil pour plus de détails. Les instructions ici s'appliquent au FL-LM3.

- Vérifiez que l'appareil photo et le flash sont éteints. Raccorder ou retirer un flash alors que l'appareil photo ou le flash est en marche peut endommager l'appareil photo ou le flash.

1 Retirez le couvercle de la griffe et raccordez le flash.

- Faites glisser le flash jusqu'à ce que le pied s'enclenche en place à l'arrière du sabot.

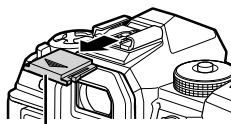

Couvercle du sabot actif

2

2 Positionnez la tête du flash pour la photographie à rebondissement ou l'éclairage direct.

- La tête du flash peut être tournée vers le haut et vers la gauche ou la droite.
- Notez que la puissance du flash peut être insuffisante pour une exposition correcte lorsque l'éclairage du flash rebond est utilisé.

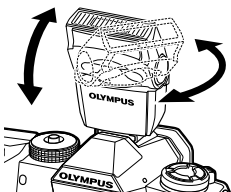

3 Tournez le levier du flash **ON/OFF** à la position **ON**.

- Tournez le levier en position **OFF** lorsque le flash n'est pas utilisé.

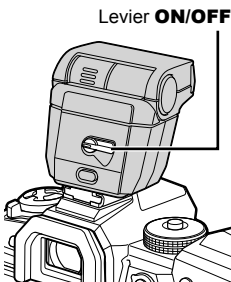

■ Retrait des Unités de Flash

- 1 En maintenant la touche **UNLOCK** enfoncé, faites glisser le flash hors de la griffe.

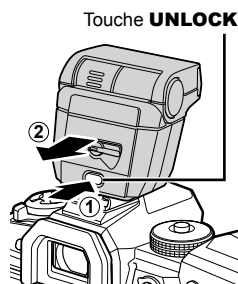

■ Accéder aux réglages Flash à l'aide de la touche (Flash/ séquentiel tournage/retardateur)

- 1 Appuyez sur la touche .
 - Les options du mode de flash seront affichées.

Les options des modes de flash



- 2 Faire pivoter la molette avant pour mettre une option en surbrillance.
- 3 Si la commande manuelle du flash est sélectionnée, appuyez sur la touche **INFO**.
 - Tournez la molette avant pour mettre en surbrillance la puissance de flash souhaitée.
- 4 Appuyez sur la touche **OK** pour sélectionner l'option en surbrillance et quitter l'écran de tournage.

■ Accès via le super panneau de contrôle LV

Il est également possible d'accéder aux paramètres de flash via le super panneau de contrôle LV. Si [Manual] (mode manuel) est en surbrillance, appuyez sur pour sélectionner [FULL]. Tournez la molette avant pour choisir la puissance de flash souhaitée.

Mode Flash

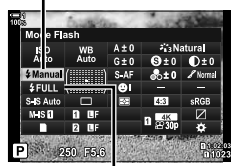

Puissance de flash



■ Accès via Commandes en direct

Les paramètres Flash sont accessibles via des commandes en direct.

- Pour plus d'informations concernant l'affichage des commandes en direct, consultez « Utilisation des commandes en direct » (P. 68).



 Mode Flash

Touche **OK** ➔ [ Mode Flash] ➔ Appuyez sur  dans le pavé directionnel pour choisir une option

- Pour choisir un niveau de sortie de flash manuel, mettre en surbrillance  (plein) et appuyez sur la touche **INFO**.

Réglage de la sortie du flash



Réglez la sortie du flash. Utilisez cette option pour régler le niveau du flash si le flash est trop lumineux même en mode automatique ou si la valeur sélectionnée par l'appareil photo laisse votre sujet sous-exposé.

La compensation de flash est disponible en d'autres mode que [⚡ Manual] (manuel).

- 1 Mettre en surbrillance [⚡] dans le super panneau de contrôle LV.

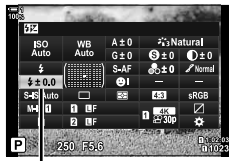

La compensation de flash

- 2 Mettre une option en surbrillance à l'aide de la molette avant.
 - 3 Appuyez sur le déclencheur à mi-course pour sélectionner l'option en surbrillance et quitter le super panneau de contrôle LV.
- La valeur de compensation de flash sélectionnée avec l'appareil photo est ajoutée à celle sélectionnée avec des flashes compatibles.

Choix de la vitesse de synchronisation du Flash (Flash sync X ⚡)

Choisissez la vitesse d'obturation la plus rapide disponible pour la photographie au flash.

Les vitesses d'obturation plus rapides que la valeur choisie ne peuvent pas être sélectionnées même lorsque le sujet est bien éclairé.

Les options disponibles 1/60–1/250 s

- 1 Appuyez sur la touche **MENU** pour afficher les menus.
- 2 Affichage  Menu personnalisé **F** (Flash Perso/⚡).
- 3 Mettre en surbrillance [Flash sync X ⚡] à l'aide des touches Δ ∇ dans le pavé directionnel et appuyez sur la touche \triangleright .

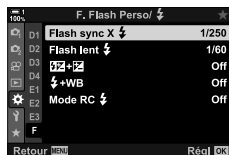
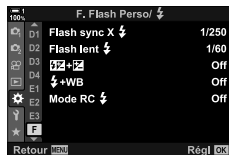

- 4 Mettre une option en surbrillance en utilisant les touches Δ ∇ et appuyez sur la touche **OK**.
- 5 Appuyer plusieurs fois sur la touche **MENU** pour quitter les menus.

- La vitesse de synchronisation du flash pour les modes silence (P. 163), le prise de vue hte résolution (P. 210) et la mise au point (P. 239) est de 1/50 s. La vitesse de synchronisation du flash diminue jusqu' à 1/20 aux valeurs  ISO au-dessus de 8000 ISO ou lorsque le Bracketing ISO (P. 238) est activé.

Réglage d'une limite de vitesse d'obturation lente (Flash lent ⚡)

Choisissez la vitesse d'obturation la plus lente disponible pour la photographie au flash.

La vitesse d'obturation choisie automatiquement par l'appareil photo ne dépassera pas cette valeur même lorsque le sujet est mal éclairé. Cette limite ne s'applique pas aux modes flash à synchronisation lente. (⚡SLOW, SLOW2, ou ⚡SLOW).

Les options disponibles

Valeurs de 30 s et plus sans inclure la limite maximale, pour [Flash sync X ⚡].

- 1 Appuyez sur la touche **MENU** pour afficher les menus.
- 2 Affichage ⚙️ Menu personnalisé **F** (Flash Perso/⚡).
- 3 Mettre en surbrillance [Flash lent ⚡] à l'aide des touches Δ ∇ sur le pavé directionnel et appuyez sur \blacktriangleright .
- 4 Mettre une option en surbrillance en utilisant les touches Δ ∇ et appuyez sur la touche **OK**.
- 5 Appuyer plusieurs fois sur la touche **MENU** pour quitter les menus.

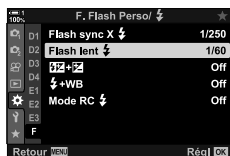
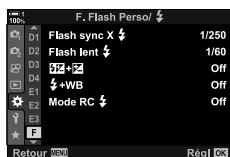



2

Contrôle du flash à distance sans fil

La photographie au flash sans fil est disponible avec des flashes compatibles qui supportent la télécommande sans fil. Les flashes à distance sont contrôlés par une unité montée sur la griffe de l'appareil photo. Les réglages peuvent être réglés séparément pour l'unité montée sur appareil photo et les unités de trois autres groupes au maximum.

Le mode télécommande doit être activé sur le flash maître et sur le flash distant.

■ Activer le Mode de la télécommande

- 1 Appuyez sur la touche **MENU** pour afficher les menus.
- 2 Affichage  Menu personnalisé **F** (Flash Perso/).
- 3 Mettre en surbrillance [Mode RC 

F. Flash Perso	
Flash sync X	1/250
Flash lent	1/60
Off	Off
+WB	Off
Mode RC	Off

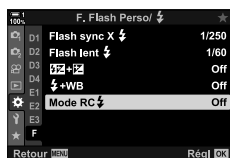

- 5 Appuyez sur la touche **OK**.
 - Le super panneau de commande en mode RC sera affiché.
 - Le panneau de contrôle standard LV super peut être affiché en appuyant sur la touche **INFO**. L'affichage changera à chaque fois que vous appuyez sur la touche **INFO**.



Le panneau de super-contrôle du mode Télécommande

6 Réglez la sortie du flash.

- Mettre les objets en surbrillance en utilisant les touches Δ ∇ \langle \rangle et faire pivoter la molette arrière pour choisir les réglages.

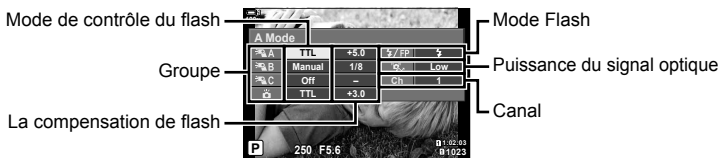

Groupe	Choisissez un groupe Les modifications apportées aux paramètres s'appliquent à toutes les unités du groupe sélectionné. Choisissez \square pour régler les paramètres de l'unité montée sur l'appareil photo.
Mode de contrôle du flash	Choisissez un mode de flash.
La compensation de flash	Réglez la sortie du flash. Lorsque [Manual] est sélectionné pour le mode flash, vous pouvez choisir une valeur pour la sortie du flash manuel.
Puissance du signal optique	Choisissez la luminosité des signaux de contrôle optique émis par les flashes. Choisissez [HI] si vous avez placé les flashes à une distance proche de la distance maximale de l'appareil photo. Ce paramètre s'applique à tous les groupes.
Modes de flash/ Niveau de flash	Choisissez \square (standard) ou FP, (super FP). Choisissez super FP pour des vitesses d'obturation plus rapides que la vitesse de synchronisation du flash. Ce paramètre s'applique à tous les groupes.
Canal	Choisissez le canal utilisé pour le contrôle du flash. Changez de canal si vous constatez que d'autres sources de lumière dans la zone interfèrent avec la télécommande du flash.

2

7 Réglez l'unité montée sur l'appareil photo sur [TTL AUTO].

- Les réglages de contrôle du flash pour le FL-LM3 ne peuvent être ajustés qu'à l'aide de l'appareil photo.

■ Positionnement des flashes télécommandés

1 Réglez les flashes de la télécommande sans fil en mode télécommande.

- Après avoir allumé les flashes compatibles, appuyez sur la touche **MODE** et choisissez le mode de commande à distance.
- Choisissez un groupe pour chacune des unités de flash compatibles à l'aide des commandes de flash et faites correspondre le canal à celui sélectionné avec l'appareil photo.

2 Positionnement des unités de flash.

- Positionnez les unités sans fil avec les capteurs à distance face à l'appareil photo.

3 Prenez des photos après avoir confirmé que les unités à distance et l'unité de l'appareil photo sont chargées.

■ Gamme de contrôle du flash sans fil

L'illustration est destinée à servir de guide uniquement. La portée de contrôle du flash varie en fonction du type de flash monté sur l'appareil photo et des conditions dans la zone environnante.

Gamme de contrôle du flash pour les flashes FL-LM3 montés sur appareil photo

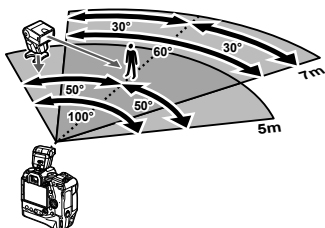

- Nous recommandons que chaque groupe ne contienne pas plus de 3 unités de flash.
- La photographie au flash sans fil n'est pas disponible en mode anti-choc ou en mode synchronisation lente en rideau arrière lorsqu'une vitesse d'obturation inférieure à 4 s est sélectionnée.
- Les temps d'attente de démarrage supérieurs à 4 s ne peuvent pas être sélectionnés dans les modes anti-choc et silence.
- Les signaux de contrôle du flash peuvent interférer avec l'exposition si le sujet est trop près de l'appareil photo. Ceci peut être atténué en réduisant la luminosité du flash de l'appareil photo, en utilisant un diffuseur par exemple.

Unités de flash de tiers

Les flashes tiers peuvent être montés sur la griffe ou connectés via un câble de synchronisation. Veillez à replacer le capuchon du connecteur du flash externe lorsqu'il n'est pas utilisé. Respectez les précautions suivantes lors du montage d'un flash tiers sur la griffe :

- Les contacts X de l'appareil (griffe et connecteur de flash externe) ne sont pas polarisés. Notez cependant que les anciens flashes nécessitant des tensions supérieures à environ 250 V ne doivent pas être utilisés, car ils pourraient endommager les connecteurs.
- Le recardement de flashes avec des connecteurs non conformes aux spécifications Olympus peut entraîner un dysfonctionnement du produit.
- Lorsque vous utilisez une unité de flash de tiers, sélectionnez le mode de prise de vue **M**, choisissez une vitesse d'obturation moins rapide que la vitesse de synchronisation du flash et choisissez un réglage autre que [AUTO] pour [ISO].
- Lorsque vous réglez la puissance du flash à l'aide des commandes du flash, vous devez fournir au flash des informations sur la sensibilité ISO et l'ouverture sélectionnées avec l'appareil photo. Veillez à régler la sensibilité ISO ou l'ouverture de façon appropriée lors du réglage de la sortie du flash.
- Utilisez un flash qui couvre l'angle de la lentille. S'assurer que la couverture est généralement déclarée en utilisant des distances focales équivalentes au format 35 mm.

2-16 Travailler avec des images enregistrées

Les images sont enregistrées sur la carte mémoire, pouvant être visualisées directement sur l'appareil photo. Vous pouvez pivoter des images, les supprimer ou les retoucher en utilisant de nombreuses fonctions identiques que celles utilisées lors de leur enregistrement. Vous pouvez tout aussi sélectionner rapidement des images pour les télécharger ultérieurement sur un smartphone.

Choix des informations affichées

Choisissez les informations affichées lors de la lecture.

- 1 Appuyez sur la touche .
 - La dernière photo sera affichée.





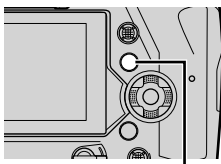

2

- 2 Appuyez sur la touche **INFO**.
 - Les informations affichées changent à chaque fois que la touche est pressée.

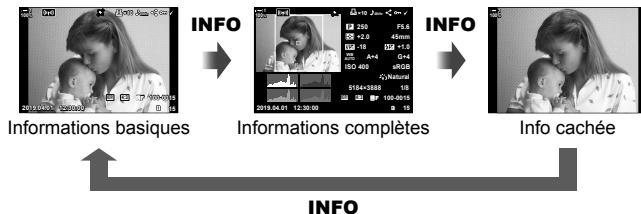

Touche **INFO**



- Vous pouvez également maintenir enfoncé la touche **INFO** et tourner la molette avant ou arrière pour choisir les informations affichées.
- Vous pouvez ajouter un histogramme, les zones éclairées et ombrées, lumière vive et le détecteur de champ pour afficher les informations de lecture. Utilisez  Menu personnalisé  > /Info réglage (P. 515) >  Info pour choisir les éléments affichés.

Affichage des informations de lecture

Informations basiques



Informations complètes

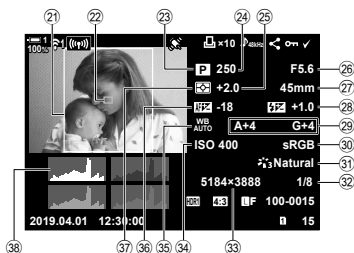

- ① Niveau de batterie..... P. 44
- ② État de la connexion LAN sans fil P. 584, 600
- ③ Connexion **Bluetooth**® active..... P. 586
- ④ Connexion à ordinateur active..... P. 600
- ⑤ Connexion LAN sans fil P. 592, 596, 597
- ⑥ Indicateur de données GPS P. 570
- ⑦ Icône « Imprimer »
Nombre de tirages P. 291
- ⑧ Indicateur audio P. 281
- ⑨ Icône « Partager » P. 277
- ⑩ Icône « protégé » P. 270
- ⑪ Icône « Sélectionné » P. 279
- ⑫ Numéro de dossier P. 548
- ⑬ Numéro de cadre
- ⑭ Fente de lecture..... P. 57
- ⑮ Qualité d'image P. 78
- ⑯ Rapport d'aspect..... P. 233
- ⑰ HDR..... P. 195
- ⑱ Image composite créée en utilisant l'empilage P. 243

- ⑱ Filtre ND en direct..... P. 197
- ⑳ Date et heure P. 455
- ㉑ Cadre d'aspect..... P. 233
- ㉒ Affichage de Cible AF P. 53, 123
- ㉓ Mode de prise de vue P. 93–113
- ㉔ Vitesse d'obturation P. 94–102
- ㉕ Compensation d'exposition..... P. 180
- ㉖ Ouverture..... P. 94–102
- ㉗ Longueur focale P. 39
- ㉘ Compensation de flash P. 259
- ㉙ Réglage de la balance des blancs P. 206
- ㉚ Espace couleur..... P. 232
- ㉛ Mode Image..... P. 215
- ㉜ Taux de compression..... P. 81
- ㉝ Taille de l'image (en pixels)..... P. 82
- ㉞ Sensibilité ISO P. 181
- ㉟ Balance des blancs P. 202
- ㊱ Lumière AF P. 492
- ㊲ Mesure P. 186
- ㊳ Histogramme P. 84

* L'affichage d'informations sur le capteur de champ comporte les indicateurs qui suivent.





[Info réglage] (P. 515)

Latitude/longitude, rubrique, température, altitude et pression barométrique

Vous pouvez réaliser un zoom sur les images pendant la lecture. Utilisez le zoom pour inspecter les photos sur le moniteur. Vous pouvez faire défiler l'image pour afficher les zones qui ne sont pas visibles actuellement sur l'écran d'affichage.

- 1 Appuyez sur la touche .
 - La dernière photo sera affichée.







- 2 Faire pivoter la molette arrière sur .
 - L'appareil photo réalisera un zoom avant sur l'image en cours (zoom de lecture).
 - Utilisez le sélecteur multiple pour faire défiler l'image. Vous pouvez tout aussi utiliser le pavé directionnel (   ).







Zoom de lecture

2

- Pour la lecture, vous pouvez choisir une carte mémoire en :
 - Appuyant sur la touche **CARD** puis en tournant la molette avant ou arrière
 - Maintenant la touche  et pivotant la molette avant ou arrière
 Cela ne modifie pas l'option sélectionnée pour [Param. emplacement carte] (P. 547) > [ Emplac.] dans le  Menu personnalisé .

Utilisation du cadre de zoom

Vous pouvez également appuyez sur le sélecteur multiple et utiliser le cadre de zoom pour réaliser un zoom avant sur une zone sélectionnée. Le cadre de zoom peut également être affiché en appuyant sur la commande à laquelle [] (Gros plan) ou [Multi Fn] a été attribué en utilisant [ Touche Fonction].  [ Touche Fonction] (P. 463)

- Les commandes tactiles peuvent être utilisées pour effectuer un zoom via le cadre de zoom.
 -  « Prendre des photos avec les commandes tactiles » (P. 54)

Trouver les images rapidement (Lecture de l'Index et du calendrier)





« Lecture de l'index » répertorie des images sur la carte mémoire sous forme de petites images « miniatures » pour que vous puissiez voir plusieurs images à la fois. Cela facilite la recherche de l'image souhaitée. Vous pouvez aussi changer à un affichage de calendrier et rechercher des images par date d'enregistrement.

1 Appuyez sur la touche .

- La dernière photo sera affichée.









2 Faire pivoter la molette arrière sur .

- Les images miniatures s'afficheront.
- Mettre en surbrillance une photo à l'aide du sélecteur multiple, puis appuyez sur le sélecteur multiple pour afficher l'image complète en surbrillance.
- Vous pouvez aussi utiliser la molette avant ou le pavé directionnel (   .



Lecture d'index



3 Sans quitter l'affichage de l'index, tournez à nouveau le sélecteur arrière sur la position .

- La lecture du calendrier commencera. Le nombre de vignettes dans l'affichage d'index peut être choisi grâce à [/Info réglage] (P. 515) > [ Réglages] dans le  Menu personnalisé . Si plusieurs types d'affichage sont sélectionnés, vous devrez pivoter la molette arrière vers  plusieurs fois pour lancer la lecture du calendrier.
- Mettre en surbrillance une date avec la molette avant ou le pavé directionnel et appuyez sur la touche **OK**. La première image enregistrée à la date sélectionnée s'affichera.
- Tournez la molette arrière sur  ou  pour passer entre la lecture en plein écran, indexée et calendrier.



Lecture du calendrier

- Pour la lecture, vous pouvez choisir une carte mémoire :
 - Appuyant sur la touche **CARD** puis en tournant la molette avant ou arrière
 - Maintenant la touche  et pivotant la molette avant ou arrière

Cela ne modifie pas l'option sélectionnée pour [Param. emplacement carte] (P. 547) > [ Emplac.] dans le  Menu personnalisé .

Pivotez les images pour les afficher. Utilisez cette méthode pour afficher les photos prises en orientation portrait (« grand ») sans pivoter l'appareil photo.

- 1 Appuyez sur la touche .
 - La dernière photo sera affichée.



- 2 Appuyez sur la touche **OK**.
 - Un menu d'options d'édition s'affichera.



- 3 Mettre en surbrillance [Pivoter] en utilisant Δ ∇ sur le pavé directionnel et appuyez sur la touche **OK**.







- 4 Appuyez sur la touche Δ pour pivoter l'image dans le sens inverse des aiguilles d'une montre, puis sur la touche ∇ pour la faire pivoter dans le sens des aiguilles d'une montre.
 - Vous pouvez aussi pivoter les images en appuyant sur la molette arrière.



- 5 Appuyez sur la touche **OK** pour enregistrer les changements et quitter.
 - L'image sera enregistrée sur la carte mémoire dans l'orientation sélectionnée.
 - Les images protégées ne peuvent pas être pivotées.



- L'appareil photo peut être configurée pour faire pivoter automatiquement les images d'orientation portrait lors de la lecture.   menu lecture >  (P. 283)
[Pivoter] n'est pas disponible quand [Off] est sélectionné pour .

Protéger les images contre toute suppression accidentelle. Les images protégées ne peuvent pas être supprimées avec les options permettant de supprimer plusieurs images, mais elles seront supprimées si et seulement si la carte mémoire est formatée.

- Ce paramètre est accessible via :
 - La touche - Les menus (P. 271)

■ Accès via la touche (protéger)

1 Appuyez sur la touche .

- La dernière photo sera affichée.



2

2 Pour afficher une image que vous souhaitez protéger, pivoter la molette avant.

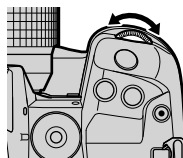

3 Appuyez sur la touche .

- Une icône (« protégé ») sera affichée.
- Pour supprimer la protection, appuyer une nouvelle fois sur la touche .
- Lorsqu'une image non protégée est affichée, vous pouvez tenir enfoncé sur la touche et tourner la molette avant ou arrière pour protéger toutes les images affichées pendant la rotation de la molette. Toutes les images précédemment protégées affichées lors de la rotation de la molette ne seront pas affectées.
- Lorsqu'une image protégée est affichée, vous pouvez maintenir enfoncé la touche et faire pivoter la molette avant ou arrière pour supprimer la protection de toutes image affichée pendant la rotation de la molette. Les images précédemment non protégées affichées lors de la rotation de la molette ne seront pas affectées.
- Les mêmes opérations peuvent être effectuées pendant le zoom de lecture ou lorsqu'une image est sélectionnée dans l'affichage de l'index.

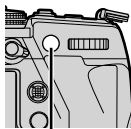

Touche

Icône « protégé »



■ Accès au menu



Affichez une image et appuyez sur la touche **OK** pour afficher les options.

Touche **OK** ➔ [On] ➔ Touche **OK** ➔ Appuyer Δ ou ∇ sur le pavé directionnel une fois pour protéger, une seconde fois pour enlever la protection ➔ Appuyez sur la touche **OK** pour enregistrer toute modification et quitter

Supprimer la protection pour toute image

(Annuler protection)

Supprimez la protection de toute images existante sur la carte mémoire dans l'emplacement actuel. Utiliser cette option si vous avez protégé plusieurs images et souhaitez de supprimer la protection de toutes les images à la fois.

- 1 Appuyez sur la touche **MENU** pour afficher les menus.
- 2 Mettre en surbrillance [Annuler protection] dans le  Menu lecture et cliquer  sur le pavé directionnel.
- 3 Mettre en surbrillance [Oui] en utilisant les touches Δ ∇ et appuyez sur la touche **OK**.
- 4 Pour quitter les menus, appuyez sur la touche **MENU** plusieurs fois.

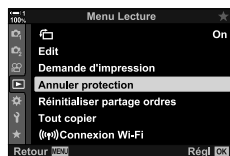

2



Cette opération peut également être appliquée à plusieurs images sélectionnées à la fois.

 « Sélection d'images multiples (On/Sélect. copier/Effacer sélection/Partage ordres choisi) » (P. 279)

Pour copier une image d'une carte mémoire à l'autre lorsque deux cartes mémoire sont insérées :

- 1 Appuyez sur la touche .
 - La dernière photo sera affichée.
- 2 Tourner la molette avant pour but d'afficher une image que vous souhaitez copier.
 - Passez à l'autre emplacement, pour copier une image de l'autre carte,

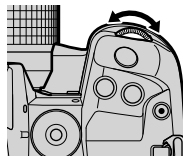

2

- 3 Appuyez sur la touche **OK**.
 - Un menu d'options d'édition s'affichera.



- 4 Mettre en surbrillance [Copier] en utilisant Δ ∇ sur le pavé directionnel et appuyez sur la touche **OK**.
 - Les options [Attribuer dossier à Copier vers] s'afficheront.



- 5 Pour choisir si l'image est copiée dans un dossier sélectionné, mettre en surbrillance une des options qui suivent et appuyez sur la touche **OK**.
[Attribuer] : Copiez l'image dans un nouveau dossier ou dans un dossier existant sélectionné. Passez à l'étape 6.
[Ne pas attrib.] : Copiez l'image dans le dossier actuel de la carte mémoire de destination.



6 Si vous avez sélectionné [Attribuer] à l'étape 5, choisir le dossier de destination.

- Mettre en surbrillance [Nouveau dossier] ou [Dossier existant] en utilisant les touches Δ ∇ puis appuyez sur la touche **OK**.

[Nouveau dossier] : Choisissez le numéro de dossier souhaité en utilisant des touches Δ ∇ et appuyez sur la touche **OK**.

[Dossier existant] : Mettre en surbrillance un dossier existant à l'aide des touches Δ ∇ et appuyez sur la touche **OK**.

- Si le dossier choisi n'est pas disponible, l'appareil photo revient à l'affichage précédent. Si nécessaire, répétez le processus.



7 Mettre en surbrillance [Oui] en utilisant les touches Δ ∇ et appuyez sur la touche **OK**.







Cette opération peut également être appliquée à plusieurs images sélectionnées à la fois.

« Sélection d'images multiples (O/n/Sélect. copier/Effacer sélection/Partage ordres choisi) » (P. 279)





Copier toutes les images (Tout copier)

Lorsque deux cartes mémoire sont insérées, en une seule opération, vous pouvez copier toutes les images d'une carte à l'autre.

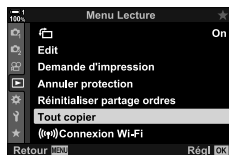

	Copiez toutes les images de la carte mémoire de l'emplacement 1 sur la carte de l'emplacement 2.
	Copiez toutes les images de la carte mémoire de l'emplacement 2 sur la carte de l'emplacement 1.

- 1 Appuyez sur la touche **MENU** pour afficher les menus.
- 2 Mettre en surbrillance [Tout copier] dans le  Menu lecture et appuyez  sur le pavé directionnel.

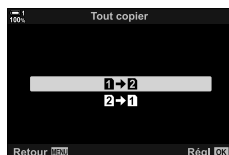

- 2 **3** Mettre en surbrillance  ou  en utilisant les touches   et appuyez sur la touche **OK**.



- 4 Mettre en surbrillance [Oui] en utilisant les touches   et appuyez sur la touche **OK**.
 - La copie démarrera. Le menu lecture sera affiché une fois la copie est terminée.
 - Pour mettre terme à l'opération avant que toutes les images aient été copiées, appuyez sur la touche **MENU**.



- La copie s'arrête lorsque la carte de destination est pleine.
- D'après le nombre d'images et le type de carte mémoire, la copie peut durer un certain temps.

Supprimez les images à partir de la carte mémoire une par une.

- Les images peuvent être supprimées via :
 - La touche 
 - Les menus

■ Suppression de photos via la touche

- 1 Appuyez sur la touche .
 - La dernière photo sera affichée.



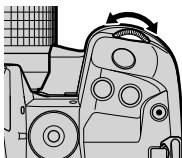

- 2 Pour afficher une image que vous voulez supprimer, tournez la molette avant.
 - Pour supprimer une image à partir de l'autre carte, passez à l'autre emplacement.



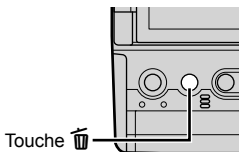

- 3 Appuyez sur la touche .
 - Une boîte de dialogue de confirmation s'affichera.











- 4 Mettre en surbrillance [Oui] à l'aide des touches   sur le pavé directionnel et appuyez sur la touche **OK**.

■ Supprimer des photos via les menus

Affichez une image et appuyez sur la touche **OK** pour afficher les options.

Touche **OK** ➔ [Effacer] ➔ Touche **OK** ➔ Mettre en surbrillance [Oui] à l'aide des touches   sur le pavé directionnel et appuyez sur la touche **OK** pour sélectionner l'option en surbrillance



- Vous pouvez ignorer la boîte de dialogue de confirmation pendant la suppression d'images.   Menu personnalisé  > [Effac. rapide] (P. 551)
- Dans le cas des images enregistrées avec RAW+JPEG sélectionnées pour la qualité d'image, l'appareil photo peut être configurée pour supprimer uniquement la copie JPEG, uniquement la copie RAW ou bien les deux copies RAW et JPEG.   Menu personnalisé  > [Effac. RAW+JPEG] (P. 551)
- Cette opération peut également être appliquée à plusieurs images sélectionnées à la fois.  « Sélection d'images multiples (/Sélect. copier/Effacer sélection/Partage ordres choisi) » (P. 279)

Supprimez toutes les images à partir de la carte mémoire. Les images protégées ne seront pas affectées par la suppression.

- 1 Appuyez sur la touche **MENU** pour afficher les menus.
- 2 Mettre en surbrillance [Configurer carte] dans le Menu Réglages et appuyez sur **▷** sur le pavé directionnel.
 - Si les cartes mémoire sont insérées dans les deux emplacements, vous serez invités à choisir une fente. Sélectionnez l'emplacement 1 ou l'emplacement 2 puis appuyez sur la touche **OK**.



- 3 Mettre en surbrillance [Tout effac] en utilisant les touches **△ ▽** puis appuyez sur la touche **OK**.
 - S'il n'y a aucune image sur la carte dans l'emplacement sélectionné, la seule option affichée sera [Formater]. Choisissez un emplacement différent.

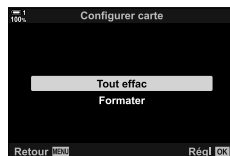

- 4 Mettre en surbrillance [Oui] en utilisant les touches **△ ▽** et appuyez sur la touche **OK**.
 - L'appareil photo commencera le processus de suppression de toutes les images de la carte se trouvant dans l'emplacement sélectionné.
 - Une fois que la suppression est terminée, l'appareil photo reprend l'écran de prise de vue.



Sélection d'images pour le partage (Partage ordres)

Les smartphones exécutant l'application OI.Share peuvent télécharger des images à partir de l'appareil photo. Les photos marquées pour téléchargement sur l'appareil photo peuvent être téléchargées automatiquement lorsque l'appareil photo est hors tension.

Pour mieux s'informer sur l'établissement d'une connexion entre l'appareil photo et le smartphone, consultez « 6-2 Connexion à un smartphone via Wi-Fi » (P. 584).

- Ce paramètre est accessible via :
 - La touche  - Les menus (P. 278)

■ Accès via la touche (Partager)

1 Appuyez sur la touche .

- La dernière photo sera affichée.





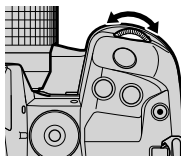

2 Tournez la molette avant pour afficher une image que vous voulez partager.

- Passez à l'autre emplacement, pour effectuer une sélection d'image sur l'autre carte.



3 Appuyez sur la touche .

- Une icône  (« partage ») s'affichera.
- Appuyez une nouvelle fois sur la touche  pour supprimer la marque de partage.
- Lorsqu'une image non marquée est affichée, vous pouvez maintenir enfoncé la touche  et tourner la molette avant ou arrière pour marquer le partage de toutes les images affichées lors de la rotation de la molette. Toutes les images précédemment marquées affichées lors de la rotation de la molette ne seront pas affectées.
- Lorsqu'une image marquée est affichée, vous pouvez maintenir la touche  enfoncée et faire tourner la molette avant ou arrière pour enlever toute marque de partage de toute image affichée pendant la rotation de la molette. Toute image précédemment non marquée affichée lors de la rotation de la molette ne sera pas affectée.
- Les mêmes opérations peuvent être effectuées pendant le zoom de lecture ou lorsqu'une image est sélectionnée dans l'affichage de l'index.

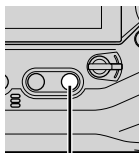

Touche 

Icône « Partage »



■ Accès au menu

Affichez une image et appuyez sur la touche **OK** pour afficher les options.

Touche **OK** ➔ [Partage ordres] ➔ Touche **OK** ➔ Appuyez sur Δ ou ∇ sur le pavé directionnel une fois pour sélectionner, puis une nouvelle fois pour désélectionner ➔ Appuyez sur la touche **OK** pour enregistrer les modifications et quitter

- Vous pouvez marquer jusqu'à 200 images pour les partager sur chaque carte.

Suppression de la marque de partage de toute image (Réinitialiser partage ordres)

Supprimez le marquage de partage de toutes les images de la carte dans l'emplacement actuel.

- 1 Appuyez sur la touche **MENU** pour afficher les menus.
- 2 Mettre en surbrillance [Réinitialiser partage ordres] dans le \blacktriangleright Menu lecture et appuyez sur \blacktriangleright sur le pavé directionnel.
- 3 Mettre en surbrillance [Oui] en utilisant les touches Δ ∇ et appuyez sur la touche **OK**.

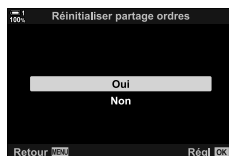

- 4 Appuyer plusieurs fois sur la touche **MENU** pour quitter les menus.



Cette opération peut également être appliquée à plusieurs images sélectionnées à la fois.

 « Sélection d'images multiples (On/Sélect. copier/Effacer sélection/Partage ordres choisi) » (P. 279)

Sélection d'images multiples

(/Sélect. copier/Effacer sélection/
Partage ordres choisi)

Vous pouvez sélectionner des images multiples pour les protéger, les copier, les supprimer ou les partager.

- 1 Appuyez sur la touche .

 - La dernière photo sera affichée.



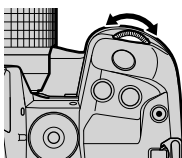

- 2 Tournez la molette avant pour afficher une image que vous voulez partager.



- 3 Appuyez sur la touche .

 - Une icône  (« sélectionné ») sera affichée.

- Appuyez une nouvelle fois sur la touche  pour désélectionner la photo.
- Lorsqu'une image non marquée est affichée, vous pouvez maintenir enfoncé la touche  et faire tourner la molette avant ou arrière pour sélectionner toute image affichée pendant la rotation de la molette. Toutes les images précédemment marquées affichées lors de la rotation de la molette ne seront pas affectées.
- Lorsqu'une image marquée est affichée, vous pouvez maintenir enfoncé la touche  et pivoter la molette avant ou arrière pour désélectionner toute image affichée lors de la rotation de la molette. Toute image précédemment non marquée affichée lors de la rotation de la molette ne sera pas affectée.
- Les mêmes opérations peuvent être effectuées pendant le zoom de lecture ou lorsqu'une image est sélectionnée dans l'affichage de l'index.

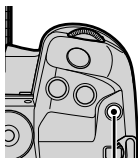

Touche 

Icône « Sélectionné »



- 4** Une fois que les images sont sélectionnées, appuyez sur la touche **OK**.
- Appuyez sur la touche **MENU** pour quitter sans passer à l'étape 5.

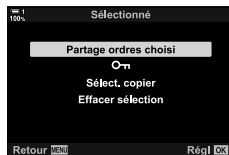

- 5** Mettre en surbrillance l'opération que vous souhaitez performer sur les photos sélectionnées ([**OK**], [Sélect. copier], [Effacer sélection] ou [Partage ordres choisi]) et appuyez sur la touche **OK**.
- L'opération sélectionnée sera appliquée à toute image marquée d'une icône ✓.
 - Si vous avez sélectionné [Sélect. copier] ou [Effacer sélection], des options supplémentaires seront affichées. Suivez les menus pour terminer l'opération.

- Quitter la lecture ou bien éteindre l'appareil photo désélectionne toute image sélectionnée.

Vous pouvez effectuer un enregistrement audio et l'ajouter aux images. L'audio enregistré permet de remplacer aisément les notes écrites sur les images.

- Les enregistrements audio peuvent durer jusqu'à 30 s.

- 1 Appuyez sur la touche .
 - La dernière photo sera affichée. Afficher une image à laquelle vous voulez ajouter du son.



- 2 Appuyez sur la touche **OK**.
 - Un menu d'options d'édition s'affichera.



- 3 Mettre en surbrillance [] en utilisant Δ ∇ sur le pavé directionnel et appuyez sur la touche **OK**.



- 4 Mettre en surbrillance [Démarrer] et appuyez sur la touche **OK** pour commencer l'enregistrement.
 - Pour suspendre l'enregistrement, mettre en surbrillance [Non].
 - Pour supprimer un enregistrement existant, mettre en surbrillance [Effacer] et appuyez sur la touche **OK**.



- 5 Appuyez sur la touche **OK** pour mettre terme à l'enregistrement.

■ Accès au menu

Pour faire des enregistrements audio, vous pouvez utiliser également les menus.

Touche **MENU** \Rightarrow Onglet (Menu lecture) \Rightarrow [Edit] \Rightarrow [Sélection image] \Rightarrow Sélectionnez une image et appuyez sur la touche **OK** pour but d'afficher les options \Rightarrow []

- L'audio ne peut pas être ajouté aux images protégées.
- Les images avec audio sont indiquées par des icônes et des indicateurs montrant la vitesse d'enregistrement.



- L'enregistrement audio est effectué à la fréquence sélectionnée pour les vidéos. Le taux peut être sélectionné en utilisant [Vidéo] (P. 413) dans Menu Vidéo.

■ Lecture audio

Lorsqu'une image avec audio est affichée, la lecture se lance automatiquement.

Pour ajuster le volume :

1 Appuyez sur la touche  pour afficher une image.

2 Appuyez sur  ou  sur le pavé directionnel.

- Touche :  Augmentez le volume.

- Touche :  Diminuer le volume.



Rotation automatique de photo à orientation portrait pour la lecture



Choisissez si les photos prises en orientation de portrait sont automatiquement pivotées pour être affichées sur l'appareil photo.

On	Les photos sont automatiquement pivotées pour but d'être affichées lors de la lecture.
Off	Les photos ne sont pas automatiquement pivotées pour être affichées pendant la lecture.

- 1 Appuyez sur la touche **MENU** pour afficher les menus.
- 2 Mettre en surbrillance [📷] au le [▶] Menu lecture et appuyez sur ▶ sur le pavé directionnel.
- 3 Mettre en surbrillance [On] à l'aide des touches Δ ▽ et de la touche **OK**.
- 4 Appuyez sur la touche **MENU** pour quitter les menus.

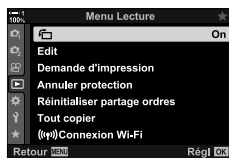

2



Créer des copies retouchées de photos. Dans le cas des images RAW, vous pouvez régler les paramètres en vigueur lors de la prise de vue, comme la balance des blancs et le mode image (filtres artistiques inclus). Vous pouvez effectuer de simples modifications avec les images JPEG telles que le recadrage et le redimensionnement.

Édit. données RAW	<p>Retouchez les photos et enregistrez les copies résultantes sous format JPEG. Les options suivantes sont disponibles :</p> <p>[Actuelle] : Enregistrez l'image dans les paramètres sélectionnés actuellement avec l'appareil photo.</p> <p>[Perso1]/[Perso2] : Ajustez les paramètres tout en regardant l'aperçu des résultats sur l'écran. Les réglages sont enregistrés sous [Perso1] ou [Perso2].</p> <p>[ART BKT] : L'appareil photo crée de nombreuses copies JPEG pour chaque image, une pour chaque filtre d'art sélectionné. Sélectionnez un ou plusieurs filtres et appliquez-les à une ou plusieurs images.</p>
Éditer JPEG	<p>Retouchez les images JPEG et sauvegardez les copies résultantes sous format JPEG (P. 287).</p>



2

Retouche d'images RAW

(Édit. données RAW)

[Édit. données RAW] peut être utilisé pour ajuster les paramètres qui suivent. Ce sont également les paramètres appliqués quand vous mettez en surbrillance [Actuelle].

- Qualité d'image
 - Mode Image
 - Balance des blancs
 - Compensation d'exposition
 - Ombres
 - Mi-tons
 - Hautes lumières
 - Ratio d'aspect
 - Réduction du bruit ISO élevée
 - Espace couleur
 - Compens. trapézoïd.
- [Espace couleur] est fixé sur [sRGB] lorsqu'un filtre d'art est sélectionné pour le mode d'image.
- Les images RAW ne peuvent pas être retouchées lorsque :
la carte mémoire n'a pas assez d'espace ou si l'image a été faite par un appareil photo différent.

- 1 Appuyez sur la touche **MENU** pour afficher les menus.
- 2 Mettre en surbrillance [Edit] au  Menu lecture et appuyez sur  sur le pavé directionnel.



3 Mettre en surbrillance [Sélection image] à l'aide des touches Δ ∇ et appuyez sur la touche **OK**.

- Les images présentes sur la carte mémoire seront affichées.



4 À l'aide des touches \triangleleft \triangleright , sélectionnez l'image que vous désirez retoucher et appuyez sur la touche **OK**.

- Les options de retouche seront affichées.
- Si l'image en cours n'est pas une photo RAW, [Édit. données RAW] ne sera pas affiché. Sélectionnez une différente image.



5 Mettre en surbrillance [Édit. données RAW] en utilisant les touches Δ ∇ et appuyez sur la touche **OK**.

- Les options d'édition seront affichées.
Pour appliquer les paramètres actuels de l'appareil photo, mettre en surbrillance [Actuelle] et appuyez sur la touche **OK**. Les paramètres actuels seront appliqués. Pour [Perso1] ou [Perso2], mettre en surbrillance et appuyez sur la touche \triangleright , puis modifiez les paramètres comme suivant :

- Un menu pour édition sera affiché. Mettre en surbrillance les éléments à l'aide des touches Δ ∇ et utilisez les touches \triangleleft \triangleright pour choisir les paramètres. Répétez cela jusqu'à ce que tous les paramètres désirés aient été choisis. Appuyez sur la touche \odot pour avoir un aperçu des résultats.

Mettre en surbrillance [ART BKT] et appuyez sur la touche \triangleright pour afficher toute une liste de filtres artistiques. Mettre en surbrillance les filtres artistiques et appuyez sur la touche **OK** pour sélectionner ou enlever la sélection ; les filtres sélectionnés sont marqués d'un \checkmark . Appuyez sur la touche **MENU** pour revenir à l'affichage précédent une fois que le filtre souhaité a été sélectionné.

6 Appuyez sur la touche **OK** lorsque les paramètres sont terminés.

- Les paramètres sélectionnés seront appliqués.



7 Appuyez à nouveau sur la touche **OK**.



- Mettre en surbrillance [Oui] en utilisant les touches Δ ∇ et appuyez sur la touche **OK** pour l'enregistrement de la copie retouchée.





- 8** Pour créer des copies additionnelles à partir de la touche originelle, mettre en surbrillance [Réinitialiser] et appuyez sur le **OK**. Pour quitter sans la création d'autres copies, mettre en surbrillance [Non] et appuyez sur la touche **OK**.
- Sélectionner [Réinitialiser], affiche le menu Retouche. Répétez le processus à partir de l'étape 5.
- Vous pouvez aussi modifier les images sélectionnées pendant la lecture.
- Touche  ➔ Affiche une image que vous voulez retoucher ➔ Appuyez sur la touche **OK** pour afficher les options ➔ [Édit. données RAW]

Le menu [Éditer JPEG] contient les options suivantes.



Ombre ajus	Éclairer les objets rétro-éclairés.
Yeux rouges	Réduisez les « yeux rouges » dans les photos prises à l'aide d'un flash.
	Réculte des photos. Dimensionner le recadrage avec la molette avant ou arrière et faire son positionnement avec le pavé directionnel.
Aspect	Changez le format d'image à partir du standard 4:3 à [3:2], [16:9], [1:1], ou [3:4]. Après avoir choisi un format d'image, utiliser le pavé directionnel pour faire le positionnement du recadrage.
Noir&Blanc	Créez une copie en noir et blanc de la photo actuelle.
Sépia	Créez une copie sépia de la photo actuelle.
Saturation	Ajustez la vivacité des couleurs. Les résultats peuvent être pré-visualisés à l'écran.
	Créez une copie redimensionnée 1280 × 960, 640 × 480, ou 320 × 240 pixels. Les images avec un rapport d'aspect différent du standard 4:3 sont redimensionnées aux dimensions les plus proches possibles de l'option sélectionnée.
e-Portrait	Un teint lisse. L'effet souhaité peut ne pas être atteint, si aucun visage n'a été détecté.

- Avec certaines images, la réduction des yeux rouges peut ne pas produire les résultats souhaités.
- Le retouchage n'est pas disponible :
Avec des photos prises avec un autre appareil photo ou éditées à partir d'un ordinateur ou si l'espace disponible sur la carte mémoire est insuffisant.
-  ne peut pas être exploité pour redimensionner des images à des dimensions supérieures que celle de leur taille d'origine.
-  et [Aspect] sont disponibles uniquement avec les images ayant le format 4:3 standard.

1 Appuyez sur la touche **MENU** pour afficher les menus.

2 Mettre en surbrillance [Edit] au  Menu lecture et appuyez sur  sur le pavé directionnel.



3 Mettre en surbrillance [Sélection image] à l'aide des touches   et appuyez sur la touche **OK**.

- Les images présentes sur la carte mémoire seront affichées.



4 À l'aide des touches ◀▶, sélectionnez l'image que vous désirez retoucher et appuyez sur la touche **OK**.

- Les options de retouche seront affichées.
- Si l'image actuelle n'est pas une image JPEG, [Éditer JPEG] ne sera pas affiché. Sélectionnez une différente image.



5 Mettre en surbrillance [Éditer JPEG] grâce à les touches Δ▽ et appuyez sur la touche **OK**.

- Un menu pour édition sera affiché.



6 Mettre en surbrillance les éléments à l'aide des touches Δ▽ et appuyez sur la touche **OK**.

- L'effet peut avoir un aperçu sur l'écran. Si de nombreuses options sont répertoriées pour l'élément sélectionné, utilisez les touches Δ▽ pour choisir l'option souhaitée.
- Quand [□] est sélectionné, vous pouvez dimensionner le recadrage en utilisant les molettes et le positionner à l'aide du pavé directionnel ou du sélecteur multiple.
- Quand [Aspect] est sélectionné, vous pouvez positionner le recadrage grâce au pavé directionnel ou du sélecteur multiple.



7 Mettre en surbrillance [Oui] en utilisant les touches Δ▽ et appuyez sur la touche **OK**.

- La nouvelle copie sera enregistrée aux réglages sélectionnés et l'appareil photo reprendra l'affichage de lecture.



- Vous pouvez également accéder aux options de retouche lorsqu'une image JPEG est affichée pendant la lecture :

Touche ▶ ➔ Afficher une image que vous voulez retoucher ➔ Appuyez sur la touche **OK** pour voir les options ➔ [Éditer JPEG]

Superposer les photos RAW déjà existantes et créer une nouvelle image. On peut inclure jusqu'à 3 images dans la superposition.

Les résultats peuvent être modifiés en ajustant la luminosité (gain) séparément pour chaque image.

- La superposition est enregistrée sous le format actuellement sélectionné pour la qualité d'image. Superpositions créés avec [RAW] sélectionnés pour la qualité d'image sont enregistrés au format RAW et au format JPEG en utilisant l'option de qualité d'image sélectionnée pour [⏪:2] (P. 542).
- Les superpositions enregistrées sous format RAW peuvent à leur tour être combinées avec d'autres images RAW pour créer des superpositions contenant 4 images ou plus.

1 Appuyez sur la touche **MENU** pour afficher les menus.

2 Mettre en surbrillance [Edit] au **▶** Menu lecture et appuyez sur **▶** sur le pavé directionnel.



2

3 Mettre en surbrillance [Superposition im.] en utilisant les touches **▲▼** et appuyez sur la touche **OK**.



4 Choisissez le nombre d'images à inclure dans la superposition et appuyez sur la touche **OK**.

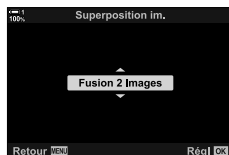

5 Sélectionnez les images brute à l'aide du pavé directionnel (**▲▼◀▶**) et appuyez sur la touche **OK**.

- Les photos sélectionnées sont marquées d'un **✓**. Pour désélectionner, appuyer à nouveau sur la touche **OK**.
- Une fois que vous avez sélectionné le nombre d'images choisi à l'étape 4, la boîte de dialogue de superposition s'affichera.

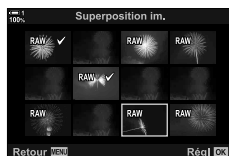

6 Ajustez le gain pour les images dans la superposition.

- Utilisez les touches <|> pour faire une sélection d'images et les touches Δ ∇ pour choisir une valeur.
- Choisissez parmi les valeurs de 0,1 à 2,0. Vérifiez les résultats affichés sur l'écran.

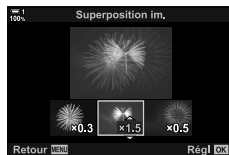

7 Pour afficher une boîte de dialogue de confirmation, appuyez sur la touche **OK**.

- Mettre en surbrillance [Oui] puis appuyez sur la touche **OK**.
- Vous pouvez accéder également aux options de superposition lorsque vous souhaitez inclure une image RAW dans une superposition affichée lors de la lecture :
La touche  ➔ Appuyez sur la touche **OK** pour voir les options ➔ [Superposition im.]

Sélection d'images pour l'impression (🖨️—DPOF)

Vous pouvez sélectionner les images à imprimer et définir le nombre de copies et les informations imprimées sur chaque image. Les images peuvent être imprimées dans des ateliers d'impression prenant en charge le format de commande d'impression numérique (DPOF). L'impression numérique sélectionnée est enregistré sur la carte mémoire.

Les informations qui seront imprimées sur les images peuvent être choisies parmi :

Non	Aucune information ne sera incluse sur les impressions.
Date	Toute impression comportera la date à laquelle la photo a été prise.
Heure	Toute impression comportera le temps à laquelle la photo a été prise.

■ Ajout de photos à la commande d'impression

- 1 Appuyez sur la touche **OK** lors de la lecture et mettre en surbrillance [🖨️].
- 2 Mettre en surbrillance [🖨️] ou [🖨️ALL] puis appuyez sur la touche **OK**.

[🖨️] :

- Appuyez <⬅> sur le pavé directionnel pour afficher une image que vous voulez ajouter à la commande d'impression et pour choisir le nombre d'impressions, appuyez sur les touches △ ▽.
- Refaites cette étape pour sélectionner des images additionnelles. Pour quitter, appuyez sur la touche **OK**.

[🖨️ALL] :

- Mettre en surbrillance [🖨️ALL] puis appuyez sur la touche **OK**.

- 3 Faites une sélection des informations que vous souhaitez imprimer avec chaque photo et appuyez sur la touche **OK**.
 - L'option choisie s'applique à toute image de la commande d'impression.

- 4 Mettre en surbrillance [Régl] puis appuyez sur la touche **OK**.
 - Les paramètres sélectionnés sont appliqués aux images présentes sur la carte mémoire actuelle.

- L'appareil photo ne peut pas être utilisée pour modifier les ordres d'impression créés avec d'autres appareils. Créer une commande d'impression supprime celles qui sont créées avec d'autres périphériques.
- Les images RAW ne peuvent pas être sélectionnées pour les inclure dans la commande d'impression.



2

■ Suppression de toute image ou celles sélectionnées à partir de la commande d'impression

Vous pouvez supprimer toutes ou certaines images à partir de la commande d'impression.



- 1 Appuyez sur la touche **OK** lors de la lecture et mettre en surbrillance [□].
- 2 Mettre en surbrillance [□] et appuyez sur la touche **OK**.
 - Pour supprimer toute image de la commande d'impression, mettre en surbrillance [Réinitialiser] puis appuyez sur la touche **OK**. Pour continuer sans supprimer toutes les images de la commande d'impression, mettre en surbrillance [Conserver] puis appuyez sur la touche **OK**.
 - Vous pouvez également supprimer toute image de la commande d'impression en sélectionnant [□,ALL] et en choisissant [Réinitialiser].
- 3 Appuyez sur <|> dans le pavé directionnel pour afficher une image que vous souhaitez supprimer de l'ordre d'impression.
 - Appuyez sur les touches Δ ∇ pour régler le nombre d'impressions au zéro. Faire cette étape plusieurs fois pour supprimer les images supplémentaires de la commande et appuyez sur la touche **OK** quand vous aurez terminé.
- 4 Mettre en surbrillance les informations que vous souhaitez imprimer avec les images restantes puis appuyez sur la touche **OK**.
 - Les paramètres sélectionnés s'appliquent à toute image restante.
 - Les paramètres sélectionnés s'appliquent aux images présentes sur la carte mémoire actuelle.
- 5 Mettre en surbrillance [Rég.] puis appuyez sur la touche **OK**.

3

Prise de vue et visionnement de vidéo

Lire ce chapitre pour obtenir des informations sur l'utilisation de l'appareil photo pour enregistrer des Vidéos. Ce chapitre couvre également les fonctions nécessaires pour enregistrer des Vidéos et les visualiser sur l'appareil photo.

3-1 Enregistrement et lecture de base

La touche  (Vidéo) peut être utilisé pour l'enregistrement basique des vidéos, même dans les modes de photographie fixe. L'appareil photo offre également un mode dédié  (Vidéo) pour un enregistrement vidéo avancé. Les opérations de base d'enregistrement et de lecture sont les mêmes dans les deux cas.

Une introduction à l'enregistrement des vidéos

Vous pouvez filmer des vidéos en utilisant le mode dédié  (Vidéo) de l'appareil ou effectuer des opérations d'enregistrement de base sans terminer la photographie.

Les coups peuvent être encadrés dans le viseur ou sur le moniteur, dans les deux cas. Utiliser l'écran si vous voulez mettre l'accent en touchant votre sujet sur l'écran ou repositionner la cible focalisée pendant la prise de vue. Les vidéos sont enregistrés à l'aide de la touche  (Vidéo).

Les indicateurs et options liées aux vidéos peuvent être affichés en faisant tourner la molette pour sélectionner le mode  (Vidéo).

3

Sélecteur de mode

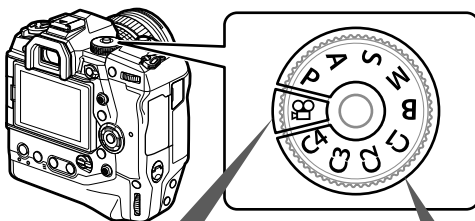

(Vidéo) Mode

Un mode vidéo dédié. Vous pouvez choisir les paramètres indisponibles ou différents de ceux qui s'appliquent dans les modes de photographie.

Choisissez principalement ce mode pour faire de la vidéo.

Modes de photographie fixe

Les vidéos sont filmées à l'aide du programme AE.

Choisir ce mode pour filmer au cours de la prise de photo.

* Certains paramètres sont les mêmes que dans la photographie.

Ce chapitre s'oriente principalement sur le tournage des vidéos en mode  (Vidéo).

Enregistrement des vidéos

Tenir l'appareil photo

- Gardez vos doigts ou des objets tels que la courroie loin des objectifs de l'appareil.

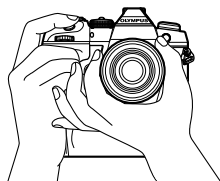

Enregistrement des vidéos avec l'écran tactile

Lorsque le sélecteur de mode est tourné vers  (Vidéo), l'écran d'enregistrement vidéo s'affiche dans le moniteur. Vous pouvez filmer des vidéos en utilisant les commandes tactiles.

1 Tournez le sélecteur de mode sur .

- Les informations d'enregistrement vidéo s'afficheront.
- Les vidéos peuvent également être filmées en mode **P**, **A**, **S**, et **M**. Dans ce cas, les informations de prise de vue s'afficheront.

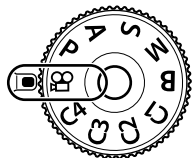

3

2 Positionnez le cadre AF sur votre sujet.

- Avec les réglages par défaut, [C-AF] est sélectionné pour  (Mode AF) (P. 345) et l'appareil photo ajuste sans cesse la focalisation pour les changements de distance par rapport au sujet dans le cadre AF.



Cadre AF

3 Appuyez sur l'écran pour faire la mise au point sur un sujet situé dans une zone différente du cadre sans modifier la composition.

- L'appareil photo se concentrera sur l'emplacement sélectionné, indiqué par une bordure verte (cible AF).
- Pour faire revenir au centre de l'image la cible AF, appuyez et maintenez la touche **OK**.
- Appuyez à nouveau sur la touche **OK**. L'appareil photo se concentrera sur l'emplacement choisi et la cible AF disparaîtra.



Cible AF

4 Appuyez sur la touche (Vidéo) pour commencer l'enregistrement.

- L'appareil photo démarre l'enregistrement, compte et affiche le temps d'enregistrement.
- Vous pouvez appuyer sur l'écran à tout moment pendant l'enregistrement pour déplacer la focalisation vers un nouvel emplacement.

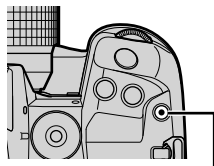



Touche  (Vidéo)



Temps d'enregistrement

5 Appuyez à nouveau sur la touche pour arrêter l'enregistrement.

- Ne pas toucher l'écran avec les ongles ou des objets pointus.
- Les commandes tactiles peuvent ne pas fonctionner comme prévu si vous portez des gants ou si le moniteur est recouvert d'un drap protecteur.
- La zone AF varie en fonction de l'option choisie pour la sélection de la cible AF. La zone couverte par la lentille AF peut être choisie dans l'écran de sélection de la cible AF (P. 352). Le cadre AF n'est pas affiché lorsque  (toutes les cibles) est choisi pour la sélection de la cible AF.
- Les commandes tactiles ne sont pas disponibles dans certaines circonstances, notamment :
 - Dans l'affichage de mesure de la balance des blancs WB mono-touche et pendant que les touches et les molettes sont utilisés.
- Les vidéos ne peuvent pas être enregistrés :
 - en mode **B** (bulb) ou à l'aide de la photographie par intervalles, la correction de la distorsion trapézoïdale, la correction Fisheye ou le filtre direct ND
- Les vidéos qui ont plus de 4 Go en taille sont enregistrés à travers plusieurs fichiers (selon les conditions de prise de vue, l'appareil photo peut lancer l'enregistrement dans un nouveau fichier avant d'atteindre la limite de 4 Go). Les fichiers peuvent être lus comme une seule vidéo.  « Regarder des Vidéos avec plus de 4 Go en taille » (P. 301)
- Les capteurs d'image CMOS utilisés dans l'appareil génèrent un effet dit de « volet roulant » qui peut entraîner une distorsion dans les images des objets mouvants. Cette distorsion est un phénomène physique qui se produit si les images de sujets se déplacent rapidement ou si l'appareil est déplacé pendant le tournage. Il est particulièrement remarquable sur les photos prises à de longues distances focales.
- Lorsque l'appareil est utilisé pendant de longues périodes et ce continuellement, la température de la sonde d'image s'élève, le bruit et la couleur des taches peuvent être visibles à l'écran. Si cela se produit, mettez l'appareil hors tension et attendez qu'il refroidisse. Le bruit et les taches de couleur sont particulièrement susceptibles de se produire à des sensibilités ISO élevées. Si la température du capteur augmente encore, l'appareil photo s'éteindra automatiquement.
- L'appareil photo peut ne pas être capable de compenser les vibrations excessives.



- Vous pouvez sélectionner différentes options pour [Mode AF] (P. 345).
- Vous pouvez agrandir la cible AF (P. 364). Utilisez cette fonctionnalité pour une plus grande précision lors de la focalisation à l'aide de la focalisation manuelle (MF).
- Vous pouvez configurer l'affichage pour qu'il ne passe pas automatiquement du moniteur au viseur. [Bascule viseur/écran] (P. 553)
- Les commandes tactiles peuvent être désactivées. [Réglages écran tactile] (P. 559)

Photographie à distance

Vous pouvez utiliser la photographie à distance lorsque l'appareil est sur un trépied ou dans d'autres situations dans lesquelles vous souhaitez éviter le flou de l'appareil causé en actionnant le déclencheur. Vous pouvez soit utiliser un câble de télécommande RM-CB2 en option, soit prendre des photos à distance via une connexion sans fil à l'aide de l'application OI.Share smartphone.

■ Utilisation d'un câble à distance

Ouvrez le cache sur le côté du boîtier et connectez le câble du déclenchement à distance.

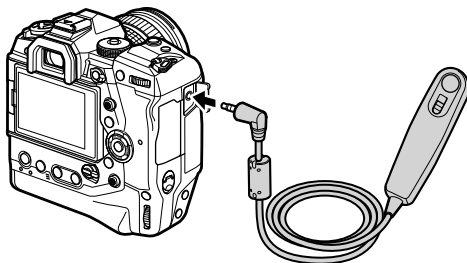

3

- Avant d'utiliser le câble de télécommande pour enregistrer des vidéos, vous devrez sélectionner [REC] pour [Fonct. déclencheur] (P. 423).

■ Utilisation de OI.Share



L'appareil doit être configuré pour une utilisation avec un smartphone. Installer OI.Share sur votre smartphone avant de continuer. [« 6-2 Connexion aux Smartphones via Wi-Fi »] (P. 584)

Les options de l'écran tactile

Lorsque les commandes tactiles sont activées, vous pouvez toucher votre sujet à l'écran pour focaliser ou pour positionner ou agrandir la cible AF.

1 Appuyez sur  dans l'écran pour choisir une option.

- L'option sélectionnée change chaque fois que vous appuyez sur .

	Commandes tactiles désactivées.
	Taper pour positionner la cible AF et la mise au point. Vous pouvez redimensionner ou positionner le cadre AF avec vos doigts. Appuyez sur la touche  (Vidéo) pour commencer l'enregistrement.

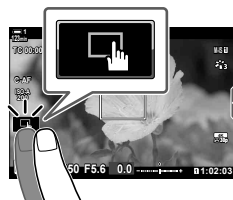

La focalisation du zoom





1 Appuyez sur votre sujet.

- Une cible AF s'affiche.
- Ajuster la taille de la cible à l'aide du curseur.
- Pour masquer la cible, toucher .

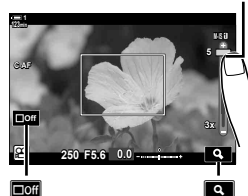
Glisseur



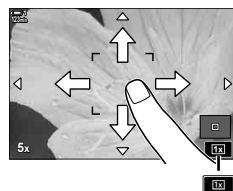

2 Après ajustement de la taille de la cible avec le glisseur, appuyez sur  pour agrandir la cible.

- Pendant que le zoom est activé, vous pouvez faire glisser votre doigt pour faire défiler l'affichage.
- Pour quitter le zoom, appuyez sur .



- Les commandes tactiles ne sont pas disponibles dans certaines circonstances, notamment :
Dans l'affichage de mesure de la balance des blancs WB mono-touche et pendant que les touches et les molettes sont utilisées.





- Les commandes tactiles peuvent être désactivées.  [Réglages écran tactile] (P. 559)
- La focalisation du zoom peut être assignée à une commande de l'appareil photo. Attribuer [Q] à la commande souhaitée à l'aide de l'option [☞ Touche/cadran/levier] > [☞ Touche Fonction] (P. 417) dans le [☞ Menu Vidéo]. Avec les réglages par défaut, la focalisation du zoom est assignée à la touche  (aperçu).

Utilisation du viseur

Mettre son oeil sur le viseur met automatiquement l'écran en veille.

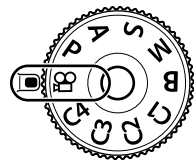
- 1 Tournez le sélecteur de mode sur .
 - Les informations d'enregistrement vidéo s'afficheront.
 - Les vidéos peuvent également être filmées en modes **P**, **A**, **S**, et **M**. Dans ce cas, les informations de prise de vue s'afficheront.



- 2 Positionnez le cadre AF sur votre sujet.
 - L'appareil photo se focalisera automatiquement sur le sujet dans le cadre AF.Avec les réglages par défaut, [C-AF] est sélectionné pour  Mode AF (P. 345) et l'appareil photo ajuste continuellement la focalisation pour les changements de distance par rapport au sujet dans le cadre AF.



Cadre AF

- 3 Appuyez sur la touche  (Vidéo) pour commencer l'enregistrement.
 - L'appareil photo démarre l'enregistrement, compte et affiche le temps d'enregistrement.

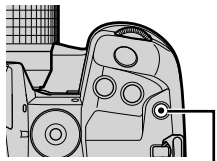



Touche  (Vidéo)



Temps d'enregistrement

- 4 Appuyez à nouveau sur la touche  pour arrêter l'enregistrement.





- Vous pouvez positionner la cible AF à l'aide du sélecteur multi-directionnel.  [Point cible AF] (P. 352)
- Vous pouvez positionner la cible AF à l'aide des commandes du moniteur tactile tout en encadrant la prise de vue dans le viseur.  [Pavé de ciblage AF] (P. 486)

La visualisation des vidéos

Voir les vidéos stockées sur les cartes mémoire.

1 Appuyez sur la touche .

- L'image la plus récente s'affiche (lecture vue par vue).
- Utilisez le sélecteur multi-directionnel () ou la molette avant () ou le  sur le pavé directionnel pour afficher d'autres photos.
- Pour revenir à l'écran de prise de vue, appuyer à mi-course sur le déclencheur.



Lecture image par image (Vidéo)

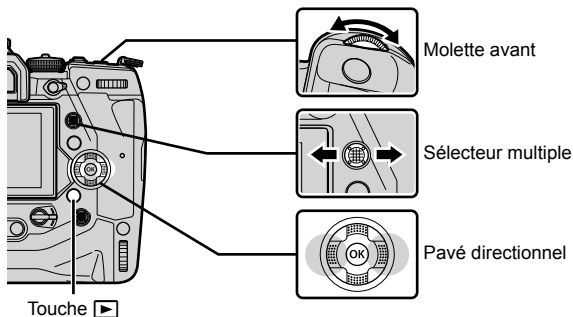

Regardez la photo précédente   Regardez la photo suivante



2 Faire pivoter la molette arrière () pour faire défiler les écrans de lecture.

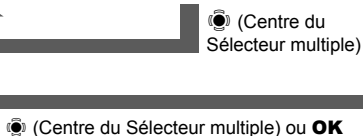



- Passer d'un écran à l'autre comme suit :



- Pour revenir à la lecture vue par vue à partir de l'affichage de l'index, appuyez sur le Sélecteur multiple.
- Pour revenir à la lecture vue par vue à partir de l'affichage du calendrier, appuyez sur la touche **OK**.
- Vous pouvez choisir le nombre de photos dans l'affichage de la lecture d'index à l'aide de /Info réglage] (P. 515) >  Réglages] * Menu personnalisé .

- 3** Afficher une Vidéo, puis Appuyez sur la touche **OK**.
- Les options de lecture de Vidéos seront affichées.
 - Si le Vidéo dépasse les 4 Go en taille, une liste d'options s'affichera.  « Regarder des Vidéos avec plus de 4 Go en taille » (P. 301)

- 4** Mettre en surbrillance [Lecture vidéo] et Appuyez sur la touche **OK**.

- La lecture commence.
- Utilisez les touches  pour revenir en arrière ou avancer rapidement. Pour interrompre la lecture, appuyez de nouveau sur la touche **OK**. Pendant que la lecture est interrompue, vous pouvez appuyez sur la touche  pour revenir à la première image ou la touche  pour sauter à la dernière image. Utilisez les touches  ou la molette avant () pour reculer ou avancer une image à la fois. Pour terminer la lecture, appuyez sur la touche **MENU**.





Le volume de lecture

Pour ajuster le volume pour la lecture de Vidéos.

- 1** Appuyez sur la touche  pour afficher une image.

- 2** Appuyez sur  ou  sur le pavé directionnel.

- Touche  : Augmentez le volume.
- Touche  : Diminuer le volume.



3

Regarder des Vidéos avec plus de 4 Go en taille

Les Vidéos peuvent dépasser les 4 Go. Les Vidéos avec plus de 4 Go sont enregistrés sur plusieurs fichiers. Les fichiers peuvent être lus comme un seul Vidéo.

- 1** Appuyez sur la touche .
- La dernière photo sera affichée.

- 2** Afficher la vidéo que vous souhaitez visionner puis appuyer sur la touche **OK**.

- Les informations suivantes s'affichent.
[Lire depuis le début] : Voir tout le Vidéo.
[Lecture vidéo] : Voir seulement le fichier en cours.
[Supprimer tout ] : Supprimez tout le Vidéo.
[Effacer] : Supprimez seulement le fichier actuel.



Choix d'une carte mémoire

Lorsque deux cartes mémoire sont insérées, vous pouvez passer d'une carte à l'autre sans quitter la lecture.

- 1 Appuyez sur la touche .
 - La dernière photo sera affichée.



- 2 Maintenez enfoncé la touche **CARD** (sélection de carte), faire pivoter la molette avant ou arrière pour choisir une entrée pour la carte et puis relâchez la touche **CARD**.

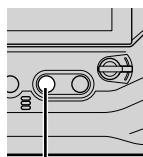

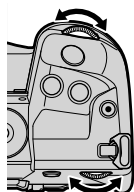

Touche **CARD**



- Le numéro de l'emplacement actuellement sélectionné s'affiche sur l'écran de lecture.



Fente de courant



- Vous pouvez aussi passer d'une entrée de carte à l'autre à l'aide de la touche . Appuyez sur la touche  et faire pivoter la molette avant ou arrière pour choisir un emplacement pendant la lecture.

Lecture à l'aide des commandes tactiles

Les Vidéos peuvent être consultés à l'aide des commandes tactiles.

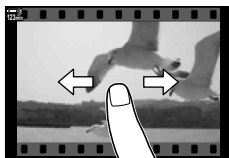
- 1 Appuyez sur la touche  pour voir les photos.
- 2 Toucher le moniteur et faire glisser votre doigt vers la gauche ou la droite.
 - Faire pivoter à gauche pour afficher l'image suivante, à droite pour afficher l'image précédente.



- 3 Touchez l'écran.
 - Un menu tactile s'affichera. Appuyez sur  pour afficher les vignettes. Pour revenir à la lecture image par image, appuyez sur .



- 4 Appuyez sur la touche **OK** pour afficher les options de la vidéo.
 - Mettre en surbrillance [Lecture vidéo] à l'aide des touches Δ ∇ sur le pavé directionnel, puis appuyez sur la touche **OK**. La lecture du Vidéo commence.



3-2 Paramètres de prise de vue

L'appareil photo offre de nombreuses fonctions liées à l'enregistrement. Les réglages peuvent être modifiés en utilisant l'une des méthodes suivantes ; choisissez une méthode selon les conditions de tournage et à quelle fréquence le réglage est accessible.

Touche directes	Compensation de l'exposition, la balance des blancs et d'autres paramètres fréquemment utilisés sont assignés aux touches. Appuyez sur les touches pour accéder directement aux paramètres.
Super panneau de contrôle LV	Ce panneau classe des paramètres de tournage. Sélectionnez des paramètres dans le panneau, puis choisissez les options. Les paramètres actuels sont également répertoriés.
Commandes en direct	À l'instar du super panneau de commande, les paramètres de prise de vue des listes de commandes en direct. Utilisez les commandes en direct pour ajuster les paramètres tout en prévisualisant votre sujet à l'écran.
Menus	Utilisez les menus pour les paramètres qui ne sont pas accessibles par d'autres moyens ou à adapter l'appareil photo pour une utilisation facile. Les menus contiennent également des éléments relatifs au fonctionnement de l'appareil et les commandes de l'appareil photo.

Touches directes

Des fonctions des vidéos fréquemment utilisées sont attribuées aux touches de l'appareil photo, molettes et autres contrôles. Ces touches sont appelées « Touche directes ». Les commandes énumérées ci-dessous sont incluses, et peuvent être utilisées pour les paramètres de tournage de base.

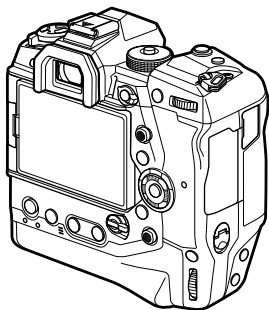

Touche direct	Fonction assignée
Touche (balance des blancs mono-touche)	Mise au point culminant
Touche (aperçu)	Zoom
Touche Fn	(sélection de cible AF)
Touche AEL/AFL	AEL/AFL
Pavé directionnel	(sélection de cible AF)
Touche	Compensation d'exposition
Touche ISO	Sensibilité ISO
Touche WB	Balance des blancs
Touche AF	AF/mode de mesure
Touche (LV)	Sélection de l'affichage (écran/viseur)
Touche	Enregistrement de Vidéo

3

1 Appuyez sur la touche souhaitée.

- L'appareil photo affichera des options pour la fonction choisie.



Options

2 Faire pivoter la molette avant ou arrière pour sélectionner l'option souhaitée.











- Dans certains cas, des options supplémentaires peuvent être affichées en appuyant sur la touche **INFO**.

Commandes tactiles (Commandes silencieuses)

Les options fréquemment utilisées sont accessibles via des commandes tactiles. Cela empêchera le bruit des touches d'être enregistré avec le Vidéos. Par défaut, un onglet de commandes silencieuses s'affiche lorsque vous sélectionnez le mode  (Vidéo) ; si ce n'est pas le cas, il peut être affiché en utilisant les menus. Les commandes suivantes sont listées :



Onglet de commandes silencieuses

 I (zoom motorisé)	Puissance de zoom lentilles de zoom avant ou arrière.
 (volume du casque)	Régler le volume lors de l'utilisation du casque.
 (niveau d'enregistrement)	Choisissez le niveau d'enregistrement.
SS (vitesse d'obturation)	Régler la vitesse d'obturation lorsque S (Priorité d'obturation AE) ou M (Manuel) est sélectionné pour  Mode] (P. 332).
FNo (ouverture)	Ajuster l'ouverture lorsque A (Priorité ouverture AE) ou M (manuel) est sélectionné pour  Mode] (P. 332).
 (la compensation d'exposition)	Ajuster la compensation de l'exposition. Si M est choisi pour  Mode] (P. 332), compensation de l'exposition est disponible lorsque [AUTO] est sélectionné pour  ISO] (P. 369).
ISO  sensibilité ISO)	Régler  ISO] (P. 369). Cette option est disponible lorsque M est sélectionné pour  Mode] (P. 332).

- Les commandes silencieuses ne sont pas disponibles pendant l'enregistrement à grande vitesse (P. 339).

■ Utilisation des commandes silencieuses

L'utilisation de commandes silencieuses empêche le son des touches d'être enregistré avec les Vidéos et aide à réduire le flou causé par le mouvement de l'appareil photo.

- 1 Cliquez sur l'onglet de commandes silencieuses dans l'affichage.
 - Les commandes silencieuses seront affichées.
 - Pour masquer les commandes silencieuses, appuyez sur l'onglet de commandes silencieuses à nouveau.



Onglet de commandes silencieuses

- 2 Appuyez sur la commande souhaitée.
 - Les options s'affichent.



- 3 Choisissez une option.
 - Pour choisir une option, appuyez sur $\wedge \vee \wedge \vee$.
 - Pour revenir à l'onglet de commandes silencieuses et sélectionner une autre commande, tapez MENU .
 - L'option en surbrillance sera sélectionnée automatiquement si aucune opération n'est effectuée pendant 8 secondes.
- 4 Appuyez sur l'onglet de commande silencieuses pour masquer les commandes silencieuses.
 - L'onglet de commandes silencieuses se fermera.

■ Affichage de l'onglet de commandes silencieuses

Utilisez les menus pour masquer ou afficher l'onglet de commandes silencieuses. Lorsque l'onglet n'apparaît pas, il peut être affiché à l'aide des menus.

- 1 Appuyez sur la touche **MENU** pour afficher les menus.
- 2 Mettre en surbrillance  (Menu Vidéo) à l'aide des touches Δ ∇ sur le pavé directionnel et appuyez sur la touche \triangleright .



- 3 Mettre en surbrillance [ Paramètres d'affichage] en utilisant les touches Δ ∇ et appuyez sur la touche \triangleright .



- 4 Mettre en surbrillance [ Paramètres d'info] en utilisant les touches Δ ∇ et appuyez sur la touche \triangleright , puis mettre en surbrillance [Perso1] ou [Perso2] et appuyez sur la touche \triangleright .



- Une liste d'indicateurs de tournages disponibles s'affichera.

- 5 Mettre en surbrillance [Fonct.  Silence] en utilisant les touches Δ ∇ et appuyez sur la touche **OK**.

- Les options sélectionnées sont marquées d'un \checkmark . Pour désélectionner, appuyer à nouveau sur la touche **OK**.







- 6 Appuyer plusieurs fois sur la touche **MENU** pour quitter les menus.

- L'onglet des commandes silencieuses s'affiche en mode  (Vidéo).
- Si l'onglet de commandes silencieuses n'est pas affiché, appuyez sur la touche **INFO** à plusieurs reprises jusqu'à ce qu'il apparaisse.





Onglet de commandes silencieuses

- L'écran [Perso 2] est masqué par défaut. Il peut être affiché en utilisant [ Paramètres d'affichage] > [ Paramètres d'info] dans le  Menu Vidéo.  [ Paramètres d'info] (P. 429)

Le super panneau de contrôle LV

Accédez aux paramètres de tournage via la liste affichée dans le super panneau de contrôle LV. Vous pouvez également vérifier les paramètres actuels. Le panneau répertorie les paramètres pour les photographie et enregistrement de vidéos.

- Les paramètres répertoriés en modes photographie différent de ceux affichés en mode  (Vidéo).  « Paramètres disponibles dans le super contrôle/Super panneau de contrôle LV » (P. 65)



- 1 Sélectionnez mode  et appuyez sur la touche **OK**.

- Le super panneau de contrôle LV sera affiché.

Curseur



- 2 Faire pivoter la molette arrière ou appuyez sur dessus pour sélectionner un paramètre à l'écran.

- Le paramètre sélectionné est mis en surbrillance.
- Vous pouvez également sélectionner les paramètres à l'aide du sélecteur multi-directionnel ou le pavé directionnel ($\Delta \nabla \triangleleft \triangleright$).

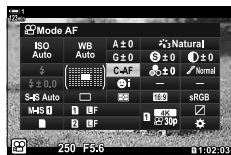
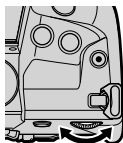

- 3 Faire pivoter la molette avant pour modifier le paramètre en surbrillance.

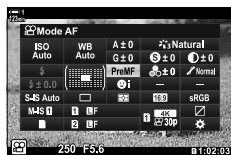
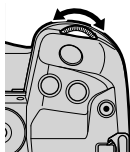

- 4 Appuyer à mi-course sur le déclencheur pour accepter les paramètres actuels et quitter le super panneau de contrôle LV.

■ Options supplémentaires

Appuyez sur la touche **OK** à l'étape 2 pour afficher les options du paramètre sélectionné. Dans certains cas, des options supplémentaires peuvent être consultées en cliquant sur la touche **INFO**.

Touche **INFO**

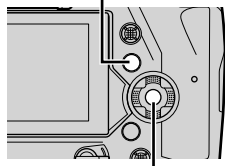

Touche **OK**



OK

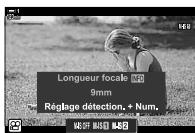

INFO

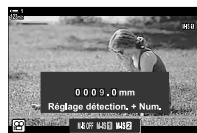

[ Stabilisateur]

- Les commandes tactiles peuvent être utilisées à la place de la touche **OK**. Appuyer légèrement deux fois sur le paramètre souhaité pour afficher les options.

■ Les paramètres disponibles dans le super panneau de contrôle LV

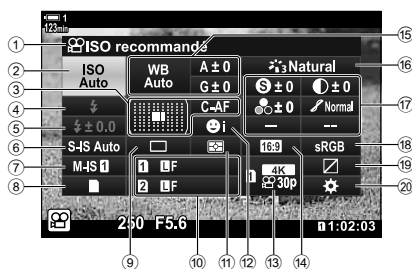

- | | |
|---|--|
| ① Option actuellement sélectionnée | ⑫ Mode image P. 388 |
| ② la sensibilité ISO P. 369 | ⑬ Netteté P. 396 |
| ③ mode AF P. 345 | ⑭ Contraste P. 397 |
| Mode cible AF P. 120, 349 | ⑮ Saturation P. 398 |
| ④ Mode flash*1 | ⑯ Gradation de tonalité P. 399 |
| ⑤ La compensation du flash*1 | ⑰ Filtre couleur P. 400 |
| ⑥ stabilisation d'image*1 P. 176 | ⑱ Tint P. 401 |
| ⑦ stabilisation d'image P. 376 | ⑲ Effet P. 402 |
| ⑧ des options de stockage
(enregistrement fente) P. 316, 319 | ⑳ Couleur*3 P. 407 |
| ⑨ Mode d'entraînement
(tournage séquentielle/retardateur)*1 | ☉ Couleur/Vivid*4 P. 405 |
| ⑩ qualité d'image*1 P. 78 | ☼ Effet*5 P. 407 |
| ⑪ Mode de mesure P. 367 | ⑱ Espace couleur |
| ⑫ priorité visage P. 360 | ⑲ Contrôle de lumière & ombre P. 403 |
| ⑬ qualité d'image P. 321, 339 | ⑳ Attribution des commandes P. 417 |
| ⑭ Ratio d'aspect | |
| ⑮ balance des blancs P. 380 | |
| ☼ compensation de la balance des
blancs P. 384 | |
| ☼ température de couleur*2 P. 380 | |

*1 Pour photographie uniquement. Voir « 2 prendre et visualiser des photographies » (P. 51).

*2 Affiché lorsque le CWB (personnalise la balance des blancs) est sélectionnée pour la ☼ balance des blancs.

*3 Affiché quand la « Couleur partielle » est sélectionnée.

*4 Affiché lorsque le « Créateur couleur » est sélectionné.

*5 Affiché quand un filtre de l'art est sélectionné.

- Les paramètres suivants ne peuvent pas être réglés en mode ☼ (Vidéo) :
conduire le mode, mesure, mode flash, compensation de flash, ratio d'aspect et espace couleur.

Utilisation des commandes en direct

Les commandes en direct sont utilisés pour afficher et ajuster les paramètres pendant l'affichage en direct. Les effets des paramètres sélectionnés peuvent être prévisualisés sur l'affichage en direct. Avec les réglages par défaut, les commandes en direct sont accessibles à partir du super panneau de contrôle LV. Si vous ne parvenez pas à accéder aux commandes en direct, leur affichage peut être activé dans les menus.

1 Sélectionnez mode  et appuyez sur la touche **OK**.

- Le super panneau de contrôle LV sera affiché.



2 Appuyez sur la touche **INFO**.

- Les commandes en direct seront affichés.

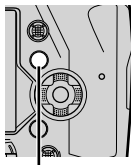

Touche **INFO**

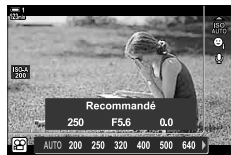

Commandes en direct

3

3 Mettre en surbrillance un paramètre à l'aide de Δ ∇ sur le pavé directionnel, puis sélectionner une option à l'aide des touches \triangleleft \triangleright et appuyez sur la touche **OK** pour sélectionner.

- Les paramètres peuvent également être ajustés à l'aide des molettes. Utiliser la molette arrière pour mettre en surbrillance un paramètre et la molette avant pour choisir une option.
- L'option en surbrillance sera sélectionnée automatiquement si aucune opération n'est effectuée pendant environ 8 secondes.
- Les commandes en direct seront affichées lorsque vous appuyez prochainement sur la touche **OK**.

■ Affichage des commandes en direct

Si les commandes en direct ne s'affichent pas lorsque vous appuyez sur la touche **INFO** dans le super panneau de contrôle LV, leur affichage peut être activé dans les menus.

1 Appuyez sur la touche **MENU** pour afficher les menus.

2 Mettre en surbrillance  (Menu Vidéo) à l'aide de Δ ∇ sur le pavé directionnel et appuyez sur la touche **OK**.



- 3 Mettre en surbrillance [Paramètres d'affichage] en utilisant les touches Δ ∇ et appuyez sur la touche \triangleright .



- 4 Mettre en surbrillance [Réglage] en utilisant les touches Δ ∇ et appuyez sur la touche \triangleright , puis mettre en surbrillance [Commande direct] et appuyez de nouveau sur la touche **OK**.



- \checkmark apparaîtra à côté de [Commande direct].
- Pour quitter les menus, appuyer plusieurs fois sur la touche **MENU** ou appuyer à mi-course sur le déclencheur.

■ Commandes en direct disponibles



stabilisation d'image..... P. 376	mode (mode d'exposition Vidéo) P. 332
Mode image..... P. 388	mode AF..... P. 345
balance des blancs P. 380	la sensibilité ISO P. 369
Mode d'entraînement (prise de vue séquentielle/retardateur)* P. 151	priorité visage P. 360
qualité d'image..... P. 321, 339	audio Vidéo..... P. 413

* Pour photographie uniquement. Non disponible en mode vidéo.

Utilisation des menus

Les éléments non répertoriés dans les panneaux de commande se trouvent dans les menus, y compris les éléments permettant de régler les paramètres de prise de vue et de lecture et de personnaliser l'appareil photo pour en faciliter l'utilisation.



Onglet	Nom de l'onglet	Description
	Menu Prise de vue 1 *1	Articles liés à la photographie. Préparer l'appareil photo pour la prise de vue ou accéder aux paramètres photo de base.
	Menu Prise de vue 2 *1	Articles liés à la photographie. Ajuster les paramètres photo avancés.
	Menu Vidéo	Éléments liés à l'enregistrement vidéo. Régler les paramètres de base et personnalisés.
	Menu Lecture	Articles liés à la lecture et à la retouche.
	Menu Personnalisé	Éléments de personnalisation de l'appareil photo.
	Menu Réglages	Éléments de réglage de l'horloge, en choisissant une langue et autres.
	Mon menu *2	Un menu personnalisable contenant uniquement les éléments que vous sélectionnez. « Créer un menu personnalisé (Mon menu) » (P. 477)

*1 Menu prise de vue 1 et Menu prise de vue 2 sont pour la photographie. Voir « 2 prendre et visualiser des photographies » (P. 51).

*2 « Mon menu » ne contient aucun article à l'expédition. Utiliser « Mon menu » pour stocker et organiser les éléments fréquemment utilisés dans d'autres menus. Sélectionner des éléments d'addition à « Mon menu » dans les menus de l'appareil photo (P. 477).

1 Appuyez sur la touche **MENU** pour afficher les menus.



Appuyez sur la touche **MENU** pour revenir à l'affichage précédent

Appuyez sur la touche **OK** pour sélectionner l'élément mis en surbrillance

- Les infobulles s'affichent pendant environ 2 secondes après la mise en surbrillance d'un élément. Appuyez sur la touche **INFO** pour afficher ou masquer les infobulles.

2 Mettre en surbrillance un onglet en utilisant Δ ∇ sur le pavé directionnel et appuyez sur la touche **OK**.

- Sélection de l'onglet de \star Menu personnalisé affiche des onglets du groupe. Mettre en surbrillance un groupe à l'aide des touches Δ ∇ et appuyez sur la touche **OK** pour sélectionner.



Onglets de Groupes

3

3 Mettre en surbrillance un élément en utilisant les touches Δ ∇ et appuyez sur la touche **OK** pour afficher les options.

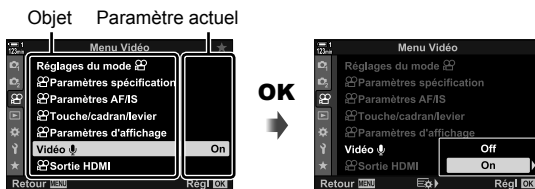

4 Mettez les options en utilisant les touches Δ ∇ et appuyez sur la touche **OK** pour les sélectionner.

- Appuyer plusieurs fois sur la touche **MENU** pour quitter les menus.
- Selon l'état et les paramètres de l'appareil photo, certains éléments peuvent ne pas être disponibles. Les éléments qui ne sont pas disponibles sont grisés et ne peuvent pas être sélectionnés.
- Vous pouvez également naviguer dans les menus à l'aide du sélecteur multi-directionnel ou des molettes de l'avant ou l'arrière à la place du pavé directionnel.

3-3 Paramètres relatifs à la carte

Cette section décrit les paramètres relatifs à la carte mémoire. En mode vidéo, vous pouvez choisir la carte utilisée pour stocker des Vidéos. Vous pouvez également choisir le dossier utilisé pour stocker des Vidéos.

Pour plus d'informations sur les cartes mémoire qui peuvent être utilisées pour l'enregistrement vidéo, voir « Cartes mémoire » (P. 37).

3

Le choix d'une carte pour les Vidéos

( Emplac. enregistr.)

Choisissez la carte mémoire utilisée pour stocker des Vidéos lorsque deux cartes mémoire sont insérés.

- Ce paramètre est accessible via :
 - Le super panneau de contrôle LV
 - Les menus (P. 317)

■ Accès via le super panneau de contrôle LV

- 1 Mettre en surbrillance [ Param. Enregistr.] dans le super panneau de contrôle LV et appuyez sur la touche **OK**.



 Enregistrer les paramètres

- 2 Mettre en surbrillance [📍 Emplac. enregistr.] en utilisant $\Delta \nabla$ sur le pavé directionnel et appuyez sur la touche \triangleright .

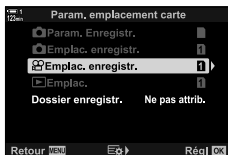

- 3 Mettre en surbrillance une option à l'aide de la molette arrière ou les touches $\Delta \nabla$.
[1] : Vidéos sont enregistrés sur la carte numéro 1.
[2] : Vidéos sont enregistrés sur la carte numéro 2.

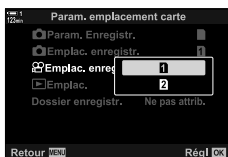

- 4 Appuyez sur la touche **OK** pour sélectionner l'option en surbrillance.
- 5 Appuyez plusieurs fois sur la touche **MENU** pour quitter le menu.

■ Accès au menu



Choisir un paramètre à l'aide de [Param. emplacement carte] (P. 547) > [📍 Emplac. enregistr.] dans le ⚙️ Menu personnalisé [H1].

Touche **MENU** ➔ Onglet ⚙️ (Menu personnalisé) ➔ Onglet [H1] ➔ [Param. emplacement carte] ➔ [📍 Emplac. enregistr.] ➔ Appuyez sur \triangleright sur le pavé directionnel pour afficher les options ➔ Utilisez les touches $\Delta \nabla$ pour choisir une option

Sélection des emplacements de stockage

Lorsque deux cartes mémoire sont insérées, la carte utilisée pour stocker de nouvelles images peuvent être sélectionnées en utilisant la touche **CARD** (sélection de la carte).

1 Appuyez sur la touche **CARD**.

- En mode  (vidéo), l'appareil photo affiche les options  Emplac. enregistr.].

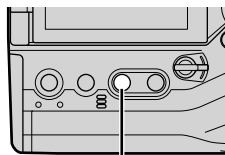

Touche **CARD**

2 Faire pivoter la molette avant ou arrière pour choisir l'emplacement désiré.

- [1] : Enregistrer les images sur la carte dans l'emplacement 1.
- [2] : Enregistrer les images sur la carte dans l'emplacement 2.

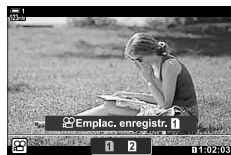

3 Appuyez sur la touche **OK** pour quitter.

- L'icône de la carte sélectionnée s'affiche.



Gardez la fente

Sélection du dossier de stockage (Dossier enregistr.)

Choisir le dossier dans lequel les images suivantes seront stockées. Cette option est disponible, même s'il n'est inséré qu'une seule carte mémoire.

- Ce paramètre est accessible via :
 - Le super panneau de contrôle LV
 - Les menus (P. 320)

Nouveau dossier	Créer un nouveau dossier comme destination pour les photos suivantes.
Dossier existant	Choisir un dossier existant.

- Impossible de créer un nouveau dossier si un dossier portant le même nom existe sur les deux cartes.

■ Accès via le super panneau de contrôle LV

- 1 Mettre en surbrillance [Param. Enregistr.] dans le super panneau de contrôle LV et appuyez sur la touche **OK**.

- Les options [Param. emplacement carte] s'affichent.



Enregistrer les paramètres

- 2 Mettre en surbrillance [Dossier enregistr.] en utilisant Δ ∇ sur le pavé directionnel et appuyez sur la touche \triangleright .

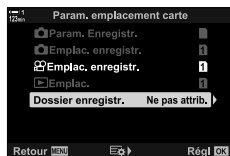

- 3 Mettre en surbrillance [Attribuer] en utilisant les touches Δ ∇ et appuyez sur la touche **OK**.

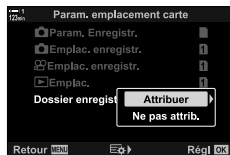

3

4 Mettre une option en surbrillance à l'aide des touches $\Delta \nabla$.

[Nouveau dossier] : Choisissez le numéro de dossier désiré et appuyez sur la touche **OK**.

[Dossier existant] : Mettre en surbrillance un dossier existant à l'aide des touches $\Delta \nabla$ et appuyez sur la touche **OK**. L'appareil photo affiche les deux premières photos et la dernière photo du dossier sélectionné.



5 Appuyez sur la touche **OK** pour sélectionner l'option en surbrillance.

6 Appuyer plusieurs fois sur la touche **MENU** pour quitter les menus.

■ Accès au menu

Choisissez un paramètre en utilisant les [Param. emplacement carte] (P. 547) > [Dossier enregistr.] dans le \star Menu personnalisé **H1**.

Touche **MENU** \Rightarrow Onglet \star (Menu personnalisé) \Rightarrow Onglet **H1** \Rightarrow [Param. emplacement carte] \Rightarrow [Dossier enregistr.] \Rightarrow Appuyez \triangleright sur le pavé directionnel pour afficher les options \Rightarrow Utilisez les touches $\Delta \nabla$ pour choisir une option

3-4 Les paramètres du fichier Vidéo

Choisissez la résolution et la vitesse à laquelle les Vidéos sont enregistrés. L'appareil peut stocker plusieurs combinaisons de taille d'image et taux pour un rappel rapide via le super panneau de contrôle LV ou commandes en direct/sélectionnés par l'utilisateur. L'appareil enregistre également des codes temporels qui peuvent être utilisés, par exemple, lors de l'édition des Vidéos.

Résolution la fréquence et la compression





Choisissez les options de qualité d'image disponibles pour l'enregistrement de vidéos. Lorsque vous choisissez une option, examiner comment le Vidéo sera utilisé : par exemple, vous prévoyez de traiter sur un ordinateur, ou pour télécharger sur un site Web ? L'appareil peut stocker plusieurs combinaisons de taille d'image et taux de compression d'où vous pouvez choisir selon vos objectifs. Ralenti et accélère et les options de Vidéos à grande vitesse sont également disponibles. « Filmer des vidéos accélérés -ou ralentis (Vidéos accélérés - et ralentis) » (P. 342) et « Filmer des vidéos à haute vitesse () » (P. 339)

- Ce paramètre est accessible via :
 - Le super panneau de contrôle LV (P. 323)
 - Commandes en direct (P. 323)
 - Les menus (P. 323)

Option	Description
Paramètre 1, 2 3, ou 4	Choisissez la resolution, le taux et les paramètres de compression.
Personnalisé	Choisissez les paramètres de resolution et taux de compression d'image et les options lents/rapides de vitesse.
Haute vitesse	Choisissez la taux compressions.

- Les vidéos sont enregistrées au format MPEG-4 AVC/H.264.

L'icône de la qualité de la vidéo

Les modifications apportées aux paramètres sont pris en compte dans   l'icône comme illustré ci-dessous.



Taille du cadre

FHD	Full HD* ¹	1920 × 1080
HD	HD* ¹	1280 × 720
4K	4K* ¹	3840 × 2160
C4K	Cinéma Digitale 4K* ¹	4096 × 2160





Compression/débit

A-I	Tous Intra* ²	• Non disponible lorsque [4K] ou [C4K] est sélectionné pour [Résolution vidéo].
SF	Super fin	
F	Fin	
N	Normal	

Taux compression

60p	60p : 59,94 fps	• [60p] et [50p] ne sont pas disponibles lorsque : - [FHD] est sélectionné pour [Résolution vidéo] et [A-I] est sélectionné pour le débit - [4K] ou [C4K] est sélectionné pour [Résolution vidéo] • Sélectionner [C4K] pour [Résolution vidéo] fixe la [Taux compression] à [24p].
50p	50p : 50,00 fps	
30p	30p : 29,97 fps	
25p	25p : 25,00 fps	
24p	24p : 23,98 fps 24p : 24,00 fps (C4K)	

Type de Vidéo

	Paramètre 1, 2, 3, ou 4 : Economisez jusqu'à quatre combinaisons de résolution d'image, le taux et la compression pour une utilisation ultérieure.
	Personnalisé : Choisissez les tailles d'images de 4K ou Cinéma digitale 4K. Vous pouvez également tourner des Vidéos rapide ou ralenti (P. 342).
—	Vidéo à grande vitesse  « Filmer des vidéos à haute vitesse (  » (P. 339)

3

*1 Les Vidéos sont enregistrées au format MPEG-4 AVC/H.264. Les Vidéos individuels peuvent contenir jusqu'à 4 Go. Les vidéos ne peuvent pas être supérieur à 29 minutes de longueur.

*2 Les Vidéos « all intra » n'utilisent aucune compression entre les images. Cela convient à l'édition mais augmente la taille du fichier.

- En fonction de la carte utilisée, l'enregistrement peut se terminer avant que la longueur maximale est atteinte.
- La sélection de la vitesse de transmission peut être indisponible à certains paramètres.
- Les Vidéos sont enregistrés au format 16:9. Les vidéos C4K sont enregistrés à un rapport d'aspect de 17:9.

■ Accès via le super panneau de contrôle LV

1 Mettre en surbrillance [📷 ←] dans le super panneau de contrôle LV et appuyez sur la touche **OK**.

- Les options de qualité de Vidéos seront affichés.

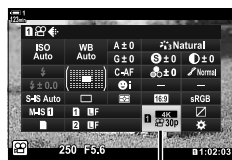

📷 qualité d'image

2 Choisissez une option de qualité de Vidéo à l'aide de la molette avant.

- Vous pouvez ajuster les paramètres pour le mode sélectionné. Appuyez sur la touche **INFO** pour positionner le curseur dans le menu de réglage. Mettre en surbrillance les paramètres à l'aide <⏪> du pavé directionnel et utiliser les touches △ ▽ pour choisir les valeurs.

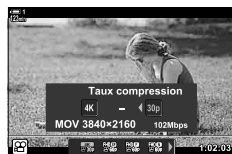
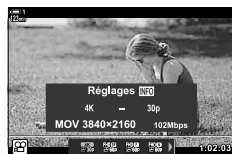

3

■ Accès au menu

Les paramètres de qualité d'image vidéo peuvent également être accessibles via les menus. Choisissez paramètres à l'aide [📷 ←] dans le 📷 Menu Vidéo.

Touche **MENU** ➔ Onglet [📷] (vidéo) ➔ [📷 Paramètres spécification] ➔ [📷 ←]
➔ Appuyez sur ▷ sur le pavé directionnel pour voir les options

■ Accès via Commandes en direct

Touche **OK** ➔ [📷 ←] ➔ Appuyez sur <⏪> sur le pavé directionnel pour voir les options

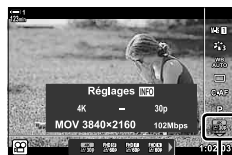

📷 qualité d'image

Régler les param. de code temporel. Les times codes sont utilisés pour synchroniser l'image et de son lors de l'édition. Choisissez parmi les options suivantes.

Mode code temporel	<p>Choisissez une option d'enregistrement de time code. Utiliser les times codes où un timing précis est nécessaire.</p> <p>[DF] : Cadre bas des times codes. Le times code est ajustée pour compenser les écarts par rapport à la durée d'enregistrement.</p> <p>[NDF] : Les times codes non-drop-frame. Le time code n'est pas ajusté pour compenser les écarts par rapport à la durée d'enregistrement.</p>
Haut	<p>Choisissez comment la décompte du temps est incrémenté.</p> <p>[Enregistrement] : Le compteur est incrémenté uniquement pendant l'enregistrement.</p> <p>[Libre] : Le compteur est incrémenté en continu, y compris lorsque l'enregistrement est en cours ou pas l'appareil photo est éteint.</p>
Heure de début	<p>Choisissez le code au moment de départ.</p> <p>[Réinitialiser] : Réinitialiser le time code à 00:00:00</p> <p>[Heure actuelle] : Réglez le time code au temps actuel, le cadre 00.</p> <p>[Saisie manuelle] : Entrez le time code manuellement.</p>

3

- 1 Appuyez sur la touche **MENU** pour afficher les menus.
- 2 Mettre en surbrillance [Paramètres d'affichage] à la [Menu Vidéo] puis appuyez ► sur le pavé directionnel.
- 3 Mettre en surbrillance [Param. de code temporel] en utilisant les touches ▲ ▼ et appuyez sur la touche ►.
- 4 Mettre un objet en surbrillance en utilisant les touches ▲ ▼ et appuyez sur la touche ►.

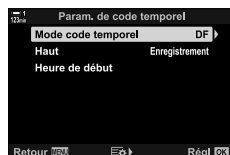
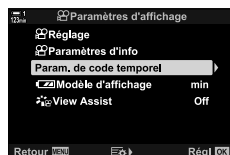

- 5** Mettre en surbrillance un option en utilisant les touches Δ ∇ et appuyez sur la touche **OK**.
- Si vous avez sélectionné [Heure de début], choisissez parmi [Réinitialiser], [Saisie manuelle], et [Heure actuelle] et appuyez sur la touche **OK**. Si vous avez sélectionné [Saisie manuelle], choisissez une valeur en utilisant le pavé directionnel.
- 6** Appuyer plusieurs fois sur la touche **MENU** pour quitter les menus.



3-5 Le viseur et affichage du moniteur

L'appareil photo utilise un capteur oculaire pour passer automatiquement de l'affichage du moniteur à celui du viseur. L'écran et le viseur affichent également des informations sur les paramètres de l'appareil photo. Des options sont disponibles pour commander la commutation de l'affichage et choisir les informations affichées.

Encadrement des Vidéos sur l'écran



Écran



Approchez l'œil
du viseur



Encadrement des Vidéos dans le viseur



Viseur



Affichage en direct sur l'écran de prise
de vue



Mettre l'œil au viseur fera basculer
automatiquement. Le moniteur s'éteint.

- Les options de commutation d'affichage et d'affichage du viseur sont disponibles dans les menus. [Basculer viseur/écran] (P. 553), [Viseur électronique] (P. 554)

Choix des informations affichées

Choisissez les indicateurs affichés à l'écran de prise de vue.

1 Appuyez sur la touche **INFO** à plusieurs reprises.

- Les informations affichées changent à chaque fois que la touche **INFO** est pressée.

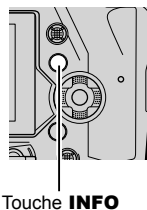
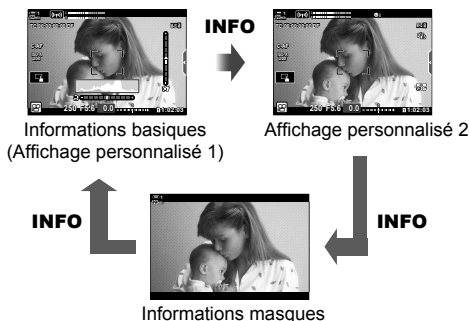

- Avec les réglages par défaut, l'affichage des Informations basiques affiche les indicateurs sélectionnés pour l'affichage personnalisé 1. L'affichage personnalisé 2 est marqué. Ces paramètres peuvent être modifiés via les menus. Vous pouvez également afficher les données du GPS et d'autres capteurs. Utilisation [Paramètres d'affichage] > [Paramètres d'info] (P. 429).
- Vous pouvez également maintenir enfoncé la touche **INFO** et tourner la molette avant ou arrière pour choisir les informations affichées. Les affichages peuvent être cyclés dans les deux sens.

Histogrammes

Les histogrammes représentent la distribution de la luminosité d'une image. L'axe horizontal indique la luminosité, l'axe vertical le taille image. Pendant la prise de vue, les pixels plus lumineux que la limite supérieure sont affichés en rouge et les pixels plus foncés que la limite inférieure en bleu.

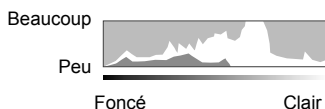

La jauge de niveau

La jauge de niveau indique l'inclinaison de l'appareil photo. Le tangage est indiqué par la barre verticale, le roulis par la barre horizontale. La jauge de niveau n'est fournie qu'à titre indicatif.

Choisissez comment l'appareil photo sélectionne l'affichage pour la vue en direct.

- Ce paramètre est accessible via :
 - La touche **|O| (LV)**
 - Les menus

■ En utilisant la touche **|O| (LV)**

- 1 Appuyez et maintenez la touche **|O|**.
 - Le menu [Bascule viseur/écran] s'affiche.

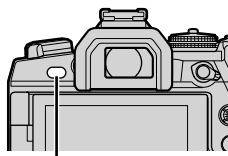

Touche **|O|**

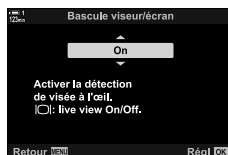

- 2 Mettre en surbrillance un onglet en utilisant **△▽** sur le pavé directionnel et appuyez sur la touche **OK**.

[On] : L'affichage passe au viseur lorsque vous regardez le viseur et à l'écran lorsque vous enlevez votre œil.

[Off] : Appuyez sur la touche **|O|** pour alterner entre le moniteur et le viseur.

■ Accès au menu









Ajuster les paramètres à l'aide [Bascule viseur/écran] dans le **⚙** Menu personnalisé **1** (P. 553).





Touche **MENU** ➔ Onglet **⚙** (Menu personnalisé) ➔ Onglet **1** ➔ [Bascule viseur/écran]
 ➔ Pressez **▷** sur le pavé directionnel pour afficher les options et utiliser les touches **△▽** pour choisir une option

L'écran de prise de vue

Les indicateurs suivants sont affichés lorsque l'appareil est en mode  (Vidéo). Les indicateurs affichés peuvent être choisis dans les menus.



- | | | | | | |
|---|--|------------------|---|--|------------|
| ① | Indicateur d'accès à la carte mémoire..... | P. 37 | ⑱ |  mode (mode d'exposition vidéo)..... | P. 332 |
| ② | État de la connexion LAN sans fil..... | P. 584, 600 | ⑳ |  qualité d'image..... | P. 321 |
| ③ | Actif Bluetooth ® connexion..... | P. 586 | ㉑ | Temps écoulé (affichée pendant l'enregistrement)..... | P. 295 |
| ④ | Connexion à ordinateur active..... | P. 600 | ㉒ | Temps disponible..... | P. 655 |
| ⑤ | Connexion LAN sans fil..... | P. 592, 596, 597 | ㉓ |  enregistrez N° de carte mémoire..... | P. 316 |
| ⑥ | Niveau d'enregistrement audio*1..... | P. 424 | ㉔ | Contrôle de lumière & ombre..... | P. 403 |
| ⑦ | Le volume du casque*1..... | P. 424 | ㉕ | Compensation d'exposition..... | P. 367 |
| ⑧ | Compteur du niveau d'enregistrement audio..... | P. 413 | ㉖ | Jauge de niveau..... | P. 327 |
| ⑨ | Téléconvertisseur num..... | P. 411 | ㉗ | Valeur de compensation d'exposition..... | P. 367 |
| ⑩ |  View Assist..... | P. 395 | ㉘ | Valeur d'ouverture..... | P. 334–338 |
| ⑪ | Priorité visage..... | P. 360 | ㉙ | Vitesse d'obturation..... | P. 334–338 |
| ⑫ | Enregistrement de l'audio de la vidéo..... | P. 413 | ⑳ | Histogramme..... | P. 327 |
| ⑬ | Direction du Zoom/longueur focale interne..... | P. 639 | ㉑ | Mode de prise de vue..... | P. 93–110 |
| ⑭ |  stabilisation d'image..... | P. 376 | ㉒ | État Assigner..... | P. 571 |
| ⑮ | Mode image..... | P. 388 | ㉓ | Statut GPS..... | P. 570 |
| ⑯ |  balance des blancs..... | P. 380 | ㉔ | Commandes tactiles..... | P. 298 |
| ⑰ | Mode d'entraînement (image unique seulement)*2 | | ㉕ |  la sensibilité ISO..... | P. 369 |
| | | | ⑳ |  mode AF..... | P. 345 |
| | | | ㉑ | Time code..... | P. 324 |
| | | | ㉒ | Niveau de la batterie..... | P. 44 |
| | | | ㉓ | Onglet de commandes silencieuses..... | P. 306 |

*1 Affiché pendant ajustements à [ VOL] et [ VOL].  « Commandes tactiles (Commandes silencieuses) » (P. 306) et [ Fonction molette/pavé] (P. 424)

*2 Sélection du mode d'entraînement n'est pas disponible en mode vidéo.

Viseur (enregistrement vidéo)

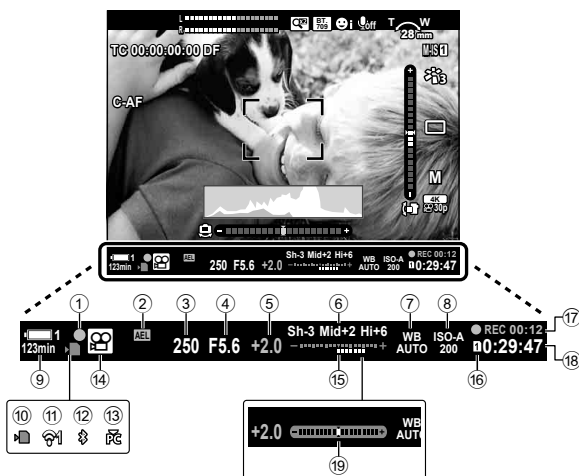

- C'est le style d'affichage par défaut ([Mode 2]). Le style d'affichage peut être sélectionné en utilisant Menu personnalisé > [Viseur électronique] (P. 554). Pour afficher les mêmes informations que celles qui apparaissent dans le moniteur, choisir [Mode 3] pour [Viseur électronique].

- | | |
|--|--|
| ① Mise au point indicateur..... P. 345 | ⑫ Actif Bluetooth ® connexion P. 586 |
| ② Verrouillage de l'exposition P. 373 | ⑬ Connexion active à un ordinateur... P. 600 |
| ③ Vitesse d'obturationP. 334–338 | ⑭ Mode de prise de vue P. 294 |
| ④ Valeur d'ouverture.....P. 334–338 | ⑮ Compensation de l'exposition..... P. 367 |
| ⑤ Valeur de compensation d'exposition..... P. 367 | ⑯ enregistrez N° de la carte..... P. 316 |
| ⑥ Contrôle de lumière & ombre..... P. 403 | ⑰ Temps écoulé (affichée pendant l'enregistrement)..... P. 295 |
| ⑦ balance des blancs P. 380 | ⑱ Temps disponible..... P. 655 |
| ⑧ la sensibilité ISO P. 369 | ⑲ Jauge de niveau* P. 556 |
| ⑨ Niveau de la batterie/numéro de la baie..... P. 44 | |
| ⑩ Indicateur d'accès à la carte mémoire..... P. 37 | |
| ⑪ État de la connexion sans fil... P. 584, 600 | |

* Affiché pendant que le déclencheur est enfoncé à mi-course. [Niveau mi-course] (P. 556)

Restauration des réglages par défaut (Réinitialiser)

Réinitialiser l'appareil photo aux paramètres d'usine par défaut. Vous pouvez choisir de réinitialiser presque tous les paramètres ou seulement ceux qui sont directement liés à la photographie.

- Cette option s'applique dans les deux modes encore de la photographie et du vidéo.

- 1 Appuyez sur la touche **MENU** pour afficher les menus.
- 2 Mettre en surbrillance [Réinitialiser/Modes perso.] dans le menu prise de vue 1 et appuyez sur \triangleright sur le pavé directionnel.



- 3 Mettre en surbrillance [Réinitialiser] en utilisant les touches \triangle ∇ et appuyez sur la touche \triangleright .

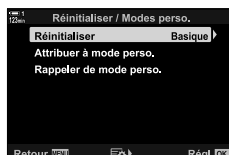

- 4 Mettre une option en surbrillance à l'aide des touches \triangle ∇ .
[Complet] : Réinitialiser tous les paramètres à quelques exceptions près, comme l'horloge et la langue.
[Basique] : Réinitialiser uniquement les paramètres relatifs à la photographie.



- 5 Appuyez sur la touche **OK** pour sélectionner l'option en surbrillance.
 - Le menu [Réinitialiser/Modes perso.] s'affiche.
- 6 Pressez **OK** dans le [Réinitialiser/Modes perso.] menu.
 - Le menu [Réinitialiser] s'affiche.
- 7 Mettre en surbrillance [Oui] en utilisant les touches \triangle ∇ et appuyez sur la touche **OK**.
 - Les paramètres seront réinitialisés.

3-6 Options d'enregistrement vidéo

Régler la vitesse d'obturation et l'ouverture en fonction de votre sujet. Vous pouvez exploiter la profondeur de champ et le flou de mouvement comme vous le feriez pour prendre des photos. Vous trouverez également, qu'il est facile d'enregistrer des Vidéos au ralenti et en rapide à des taux de trame extrêmement élevés pour la lecture au ralenti ultra-clair.

3

Choisir un Mode d'exposition









 Mode

Régler l'ouverture et la vitesse d'obturation en fonction de votre intention artistique. Les paramètres sélectionnés ne prennent effet que lorsque le sélecteur de mode est orienté vers . Les vidéos tournés en mode de Photographie fixe sont filmées à l'aide du programme AE.

- Ce paramètre est accessible via :
 - Les menus (P. 333)
 - Commandes en direct (P. 333)
- Voir les numéros de page ci-dessous pour plus d'informations.

P programme AE (P. 334)	L'appareil photo contrôle la vitesse d'ouverture et d'obturation.
A Priorité ouverture AE (P. 335)	Utilisez ouverture pour contrôler la profondeur de champ.
S Priorité à l'obturation AE (P. 336)	Ajustez la vitesse d'obturation en fonction du mouvement du sujet et du taux de compression de la vidéo.
M Exposition manuelle (P. 337)	Ajuster librement l'ouverture et la vitesse d'obturation.

■ Accès au menu

- 1 Appuyez sur la touche **MENU** pour afficher les menus.
- 2 Mettre en surbrillance [Réglages du mode  Menu Vidéo et pressez  sur le pavé directionnel.
- 3 Mettre en surbrillance [ Mode] (Mode d'exposition Vidéo) en utilisant les touches   et appuyez sur la touche .
 - Les options de [ Mode] seront affichées.
- 4 Mettre en surbrillance le mode souhaité à l'aide des touches   et appuyez sur la touche **OK**.
 - Le Menu Vidéo s'affiche.
- 5 Appuyer plusieurs fois sur la touche **MENU** pour quitter les menus.

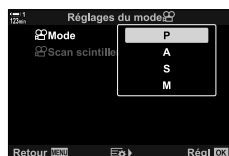
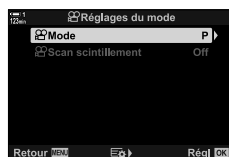



3

■ Accès via Commandes en direct

Le mode d'exposition pour les Vidéos peut être sélectionné en utilisant des commandes en direct.



 mode

Touche **OK** ➔ [ Mode] (Mode d'exposition Vidéo) ➔ Appuyez sur   sur le pavé directionnel pour choisir une option

Laisser l'appareil choisir l'ouverture et la vitesse d'obturation (P : Programme AE)

L'appareil photo choisit l'ouverture et la vitesse d'obturation optimales en fonction de la luminosité du sujet. Cette option peut être associée à la compensation d'exposition.





- 1 Mettre au point et vérifier l'affichage.
 - La vitesse d'obturation et l'ouverture choisies par l'appareil photo sont affichées.
- 2 Enregistrer des vidéos.







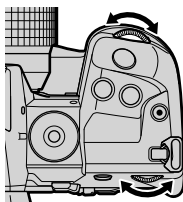

Vitesse d'obturation
Ouverture

■ Réglage des paramètres en mode P

Les molettes avant et arrière peuvent être utilisées pour la compensation d'exposition.  « Réglage de l'exposition (La compensation d'exposition) » (P. 367)

- La touche  peut également être utilisée pour la compensation d'exposition. Tenir la touche  et faire tourner la molette avant ou arrière. Vous pouvez également régler la compensation d'exposition en appuyant sur la touche  et employant  sur le pavé directionnel.



- Vous pouvez choisir les fonctions exécutées par les molettes avant et arrière.   Menu Vidéo >  Fonction molette/pavé] (P. 424)
- Vous pouvez utiliser le levier **Fn** pour inverser les rôles des molettes avant et arrière. Le levier peut également être attribué à d'autres rôles.   Menu Vidéo >  Fonction levier Fn] (P. 426)

Le choix d'une ouverture (A : Priorité ouverture AE)

Dans ce mode, vous choisissez l'ouverture (f/-nombre) et l'appareil photo règle automatiquement la vitesse d'obturation pour une exposition optimale selon la luminosité du sujet. Les valeurs d'ouverture inférieures (plus grandes ouvertures) réduisent la profondeur de la zone qui semble être au point (profondeur de champ), rendant l'arrière-plan flou. Des valeurs d'ouverture plus élevées (ouvertures plus petites) augmentent la profondeur de la zone qui semble être mise au point devant et derrière le sujet.

Valeurs d'ouverture plus basses...

F2.8



F4.0



F5.6



F8.0



F11

... Réduire la profondeur de champ et augmenter le flou.

Valeurs d'ouverture plus élevées...

... Augmenter la profondeur de champ.

1 Choisissez une ouverture.

- Aux réglages par défaut, l'ouverture est sélectionnée en tournant la molette arrière.
- La vitesse d'obturation sélectionnée automatiquement par l'appareil photo s'affiche à l'écran.
- Vous pouvez régler la compensation d'exposition (P. 367). Avec les réglages par défaut, la compensation d'exposition peut être réglée à l'aide de la molette avant.



Ouverture
Vitesse d'obturation

mode

2 Enregistrez des Vidéos.

■ Réglage des paramètres en mode A

Utilisez les molettes avant et arrière pour régler les paramètres suivants.

Molette avant : Compensation de l'exposition (P. 367)

Molette arrière : Ouverture

- La compensation d'exposition peut également être ajustée à l'aide de la touche . Appuyez sur la touche et faire tourner la molette avant ou arrière. Vous pouvez également régler la compensation d'exposition en appuyant sur la touche et employant sur le pavé directionnel.
- Vous pouvez choisir les fonctions exécutées par les molettes avant et arrière. Menu Vidéo > Fonction molette/pavé (P. 424)
- Vous pouvez utiliser le levier **Fn** pour inverser les rôles des molettes avant et arrière. Le levier peut également être attribué à d'autres rôles. Menu Vidéo > Fonction levier Fn (P. 426)

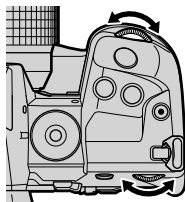

Choisir une vitesse d'obturation (S : Priorité d'obturation AE)

Dans ce mode, vous choisissez la vitesse d'obturation et l'appareil photo règle automatiquement l'ouverture pour une exposition optimale en fonction de la luminosité du sujet. Choisissez une vitesse d'obturation en fonction du mouvement du sujet et de la taux compressions de la vidéo. Le choix d'une vitesse d'obturation lente adoucit le mouvement apparent du sujet si le mouvement du sujet semble saccadé.

Vitesses d'obturation plus lentes...

Vitesses d'obturation plus rapides...

24 ← 30 ← 60 → 125 → 250 ||| → 32000

1 Choisissez une vitesse d'obturation.

- Aux réglages par défaut, la vitesse d'obturation est sélectionnée en tournant la molette arrière. Choisissez parmi des vitesses d'obturation de 1/24 à 1/32000 s.
- L'ouverture sélectionnée automatiquement par l'appareil photo s'affiche à l'écran.
- Vous pouvez régler la compensation d'exposition (P. 367). Avec les réglages par défaut, la compensation d'exposition peut être réglée à l'aide de la molette avant.



Vitesse d'obturation
Ouverture
mode

2 Enregistrez des Vidéos.

- La vitesse d'obturation la plus lente disponible varie en fonction de la taux compressions sélectionnée pour la qualité d'image Vidéo.

■ Réglage des paramètres en mode S

Utilisez les molettes avant et arrière pour régler les paramètres suivants.

Molette avant : Compensation de l'exposition (P. 367)

Molette arrière : Vitesse d'obturation

- La compensation d'exposition peut également être ajustée à l'aide de la touche . Appuyez sur la touche et faire tourner la molette avant ou arrière. Vous pouvez également régler la compensation d'exposition en appuyant sur la touche et employant sur le pavé directionnel.
- Vous pouvez choisir les fonctions exécutées par les molettes avant et arrière. Menu Vidéo > Fonction molette/pavé (P. 424)
- Vous pouvez utiliser le levier **Fn** pour inverser les rôles des cadrans avant et arrière. Le levier peut également être attribué à d'autres rôles. Menu Vidéo > Fonction levier Fn (P. 426)
- Selon la vitesse d'obturation sélectionnée, il se peut que vous remarquiez des bandes verticales sur l'écran en raison du scintillement des sources lumineuses fluorescentes ou LED. L'appareil photo peut être configurée pour réduire les effets de scintillement pendant la visualisation en direct ou l'enregistrement vidéo. [Réduct clignotement] (P. 190), Scan scintillement] (P. 374)

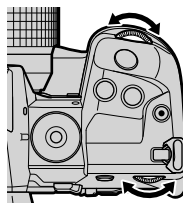

Choisir l'ouverture et la vitesse d'obturation

(M : Exposition manuelle)

Dans ce mode, vous choisissez l'ouverture et la vitesse d'obturation. Tourner à une ouverture fixe et la vitesse d'obturation fait des changements dans la luminosité de l'objet ou de la scène évidente.

1 Régler l'ouverture et la vitesse d'obturation.

- Aux réglages par défaut, l'ouverture est sélectionnée avec la molette avant et la vitesse d'obturation avec la molette arrière.
- Choix de vitesses d'obturation de 1/24–1/32000 s. Valeurs de 200–6400 ISO sont disponibles à l'aide de la [ISO] options de contrôle de sensibilité manuelle.
- L'écran affiche la différence entre l'exposition produite par l'ouverture et la vitesse d'obturation sélectionnées et l'exposition optimale mesurée par l'appareil photo. L'affichage clignote si la différence dépasse ± 3 EV.



Différence par rapport à l'exposition optimale

mode

2 Enregistrez des Vidéos.

- Le choix d'une vitesse d'obturation lente adoucit le mouvement apparent du sujet si le mouvement du sujet semble saccadé.
- La vitesse d'obturation la plus lente disponible varie en fonction du taux de compressions sélectionnée pour la qualité d'image de vidéo.

■ Réglage des paramètres en mode M

Utilisez les molettes avant et arrière pour régler les paramètres suivants.

Molette avant : Ouverture

Molette arrière : Vitesse d'obturation

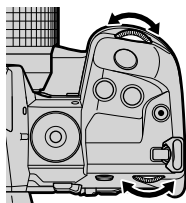

- Vous pouvez choisir les fonctions exécutées par les molettes avant et arrière. [Menu Vidéo] > [Fonction molette/pavé] (P. 424)
- Vous pouvez utiliser le levier **Fn** pour inverser les rôles des molettes avant et arrière. Le levier peut également être attribué à d'autres rôles. [Menu Vidéo] > [Fonction levier Fn] (P. 426)

3

■ Utilisation de la compensation d'exposition en mode M

En mode **M**, la compensation d'exposition est disponible lorsque [AUTO] est sélectionné pour [ISO]. Étant donné que la compensation d'exposition est réalisée en ajustant la sensibilité ISO, l'exposition peut être ajustée sans changer la vitesse d'obturation ou l'ouverture. « Réglage de la sensibilité ISO (ISO) » (P. 369)

Quand [On] est sélectionné pour [M ISO auto], [ISO] peut être définie sur [AUTO]. [M ISO auto] (P. 372)

- La compensation d'exposition peut être ajustée à l'aide de la touche . Tenez la touche et faire tourner la molette avant ou arrière.
- La compensation d'exposition est incluse dans l'écart par rapport à l'exposition optimale indiquée par l'indicateur d'exposition sur l'écran.



Compensation d'exposition

Écart par rapport à une exposition optimale (y compris la compensation de l'exposition)

- Selon la vitesse d'obturation sélectionnée, il se peut que vous remarquiez des bandes sur l'écran en raison du scintillement des sources lumineuses fluorescentes ou LED. L'appareil photo peut être configurée pour réduire les effets de scintillement pendant la visualisation en direct ou l'enregistrement vidéo. [Réduct clignotement] (P. 190), [Scan scintillement] (P. 374)

Vidéo à des taux élevés. Les vidéos sont filmées à 120 fps et de lecture à 60 fps. Vous pouvez visualiser au ralenti des mouvements qui, dans la vraie vie, n'ont nécessité qu'un clin d'œil, en étirant la lecture pour doubler la durée d'enregistrement (comme c'est le cas lorsque 60p est sélectionné comme taux compressions de lecture).

Une option de Vidéo à grande vitesse peut être incluse dans le menu de la qualité de l'image vidéo. Votre choix de fréquence de trame de lecture détermine le multiplicateur de vitesse de lecture.

Les modifications apportées aux paramètres sont pris en compte dans l'icône de la qualité de la vidéo, comme illustré.

Formats vidéo	
FHD	Full HD (1920 × 1080)
Type de Vidéo	
HS	Haute vitesse (120 fps)
Taux compressions de lecture	
60p	60p : 59,94 fps : vitesse de lecture × 0,5
50p	50p : 50,00 fps : vitesse de lecture × 0,42
30p	30p : 29,97 fps : vitesse de lecture × 0,25
25p	25p : 25,00 fps : vitesse de lecture × 0,21
24p	24p : 23,98 fps : vitesse de lecture × 0,2

- Ce paramètre est accessible via :
 - Le super panneau de contrôle LV
 - Les menus (P. 341)
 - Commandes en direct (P. 341)

■ Accès via le super panneau de contrôle LV

1 Mettre en surbrillance dans le super panneau de contrôle LV et appuyez sur la touche **OK**.

- Les options de qualité de Vidéos seront affichés.

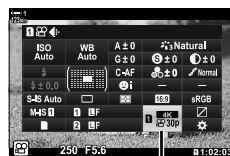

qualité d'image

2 Mettre en surbrillance **FHD HS 60p** (l'enregistrement vidéo à grande vitesse) en utilisant la molette avant.

- Pour utiliser les options sélectionnées pour l'enregistrement vidéo à haute vitesse, appuyez sur la touche **OK**. L'appareil photo quitte le menu avec les options actuellement sélectionnées.

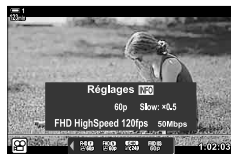

3 Pour modifier les paramètres en cours, appuyez sur la touche **INFO** à l'étape 2.

- Cela place le curseur dans la liste des options de la vidéo à haute vitesse.

4 Choisissez le taux compressions de lecture.

- Utilisation Δ ∇ sur le pavé directionnel pour mettre en surbrillance la vitesse de défilement de lecture souhaité.

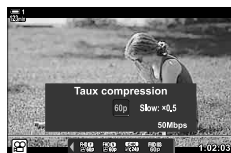

5 Appuyez sur la touche **OK** pour sélectionner l'option en surbrillance et quitter.

- Mise au point, exposition et le verrouillage de la balance des blancs lors de l'enregistrement.
- Le son n'est pas enregistré.
- L'angle d'image est légèrement réduit.
- Ouverture, vitesse d'obturation, la compensation d'exposition et la sensibilité ISO ne peuvent pas être modifiées lors de l'enregistrement.
- Les times codes ne peuvent pas être enregistrées ou affichées.
- La luminosité peut changer si le zoom est réglé lors de l'enregistrement.
- Le tournage se termine lorsque le fichier vidéo atteint les 4 Go.
- L'enregistrement vidéo à grande vitesse n'est pas disponible lorsque l'appareil photo est connectée à un périphérique HDMI.
- [Stabilisateur] > [MIS **I**] n'est pas disponible.
- [Film **⌂**] ne peut pas être utilisé.
- [i-Enhance], [e-Portrait] et les modes filtres artistiques ne sont pas disponibles.
- [Luminosité] est fixé à [Luminosité standard].
- L'enregistrement vidéo à haute vitesse n'est pas disponible au cours de photographie à distance lorsque l'appareil est connecté à un smartphone.

■ Accès au menu

L'enregistrement vidéo à haute vitesse est également accessible via les menus. Choisissez paramètres à l'aide de [⏏ ←] dans le ⏏ Menu Vidéo.

Touche **MENU** → Onglet ⏏ (Vidéo) → [⏏ Paramètres spécification] → [⏏ ←] → Pressez ▷ sur le pavé directionnel pour afficher les options

■ Accès via Commandes en direct

Touche **OK** → [⏏ ←] → Pressez <▷ sur le pavé directionnel pour afficher les options

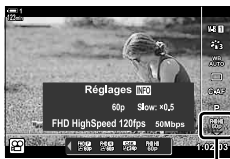

⏏ qualité d'image

Filmer des vidéos accélérés -ou ralentis (Vidéos accélérés - et ralentis)

Vidéos ralentis ou vidéos accélérés. Choisissez un taux d'enregistrement plus rapide que la vitesse de lecture pour les Vidéos au ralenti ou plus lent que la vitesse de lecture pour les vidéos en accéléré.

L'enregistrement des mouvements lents ou rapides sont disponibles en options personnalisés de qualité d'image de vidéo.

Les modifications apportées aux paramètres sont pris en compte dans l'icône de la qualité de la vidéo, comme illustré.

Formats vidéo		
FHD	Full HD	1920 × 1080
HD	HD	1280 × 720
4K	4K	3840 × 2160
C4K	Cinéma Digitale 4K	4096 × 2160

Compression/débit	
A-I	Toute Intra
SF	Super fin
F	Fin
N	Normal

Taux compression	
60p	60p : 59,94 fps
50p	50p : 50,00 fps
30p	30p : 29,97 fps
25p	25p : 25,00 fps
24p	24p : 23,98 fps 24p : 24,00 fps (C4K)

Type de Vidéo	
	Personnalisé

Mouvement ralenti/accéléré*	
×0,96 ou moins	Ralenti
OFF	Vitesse de lecture normale
×1,04 ou plus	Mouvement rapide

* L'icône n'indique pas l'option sélectionnée.

- Ce paramètre est accessible via :
 - Le super panneau de contrôle LV (P. 343)
 - Les menus (P. 344)
 - Commandes en direct (P. 344)

■ Accès via le super panneau de contrôle LV

- 1 Mettre en surbrillance [📷] dans le super panneau de contrôle LV et appuyez sur la touche **OK**.

- Les options de qualité de Vidéos seront affichés.

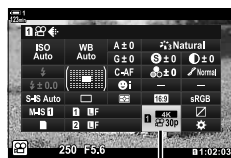

📷 qualité d'image

- 2 Mettre en surbrillance [⚙️] (Personnalisé) à l'aide de la molette avant et Appuyez sur la touche **INFO**.

- Les options seront affichées et le curseur se positionnera dans la liste des options.



- 3 Sélectionnez les éléments à l'aide de [◀▶] sur le pavé directionnel et les touches [△▽] pour choisir un paramètre.

- Les options disponibles pour [Ralent ou accéléré] varient en fonction des paramètres choisis pour la taille d'image et la fréquence. Seules les options de mouvement rapide sont disponibles lorsque [C4K] et [4K] sont sélectionnés.



- 4 Appuyez sur la touche **OK** pour enregistrer les changements et quitter.

- Le son n'est pas enregistré.
- Modes d'image de filtre d'art sont désactivées.
- En fonction de l'option sélectionnée pour [📷], ralenti et/ou l'enregistrement en mouvement rapide peut ne pas être disponible.
- La vitesse d'obturation est limitée à des valeurs non plus lentes que 1/24 s. La vitesse la plus lente disponible varie en fonction de l'option sélectionnée pour [Taux compression].

3

■ Accès via Commandes en direct

- Touche **OK** ➔ [⏪] ➔ Sélectionner  (Personnalisé)
➔ Appuyez sur la touche **INFO**, mettre en surbrillance [Ralenti ou accéléré] et choisissez les paramètres souhaités



 qualité d'image

■ Accès au menu

L'enregistrement Vidéo en mouvement ralenti et accéléré peut être accessible via les menus. Choisissez paramètres à l'aide [⏪] dans le  Menu Vidéo.

- Touche **MENU** ➔ Onglet  (Vidéo) ➔ [⏪] Paramètres spécification] ➔ [⏪] ➔ Appuyez sur  sur le pavé directionnel ➔ Mettre en surbrillance  (Personnalisé) et appuyez sur la touche  ➔ Utilisez les touches     pour choisir les paramètres

3-7 Mise au point

La mise au point peut être réglée automatiquement (autofocus) ou manuellement (mise au point manuelle).

La fonction autofocus permet de faire la mise au point sur des points sélectionnés ou de suivre la focalisation sur un objet en mouvement. Les paramètres peuvent être personnalisés en fonction du sujet ou des conditions de prise de vue, ce qui vous permet de capturer une grande variété de sujets. Cette section décrit les paramètres disponibles et la façon dont ils peuvent être combinés pour tirer le meilleur parti de l'autofocus.

Mode de mise au point



Choisissez le mode de mise au point pour l'autofocus ou manuelle.

- Ce paramètre est accessible via :
 - La touche **AF**  (P. 347)
 - Les commandes en direct (P. 348)
 - Le super panneau de contrôle LV (P. 347)
 - Les menus (P. 348)

AF unique (S-AF **MF** et S-AF)

Choisissez des photos de sujets qui sont stationnaires ou qui ne s'éloignent pas de l'appareil photo. L'appareil photo effectue la mise au point une fois chaque fois que le déclencheur est enfoncé à mi-course.

- Lorsque l'appareil photo effectue la mise au point, l'indicateur de mise au point et la cible AF active s'afficheront. Ces indicateurs ne sont pas affichés pendant l'enregistrement.

Indicateur de mise au point



Cible AF

- Vous pouvez régler la mise au point manuellement en tournant la sens de la bague, après avoir fait la mise au point dans le mode [S-AF **MF**].

Distance minimale de mise au point

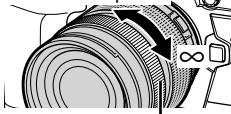

Sens de la bague

AF continu (C-AF)

Suivre la mise au point sur des sujets dont la distance par rapport à l'appareil photo change continuellement. L'appareil photo fait la mise au point en continu avant et pendant l'enregistrement.

Mise au point manuelle (MF)

Mise au point manuellement.

- Faire pivoter la sens de la bague de la lentille pour faire la mise au point.
- Vous pouvez faire pivoter la sens de la bague de la lentille pour activer la mise au point manuelle, quel que soit le mode de mise au point sélectionné avec l'appareil photo, si la lentille est équipé d'un activation MF.  « Activation MF sur l'objectif (Embrayage de mise au point manuelle) » (P. 355)



Sens de la bague

Le suivi AF (C-AF+TR)

Suivre la mise au point sur un sujet spécifique tout en conservant à peu près la même composition. Touchez votre objet à l'écran pour lancer le suivi.

- Le suivi commence avec le début de l'enregistrement.
- Une cible AF s'affiche lors du suivi. La cible devient rouge si l'appareil photo ne peut plus suivre le sujet.







Cible affichée pendant le suivi.

MF préréglé (PreMF)

Mettre en surbrillance [PreMF] pour effectuer la mise au point à une distance prédéfinie.  « Mise au point à une distance préréglée (Préréglage MF) » (P. 357)





- Le comportement par défaut de la cible AF est décrit. Son comportement peut être modifié dans le menu personnalisé.  [Collimateur AF] (P. 486)
- Vous pouvez configurer l'appareil photo pour zoomer automatiquement sur la cible de mise au point lorsque la sens de la bague de la lentille est tournée ou pour mettre en surbrillance les contours qui sont en mise au point.  [Assist MF] (P. 495)
- Les paramètres de mise au point suivants peuvent être rappelés simultanément à l'aide du levier **Fn**. Des paramètres séparés peuvent être affectés aux positions 1 et 2. Utiliser cette option pour ajuster rapidement les paramètres en fonction des conditions de prise de vue. [Mode AF], [Mode cible AF] (P. 349), et [Point cible AF] (P. 352)

Le levier **Fn** peut être configuré en utilisant  Fonction levier Fn (P. 426) dans le  Menu Vidéo.

■ Accès via la touche AF

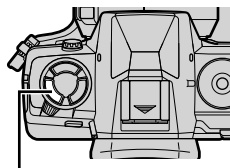
1 Appuyez sur la touche **AF** .



Touche **AF** 

- Les options de  Mode AF] seront affichées.



Options  Mode AF]

2 Faire pivoter la molette arrière.

- Vous pouvez également faire pivoter la molette tout en appuyant sur la touche.

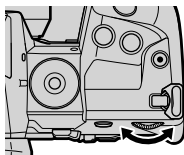



3

3 Appuyer à mi-course sur le déclencheur pour quitter l'écran de prise de vue.

■ Accès via le super panneau de contrôle LV

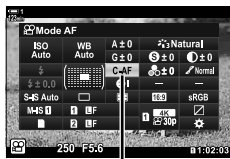
Lorsque vous tournez le sélecteur de mode sur  (Vidéo), vous pouvez également régler les paramètres de mise au point dans le super panneau de contrôle LV.





 Mode AF

Appuyez sur la touche **OK**   Mode AF]  Tournez la molette avant pour choisir une option

■ Accès via Commandes en direct



Lorsque vous pivotez le sélecteur de mode sur  (Vidéo), vous pouvez également régler les paramètres de mise au point à l'aide des commandes en direct.



Mettre en surbrillance  Mode AF dans les commandes en direct et utilisez   sur le pavé directionnel pour choisir une option.



 Mode AF

■ Accès au menu

Le mode de mise au point peut être sélectionné en utilisant  Paramètres AF/IS dans le  (vidéo) menu.

Touche **MENU** ➔ Onglet  (Menu Vidéo) ➔  Paramètres AF/IS ➔  Mode AF

➔ Utilisez les touches   pour choisir une option

Le point ou la zone du cadre sur lequel l'appareil photo fait la mise au point est appelé « cible AF ». [Mode cible AF] est utilisé pour choisir le nombre de cibles AF utilisées et la taille de la zone couverte. Réduire le nombre de cibles restreint la mise au point à une petite zone de l'image, tandis qu'augmenter le nombre permet d'étendre la mise au point à une plus grande zone. Choisissez [Seule cible] pour les sujets faciles à suivre [Groupe cibles] ou [Toutes les cibles] pour des objets plus insaisissables.

- Ce paramètre est accessible via :
 - Le sélecteur multiple (P. 350)
 - Le super panneau de contrôle LV (P. 351)

[·] : Seule cible

Sélectionnez une seule cible de mise en point.

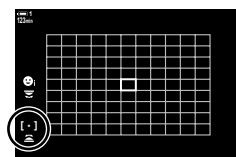

[3x3] : 9-Groupe cible (3 × 3)

Sélectionner un groupe de 9 cibles, disposées dans un carré. L'appareil photo choisit la cible utilisée pour la mise au point dans le groupe sélectionné.

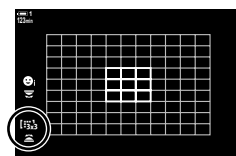

[5x5] : 25-Groupe cible (5 × 5)

Sélectionner un groupe de 25 cibles, disposées dans un carré. L'appareil photo choisit la cible utilisée pour la mise au point dans le groupe sélectionné.

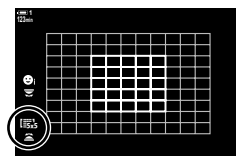

[ALL] : Toutes les cibles (11 × 9)

L'appareil photo choisit parmi les 99 cibles.

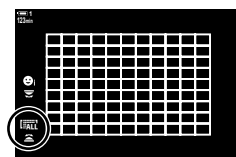

- La sélection de [On] pour [Téléconvertisseur num] (P. 411) réduit le nombre de cibles disponibles.

■ Accès via le sélecteur multiple

- 1 Maintenez le sélecteur multiple enfoncé tout en tournant la molette avant ou arrière.

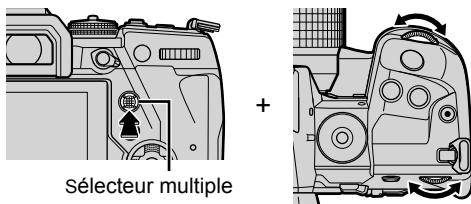

- L'appareil photo passe d'un mode cible AF à l'autre, comme illustré.

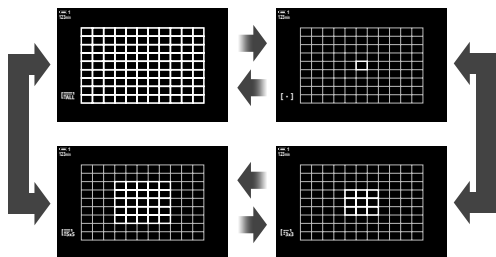

- 2 Lorsque le mode souhaité est affiché lâchez le sélecteur multiple.

- Les options du mode de cible AF ne seront plus affichées.
- L'attribution des [:::] (sélection AF-cible) au pavé directionnel ou une touche **Fn** permet le contrôle à utiliser pour la sélection AF-cible. Appuyez sur les touches Δ ∇ \langle \triangleright pour visualiser l'affichage cible AF. Utilisez la molette avant pour choisir une cible. [:::] (Sélection AF-cible) est associé au pavé directionnel par défaut.



- Les paramètres de mise au point suivants peuvent être rappelés simultanément à l'aide du levier **Fn**. Des paramètres séparés peuvent être affectés aux positions 1 et 2. Utiliser cette option pour ajuster rapidement les paramètres en fonction des conditions de prise de vue.
[Mode AF], [Mode cible AF] (P. 349), et [Point cible AF] (P. 352)
Le levier **Fn** peut être configuré en utilisant [Fonction levier Fn] (P. 426) dans le [Menu Vidéo].
- Les paramètres peuvent également être ajustés en appuyant d'abord sur une touche puis en utilisant la molette avant. Accédez à l'affichage de cible AF en appuyant sur la commande à laquelle [:::] a été attribué via [Touche Fonction]. Vous pouvez ensuite ajuster les paramètres en tournant la molette avant. Par défaut, [:::] est attribué à la touche **Fn**.
[Touche Fonction] (P. 417)

■ Accès via le super panneau de contrôle LV

Lorsque le sélecteur de mode est tourné sur  (Vidéo), le mode de cible AF peut également être sélectionné dans le super panneau de contrôle LV.

- 1 Mettre en surbrillance [Zone AF] dans le super panneau de contrôle LV et appuyez sur la touche **OK**.

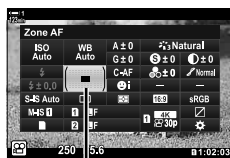

Zone AF

- La sélection de la cible AF s'affiche.



- 2 Tournez la molette avant pour choisir un mode de cible AF.
 - Vous pouvez choisir les rôles joués par les molettes avant et arrière ou le pavé directionnel lors de la sélection de la cible AF. Utilisez [**⏪**] Sélect. param. de l'écran] (P. 488) dans le  Menu personnalisé **A2**. Aux réglages par défaut, la molette avant est utilisée pour choisir le mode cible AF.
- 3 Appuyer à mi-course sur le déclencheur pour quitter l'écran de prise de vue.

Choisir une cible de mise en point (Point cible AF)

Lorsqu'une option autre que [Toutes les cibles] est sélectionnée pour le mode cible AF, vous pouvez positionner la ou les cibles sur le sujet sur lequel vous souhaitez effectuer la mise au point. Le sélecteur multiple est utilisé pour positionner la cible AF, par défaut. La cible peut être déplacée pendant le tournage.

- Ce paramètre est accessible via :
 - Le sélecteur multiple
 - Le super panneau de contrôle LV (P. 353)

■ Accès via le sélecteur multiple

- 1 Utilisez le sélecteur multiple pour positionner la cible AF.

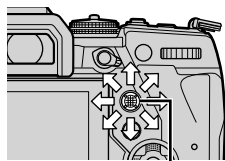

Sélecteur multiple

- La cible AF est affichée en vert au début de l'opération.
- Si la cible AF est déplacée pendant l'enregistrement, seule la cible en mouvement sera affichée.
- Pour sélectionner la cible AF centrale, appuyez sur le sélecteur multiple ou appuyez sur la touche **OK** et maintenez-le enfoncé.







Cible AF

- 2 Prendre des photos.

- Les options du mode cible AF disparaissent lorsque le déclencheur est enfoncé à mi-course.
- Le cadre AF s'affiche à la place de la cible AF sélectionnée.
- L'attribution de [∴] (Sélection cible AF) à la touche **Fn** ou au pavé directionnel permet à cette dernière d'être utilisée pour la sélection de cible AF. Appuyez sur les touches Δ ∇ \langle \rangle pour afficher l'affichage de la cible AF et utilisez la molette arrière pour choisir une cible. [∴] (Sélection AF-cible) est associé au pavé directionnel par défaut.
- Si vous attribuez [∴] à une commande en utilisant [Fonction] (P. 417) vous pouvez appuyer sur la commande, puis positionner la cible AF à l'aide du sélecteur multiple ou du pavé directionnel. Cette option est attribuée à la touche **Fn** par défaut.



- Lorsque [On] est sélectionné pour [Pavé de ciblage AF], vous pouvez repositionner la cible AF à l'aide des commandes tactiles du moniteur tout en cadrant votre sujet dans le viseur.
 [Pavé de ciblage AF] (P. 486)
- Vous pouvez désactiver l'utilisation du sélecteur multiple dans l'écran de prise de vue.
 [Touche direction ] (P. 499)
- Les paramètres de mise au point suivants peuvent être rappelés simultanément à l'aide du levier **Fn**. Des paramètres séparés peuvent être affectés aux positions 1 et 2. Utiliser cette option pour ajuster rapidement les paramètres en fonction des conditions de prise de vue.
 [Mode AF], [Mode cible AF] (P. 349), et [Point cible AF] (P. 352)
 Le levier **Fn** peut être configuré en utilisant  Fonction levier Fn] (P. 426) dans le  Menu Vidéo.

■ Accès via le super panneau de contrôle LV

Lorsque le sélecteur de mode est tourné sur  (Vidéo), la cible AF peut également être sélectionnée dans le super panneau de contrôle LV.

- 1 Mettre en surbrillance [Zone AF] dans le super panneau de contrôle LV et appuyez sur la touche **OK**.

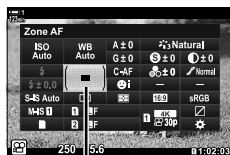







Zone AF





- La sélection de la cible AF s'affiche.
- Le nombre de cibles disponibles varie selon le mode cible AF.



Cible AF

- 2 Utilisez     sur le pavé directionnel pour positionner la cible AF.
 - Pour sélectionner la cible AF centrale, appuyez sur le sélecteur multiple ou appuyez sur la touche **OK** et maintenez-le enfoncé.
 - Vous pouvez choisir les rôles joués par les molettes avant et arrière ou le pavé directionnel lors de la sélection de la cible AF. Utilisez [] Sélect. param. de l'écran] (P. 488) dans  Menu personnalisé **A2**. Aux réglages par défaut, la molette avant est utilisée pour choisir le mode cible AF.
- 3 Appuyer à mi-course sur le déclencheur pour quitter l'écran de prise de vue.
 - La sélection de [On] pour [Téléconvertisseur num] (P. 411) réduit le nombre de cibles disponibles.



- Vous pouvez désactiver l'utilisation du sélecteur multiple sur l'écran de prise de vue.
 [Touche direction ] (P. 499)
 - Les paramètres de mise au point suivants peuvent être rappelés simultanément à l'aide du levier **Fn**. Des paramètres séparés peuvent être affectés aux positions 1 et 2. Utiliser cette option pour ajuster rapidement les paramètres en fonction des conditions de prise de vue.
[Mode AF], [Mode cible AF] (P. 349), et [Point cible AF] (P. 352)
- Le levier **Fn** peut être configuré en utilisant  Fonction levier Fn] (P. 426) dans le  Menu Vidéo.

Activation MF sur l'objectif (Embrayage de mise au point manuelle)

Le mécanisme d'activation MF (Embrayage de mise au point manuelle) des objectifs d'activation MF permet de passer de la lumière AF à la mise au point manuelle en repositionnant simplement la sens de la bague.

- Vérifiez la position de la sens de la bague avant de prendre la photo.
- Glisser la bague sur la position AF/MF à l'extrémité de l'objectif sélectionne l'autofocus, tandis que la faire glisser sur la position MF plus près de l'appareil photo sélectionne la mise au point manuelle, quel que soit le mode choisi avec l'appareil photo.

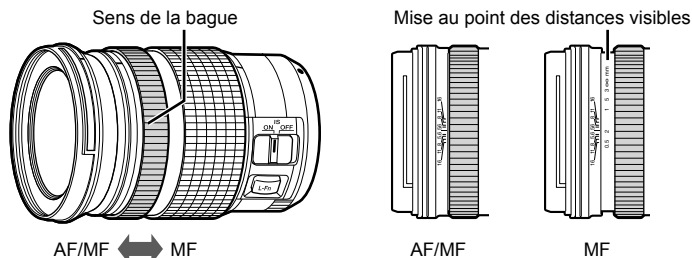

- Sélectionner [MF] ou [PreMF] pour le mode de mise au point sur l'appareil photo désactive l'autofocus même lorsque la sens de la bague est en position AF/MF.



Désactiver l'activation MF

(Activation MM)





Désactivez l'embrayage de mise au point manuelle, que l'on trouve sur certains objectifs. Cela peut empêcher que l'autofocus ne soit désactivé par l'enclenchement accidentel de l'embrayage.

- 1 Appuyez sur la touche **MENU** pour afficher les menus.
- 2 Sélectionnez  Menu personnalisé **A4** (AF/MF).

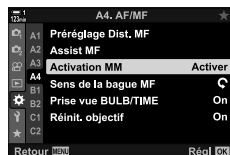

- 3 Mettre en surbrillance [Activation MM] en utilisant   sur le pavé directionnel et appuyez sur la touche .



- 4 Utilisez les touches   pour mettre une option en surbrillance.
[Activer] : L'appareil photo répond à la position de la sens de la bague de la lentille.
[Désactiver] : L'appareil photo fait la mise au point en fonction de l'option sélectionnée pour  Mode AF], quelle que soit la position de la sens de la bague de la lentille.
- 5 Appuyez sur la touche **OK** pour sélectionner l'option en surbrillance.
 -  Menu personnalisé **A4** sera affiché.
- 6 Appuyer plusieurs fois sur la touche **MENU** pour quitter les menus.

- La mise au point manuelle à l'aide de la sens de la bague de la lentille n'est pas disponible lorsque [Désactiver] est sélectionné pour [Activation MM], même si la sens de la bague est en position focus manuel.



Mise au point à une distance préréglée (Préréglage MF)

Faire rapidement la mise au point à une distance préalablement mémorisée. Cela peut être utilisé, par exemple, pour faire la mise au point rapidement à l'infini. La distance de mise au point peut être définie à l'aide de la lumière AF ou manuelle ou en entrant directement la distance de mise au point.



Si l'objectif est équipée d'un limiteur de mise au point, désactivez-le avant de continuer.

- Les chiffres affichés ne sont donnés qu'à titre indicatif.
- Ce paramètre est accessible via :
 - La touche **AF** 
 - Le super panneau de contrôle LV (P. 359)
 - Commandes en direct (P. 359)
 - Les menus (P. 359)



- [PreMF] (préparamètre MF) peut être attribué à une commande de appareil photo en utilisant  Touche Fonction dans le  Menu Vidéo, vous permettant de faire le point à une distance prédéterminée par simple pression de touche (P. 417).
- Les paramètres de mise au point suivants peuvent être rappelés simultanément à l'aide du levier **Fn**. Des paramètres séparés peuvent être affectés aux positions 1 et 2. Utiliser cette option pour ajuster rapidement les paramètres en fonction des conditions de prise de vue.

[Mode AF], [Mode cible AF] (P. 349), et [Point cible AF] (P. 352)

Le levier **Fn** peut être configuré en utilisant  Fonction levier Fn (P. 426) dans le  Menu Vidéo.

■ Accès via la touche AF

1 Appuyez sur la touche **AF** .

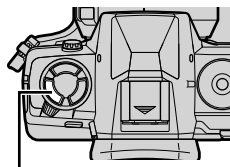

Touche **AF** 

- Les options de  Mode AF] seront affichées.



Options  Mode AF]

- 2 Mettre en surbrillance [Préréglage MF] en utilisant la molette arrière.



- 3 Appuyez sur la touche **INFO**.
- Vous serez invité à choisir la distance de mise au point pour [Préréglage MF].



- 4 Choisissez une distance de mise au point.
- Pour choisir une distance de mise au point à l'aide de l'autofocus :
Appuyer à mi-course sur le déclencheur pour faire la mise au point sur un sujet à la distance souhaitée.



3

- Pour choisir une distance de mise au point à l'aide de la mise au point manuelle :
Faire pivoter la sens de la bague de la lentille et vérifier la distance sur l'écran.





- 5 Appuyez sur la touche **OK** pour accepter la distance de mise au point sélectionnée.
- Pour se concentrer sur la distance sélectionnée pour [Préréglage Dist. MF], mettre en surbrillance [Préréglage MF] pour [Mode AF] (P. 345).
 - L'appareil photo réalise également la mise au point à la distance prédéfinie :
 - lorsqu'elle est allumée et
 - lorsque vous quittez les menus de l'écran de prise de vue.

■ Accès via le super panneau de contrôle LV

Lorsque le sélecteur de mode est tourné sur  (Vidéo), la mise au point manuelle pré-réglée peut également être sélectionnée dans le super panneau de contrôle LV.

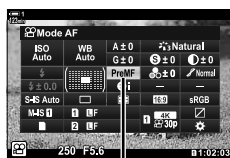
Mettez en surbrillance [ Mode AF] > [PreMF] sur le super panneau de contrôle LV, appuyez sur la touche **OK**, puis sur la touche **INFO** pour afficher les options. Vous pouvez ensuite appuyer à mi-course sur le déclencheur pour faire la mise au point sur un sujet à la distance désirée, ou choisir manuellement la distance de mise au point en tournant la sens de la bague.



 Mode AF

- L'appareil photo fera la mise au point à la distance sélectionnée chaque fois que vous mettre en surbrillance [PreMF] pour .

■ Accès via Commandes en direct

Lorsque le sélecteur de mode est tourné à  (Vidéo), MF pré-réglé est également accessible par l'intermédiaire des témoins vivants.

Mettre en surbrillance [ Mode AF] > [PreMF] dans les commandes en direct et appuyez sur la touche **INFO** pour afficher la distance de mise au point prédéfinie. Vous pouvez ensuite appuyer à mi-course sur le déclencheur pour faire la mise au point sur un sujet à la distance désirée, ou choisir manuellement la distance de mise au point en tournant la sens de la bague.

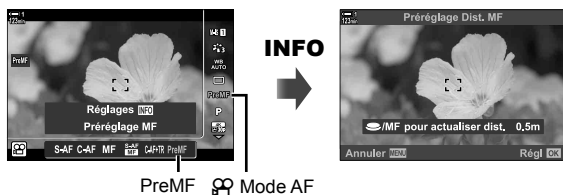

PreMF 

■ Accès au menu

Choisissez une distance de mise au point en utilisant [Préréglage Dist. MF] dans le  Menu personnalisé **A4**.

- [Préréglage Dist. MF] peut être utilisé pour sélectionner les unités pour l'affichage de la distance de mise au point ; choisissez parmi [m] ou [ft].
- Pour faire la mise au point à la distance sélectionnée pour [Préréglage Dist. MF], sélectionner [Préréglage MF] pour  (P. 345).









Touche **MENU** ➔ Onglet  ➔ Onglet **A4** ➔ [Préréglage Dist. MF] ➔ Appuyer la touche **▷** sur le pavé directionnel pour voir les options ➔ Utilisez les touches **△** **▽** pour choisir une distance de mise au point

AF priorité visage

L'appareil photo détecte et réalise automatiquement la mise au point sur les visages des objets en portrait. L'exposition est pondérée en fonction de la valeur mesurée pour le visage.

- Ce paramètre est accessible via :
 - Le super panneau de contrôle LV
 - Les menus (P. 361)
 - Commandes en direct

 (priorité visage sur)	L'appareil photo détecte et effectue la mise au point sur les visages.
 (priorité visage désactivée)	Priorité visage AF sur désactivée.
 (priorité visage et yeux)	En mode  (Vidéo), ces options utilisent de la même manière que la détection sur le visage  (priorité visage).
 (priorité visage et œil droit)	
 (priorité visage et œil gauche)	



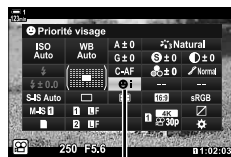

■ Accès via le super panneau de contrôle LV

- 1 Mettre en surbrillance [ Priorité visage] dans le super panneau de contrôle LV et appuyez sur la touche **OK**.



 priorité visage

- 2 Mettre en surbrillance une option en utilisant  sur le pavé directionnel.
- 3 Appuyez sur le déclencheur à mi-course pour sélectionner l'option en surbrillance et quitter le super panneau de contrôle LV.

- L'attribution de [] (Selection cible AF) à la touche **Fn** ou au pavé directionnel permet à cette dernière d'être utilisée pour la sélection de cible AF. Appuyez sur les touches    et utilisez la molette arrière pour choisir une cible. [] (Selection de cible AF) est attribuée au pavé directionnel par défaut.

■ Accès via Commandes en direct

Les options de priorité AF sur le visage sont également accessibles en sélectionnant [☺ Priorité visage], puis en sélectionnant une option à l'aide de ◀▶ sur le pavé directionnel.

- Vous pouvez également sélectionner priorité visage en tournant la molette arrière sur l'écran de sélection AF-cible.



☺ priorité visage

■ Accès au menu

Utilisez [☺ Priorité visage] dans le ⚙ Menu personnalisé **A3**.

Touche **MENU** ➔ Onglet ⚙ ➔ Onglet **A3** ➔ [☺ Priorité visage] ➔ Appuyez ▶ sur le pavé directionnel pour voir les options ➔ Utilisez les touches ▲▼ pour choisir une option



Ces paramètres sont également accessibles en utilisant les méthodes suivantes.

- Mettre en surbrillance [Zone AF] dans le super panneau de contrôle LV et appuyez sur la touche **OK**. Vous pouvez ensuite régler les paramètres en tournant la molette arrière.
- Accédez à l'affichage de la cible AF en appuyant sur la commande à laquelle [⋮] a été attribué via [⌨ Touche Fonction]. Vous pouvez ensuite régler les paramètres en tournant la molette arrière. Aux réglages par défaut, [⋮] est attribué la touche **Fn**.

Utilisation de la fonction AF priorité visage

1 Dirigez l'appareil photo vers votre objet.

- Les visages détectés par l'appareil photo sont indiqués par des bordures blanches.
- Une bordure blanche est également affichée si un visage est détecté lors de la mise au point manuelle. L'exposition sera définie en fonction de la valeur mesurée pour le centre de la face.

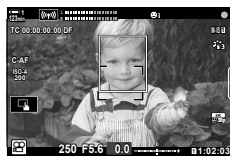



2 Appuyez sur la touche Ⓢ (Vidéo) pour commencer l'enregistrement.

- L'appareil photo peut ne pas détecter certains sujets.
- La bordure blanche n'est pas affichée pendant l'enregistrement.
- L'appareil photo peut être incapable de détecter le sujet en fonction des paramètres sélectionnés pour le sujet. [Mode Image] options de filtres artistiques (ART1 – ART16).
- Si le cadre de zoom est affiché, l'appareil photo effectue la mise au point sur le sujet dans le cadre de zoom.

Choisissez la vitesse à laquelle l'appareil photo répond aux changements de distance par rapport au sujet tout en mettant au point avec [C-AF] ou [C-AF+TR] sélectionnez pour  Mode AF]. Cela peut aider l'autofocus à suivre un sujet qui se déplace rapidement ou à empêcher la focalisation de l'appareil photo lorsqu'un objet passe entre le sujet et l'appareil photo.





- Choisissez parmi trois niveaux de sensibilité de suivi.
- Sélectionnez +1 pour une sensibilité accrue. Choisissez cette option pour les sujets qui se rapprochent ou s'éloignent de l'appareil photo ou qui changent de vitesse de manière imprévisible ou pour les sujets qui entrent soudainement dans le cadre.
- Sélectionnez -1 pour une sensibilité réduite. Choisissez cette option pour éviter que l'appareil photo effectue la mise au point lorsque le sujet est brièvement masqué par d'autres objets ou pour empêcher la mise au point de l'appareil photo sur l'arrière-plan lorsque vous ne parvenez pas à placer la cible sur un sujet en mouvement rapide.

1 Appuyez sur la touche **MENU** pour afficher les menus.



2 Appuyez sur  Paramètres AF/IS dans le  Menu Vidéo et appuyez sur  sur le pavé directionnel.



3

3 Mettre en surbrillance  Sensibilité C-AF en utilisant les touches   et appuyez sur la touche .



4 Mettre en surbrillance l'option souhaitée en utilisant les touches   et appuyez sur la touche **OK**.

- Les options de  Paramètres AF/IS] seront affichées.

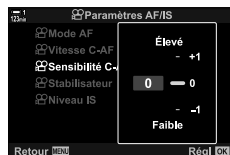







5 Appuyer plusieurs fois sur la touche **MENU** pour quitter les menus.

Vitesse de mise au point C-AF Vitesse C-AF



Choisissez la vitesse à laquelle l'appareil répond aux changements de distance [C-AF] ou [C-AF+TR] est sélectionné pour le mode de mise en point. Cela peut être exploité pour ajuster le temps que l'appareil photo prend pour se recentrer lorsque, par exemple, vous changez de sujet.

- Choisissez parmi trois niveaux de vitesse de mise au point.
- La mise au point est plus rapide à +1 et plus lente à -1. Choisissez -1 pour recentrer lentement lorsque vous changez de sujet.

- 1 Appuyez sur la touche **MENU** pour afficher les menus.
- 2 Appuyez sur  Paramètres AF/IS dans le  Menu Vidéo et appuyez sur  sur le pavé directionnel.
- 3 Mettre en surbrillance  Vitesse C-AF en utilisant les touches   et appuyez sur la touche .



3

- 4 Mettre en surbrillance l'option souhaitée en utilisant les touches   et appuyez sur la touche **OK**.
 - Les options de  Paramètres AF/IS] seront affichées.
- 5 Appuyer plusieurs fois sur la touche **MENU** pour quitter les menus.

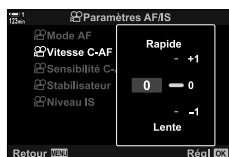

Cadre du zoom/Mise au point du zoom AF

L'appareil photo peut se concentrer sur la zone indiquée par un cadre de zoom. Pour une mise au point plus précise, vous pouvez effectuer un zoom avant sur le cadre de zoom. Le cadre de zoom peut être déplacé pendant l'enregistrement.

Le zoom de mise au point est accessible via les touches ou les commandes tactiles. Le premier nécessite que vous attribuez [Q] (Gros plan) mono-touche en utilisant [F] Touche Fonction].

- Ce paramètre est accessible via :
 - Commandes tactiles
 - La touche Q (P. 365)
- Le zoom de mise au point s'applique uniquement à l'affichage. Les photos prises avec l'appareil photo ne sont pas affectées.

■ Accès via les commandes tactiles

Vous pouvez agrandir sur un point sélectionné en touchant l'écran. Vous pouvez également afficher d'autres zones du cadre avec l'utilisation de commandes tactiles.

3

1 Appuyez sur l'emplacement souhaité dans le cadre.

- Un cadre de zoom, un curseur et l'icône Q sera affichée.
- L'appareil photo fera la mise au point sur le sujet dans le cadre de zoom.
- Le curseur et Q peut être ré-affiché à tout moment en tapotant à nouveau sur l'écran.
- Appuyez n'importe où sur l'écran pour déplacer le cadre de zoom vers l'emplacement sélectionné.
- Touchez le curseur et faites-le glisser vers le haut ou le bas pour ajuster la taille du cadre de zoom.

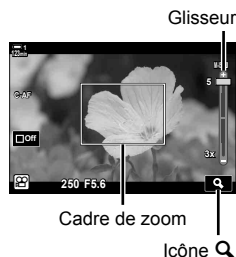

2 Appuyez sur l'icône Q l'écran.

- L'appareil photo agrandira sur le cadre de zoom.
- Utilisez la molette avant ou arrière pour réaliser un zoom avant ou arrière.



- 3** Faites glisser un doigt sur l'écran pour effectuer un zoom avant ou arrière.
- Utilisez le sélecteur multiple ou le pavé directionnel (Δ ∇ \triangleleft \triangleright) pour faire défiler l'affichage.
 - Quand [M] (manuel) est sélectionné pour [Mode], vous pouvez appuyez sur la touche **INFO** pendant le zoom pour choisir l'ouverture ou la vitesse d'obturation.
 - Appuyez sur la touche **OK** ou appuyez sur l'icône  pour mettre fin au zoom de la mise au point.



Affichage de réglage d'exposition lorsque [M] est sélectionné pour [Mode]

- 4** Commencez l'enregistrement pour restaurer l'affichage précédent.
- Pour masquer le cadre de zoom, appuyez sur la touche **OK**.

■ Accès à la touche

Attribuez **Q** (Gros plan) à une commande, pour accéder au zoom de la mise au point à l'aide d'une touche. L'option [Q] (Gros plan) est accessible via [Touche Fonction].

Attribuer **Q** (Gros plan) à une commande

Attribuez [Q] (Gros plan) à une commande. Pour effectuer l'attribution via le super panneau de contrôle LV :

- 1** Mettre en surbrillance [Touche Fonction] dans le super panneau de contrôle LV et appuyez sur la touche **OK**.
- Les options de [Touche Fonction] seront affichées.



Touche Fonction

- 2** En utilisant les touches Δ ∇ sur le pavé directionnel, mettre en surbrillance la commande auquel [Q] (Gros plan) sera attribué puis appuyez sur \triangleright sur le pavé directionnel.

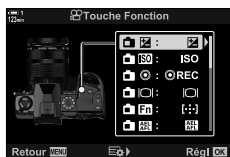

- 3** Mettre en surbrillance [Gros plan] en utilisant les touches Δ ∇ et appuyez sur la touche **OK**.



4 Appuyez à nouveau sur la touche **OK**.

- Le menu disparaîtra de l'affichage.

5 Appuyez sur la touche auquel [Q] attribué.

- Le cadre de zoom sera affiché.
- Le cadre est affiché dans la même position que la cible la plus récemment utilisée pour l'autofocus.
- Utilisez le sélecteur multiple ou le pavé directionnel pour positionner le cadre.
- Pour recentrer le cadre, appuyez sur le sélecteur multiple ou maintenez la touche **OK**.



6 Pour choisir la taille du cadre de zoom, appuyez sur la touche **INFO**.

- Utilisez les touches Δ ∇ ou la molette avant ou arrière pour choisir la taille du cadre de zoom.
- Appuyez sur la touche **OK** pour continuer.



7 Appuyez sur la touche auquel [Q] est attribué une fois de plus.

- L'appareil photo effectuera un zoom sur la zone sélectionnée pour remplir l'affichage.
- Utilisez le sélecteur multiple pour faire défiler l'affichage.
- Utilisez la molette avant ou arrière pour réaliser un zoom avant ou arrière.
- Quand [M] (manuel) est sélectionné pour [Mode], vous pouvez appuyer sur la touche **INFO** et ajuste l'ouverture ou la vitesse d'obturation.
- Appuyez sur la touche **OK** pour restaurer l'affichage précédent.



Affichage de réglage d'exposition lorsque [M] est sélectionné pour [Mode]

8 Commencez l'enregistrement pour quitter le zoom.

■ Accès au menu

Les menus peuvent être utilisés pour choisir les rôles joués par les commandes de l'appareil photo. Utilisez [Touche Fonction] dans le [Menu Vidéo].

- Touche **MENU** ➔ Onglet [Mode] ➔ [Touche/cadran/levier] ➔ [Touche Fonction]
- ➔ Choisissez une touche ➔ Appuyer \triangleright sur le pavé directionnel pour voir les options
 - ➔ Utilisez les touches Δ ∇ pour sélectionner [Gros plan]

3-8 Mesure et exposition





L'appareil photo mesure la luminosité du sujet et ajuste l'exposition en conséquence de cette dernière. Lorsque l'éclairage est faible, l'appareil photo peut être configurée pour augmenter automatiquement la sensibilité ISO. Vous pouvez également réduire le scintillement lors de la prise de vue sous lumière artificielle.

L'exposition pour le mode Vidéo est mesurée avec  (ESP numérique). La mesure ESP numérique est adaptée à la plupart des scènes, y compris les sujets rétro-éclairés. L'appareil photo mesure 324 zones du cadre et calcule l'exposition optimale en tenant compte de la nature de la scène. L'appareil photo peut également être configurée pour détecter et définir l'exposition des visages.

3

Réglage de l'exposition (La compensation d'exposition)

L'exposition sélectionnée automatiquement par l'appareil photo peut être modifiée en fonction de votre intention artistique. Choisissez des valeurs positives pour rendre les images plus lumineuses, des valeurs négatives pour les rendre plus sombres. L'exposition peut être ajustée de $\pm 3,0$ EV.

- Ce paramètre est accessible via :
 - La touche  (P. 368)
 - Les cadrans (P. 368)
 - Commandes tactiles (P. 368)
- La compensation d'exposition est disponible lorsque [P], [A], ou [S] est sélectionné pour  Mode] (mode d'exposition de Vidéo). Pour activer la compensation d'exposition lorsque [M] est sélectionné pour  Mode], mettre en surbrillance [On] pour  ISO auto] (P. 372) et choisissez [AUTO] pour  ISO].
- La compensation d'exposition peut être ajustée à l'aide de la molette avant ou arrière ou des commandes tactiles, pendant l'exposition.



Valeur négative



0



Valeur positive

■ Accès via la touche





Tenez la touche  et faire tourner la molette avant ou arrière. Vous pouvez également appuyez sur la touche  puis utilisez les touches   sur le pavé directionnel.





Compensation Barre
d'exposition d'exposition

- Pour réinitialiser la compensation d'exposition, maintenez la touche **OK**.



-  (compensation d'exposition) peut être attribué à d'autres commandes. Utilisez  Touche/cadran/levier >  Touche Fonction] (P. 417) dans le  Menu Vidéo.

■ Accès via les molettes

Quand [P], [A], ou [S] est sélectionné pour , la compensation d'exposition peut être ajustée en utilisant la molette avant. Pour utiliser la molette avant ou arrière en mode [M], sélectionnez  pour la  Fonction molette/pavé] (P. 424).



3





■ Accès via commandes tactiles (commandes silencieuses)

La compensation d'exposition peut être ajustée à l'aide des commandes tactiles.

 « Commandes tactiles (Commandes silencieuses) » (P. 306)

Appuyez sur le panneau de commande silence pour afficher

les commandes silencieuses  Onglet   Utilisez

    pour choisir un réglage



Onglet de commandes
silencieuses

Ajustez la sensibilité ISO lorsque [M] est sélectionné pour [Mode] (mode d'exposition de Vidéo). Des valeurs plus élevées vous permettent de photographier des scènes plus sombres, mais augmentent également le « bruit » de l'image. Sélectionner [AUTO] laisser l'appareil photo ajuster la sensibilité en fonction des conditions d'éclairage. [AUTO] est la seule option disponible lorsque [P], [A], ou [S] est sélectionné pour [Mode].

- La sensibilité ISO peut être ajustée pendant l'enregistrement. Utilisez la molette avant ou arrière ou les commandes tactiles.
- Le réglage manuel de la sensibilité ISO est disponible uniquement quand [M] est sélectionné pour [Mode].
- Ce paramètre est accessible via :
 - La touche **ISO** (P. 370)
 - Commandes tactiles (P. 371)
 - Le super panneau de contrôle LV (P. 371)
 - Commandes en direct (P. 371)

AUTO	La sensibilité est ajustée automatiquement en fonction des conditions de prise de vue. L'appareil photo règle la sensibilité dans la portée ISO 200–6400. En [Mode] (mode d'exposition de Vidéo) [M] (manuel), cette option est disponible lorsque [On] est sélectionné pour [ISO auto] (P. 372).
200–6400 (manuel)	Choisissez une valeur pour [ISO]. ISO 200 offre un bon équilibre entre bruit et dynamique. Cette option est disponible lorsque [M] est sélectionné pour [Mode].

- La gamme de sensibilités disponibles lorsque [AUTO] est sélectionné varie selon les options choisies pour [Image] et [Mode Image].
- Les restrictions suivantes s'appliquent lorsque [M] est sélectionnée pour [Mode] : [Ton dramatique] ou [Aquarelle] sélectionné pour filtre d'art :
 - La limite supérieure pour [AUTO] est ISO 1600.
- [OM-Log400] sélectionné pour le mode d'image :
 - Si le taux de compressions sélectionnée pour [Image] est 24p, 25p, ou 30p, [AUTO] est limité aux sensibilités de ISO 400–3200.
 - Si le taux de compressions sélectionnée pour [Image] est 50p ou 60p, [AUTO] est limité aux sensibilités ISO 400–6400.
 - La valeur la plus basse pouvant être sélectionnée manuellement est ISO 200.
- Autres modes d'image :
 - Si le taux de compressions sélectionnée pour [Image] est 24p, 25p, ou 30p, [AUTO] est limité aux sensibilités de ISO 200–3200.



- Vous pouvez choisir les valeurs de sensibilité ISO maximale et standard disponibles pour une commande automatique de la sensibilité ISO lorsque [AUTO] est sélectionné et [M] est choisi pour [Mode]. [Régl. ISO auto] (P. 372)

■ Accès via le ISO touche

La sensibilité ISO pour l'enregistrement de vidéos ne peut être ajusté quand [M] est sélectionné pour [Mode]. [AUTO] est disponible uniquement quand [On] est sélectionné pour [ISO auto] dans le [Menu Vidéo] (P. 372).

1 Appuyez sur la touche **ISO**.

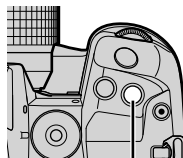

Touche **ISO**

- Les options de [ISO] seront affichées.



Options [ISO]

2 Faire pivoter la molette avant ou arrière pour sélectionner une option.

- Vous pouvez également faire pivoter les molettes tout en appuyant sur la touche **ISO**.

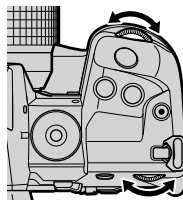

3 Appuyer à mi-course sur le déclencheur pour sélectionner l'option sélectionnée et quitter.



- La sensibilité ISO peut être attribuée à d'autres commandes. Utilisez [Touche/cadran/levier] > [Touche Fonction] (P. 417) dans un [Menu Vidéo].

■ Accès via commandes tactiles (commandes silencieuses)

Quand [M] est sélectionné pour [ISO Mode], la sensibilité ISO peut être ajustée à l'aide des commandes tactiles. ➡ « Commandes tactiles (Commandes silencieuses) » (P. 306)

Appuyez sur le panneau de commandes silencieuses pour afficher les commandes silencieuses ➡ Appuyez sur [ISO]
➡ Utilisez \wedge \vee \wedge \vee pour choisir un réglage



Onglet de commandes silencieuses

■ Accès via le super panneau de contrôle LV

1 Mettre en surbrillance [ISO] dans le super panneau de contrôle LV.



☞ sensibilité ISO

2 Mettre une option en surbrillance à l'aide de la molette avant.

3 Appuyez sur le déclencheur à mi-course pour sélectionner l'option en surbrillance et quitter le super panneau de contrôle LV.

■ Accès via Commandes en direct

Mettre en surbrillance [ISO] dans les commandes en direct et l'utilisation \triangleleft \triangleright sur le pavé directionnel pour choisir une option.

- Pour plus d'informations sur l'affichage des commandes en direct, voir « Utilisation des commandes en direct » (P. 312).









☞ sensibilité ISO



3

Contrôle automatique de la sensibilité ISO

(Rég. ISO auto)

[AUTO] peut être sélectionné pour [ ISO] dans [ Mode] (mode d'exposition de Vidéo) [M] (Manuel). Cela permet à l'appareil photo de répondre aux changements de luminosité sans avoir à régler l'ouverture ou la vitesse d'obturation. La compensation d'exposition peut également être utilisée.

 Rég. ISO auto	[AUTO] est disponible pour [ ISO] quand [M] est sélectionné pour [ Mode]. Les réglage de la sensibilité ISO automatique peuvent être réglés à l'aide de [Valeur maximale/défaut].
Valeur maximale/défaut	Choisissez les valeurs de sensibilité ISO maximale et standard disponibles pour le contrôle automatique de la sensibilité ISO lorsque [AUTO] est sélectionnée pour [ ISO] dans [ Mode] (mode d'exposition de Vidéo) [M].

- 1 Appuyez sur la touche **MENU** pour afficher les menus.
- 2 Mettre en surbrillance [ Paramètres spécification] dans le  Menu Vidéo et appuyez sur la touche \blacktriangleright sur le pavé directionnel.



- 3 Mettre en surbrillance [ Rég. ISO auto] en utilisant les touches Δ ∇ et appuyez sur la touche \blacktriangleright .



- 4 Mettre en surbrillance une option en utilisant les touches Δ ∇ et appuyez sur la touche \blacktriangleright .

[Valeur maximale/défaut] : Mettre en surbrillance les éléments en appuyant sur les touches \blacktriangleleft \blacktriangleright et utilisez les touches Δ ∇ pour changer. Appuyez sur la touche **OK** pour retourner à l'écran [ Rég. ISO auto]. Les options disponibles varient en fonction du mode d'image (P. 388).



[ Rég. ISO auto] : Mettre en surbrillance [On] ou [Off] en utilisant les touches Δ ∇ .

- 5 Appuyer plusieurs fois sur la touche **MENU** pour quitter les menus.

Verrouillage de l'exposition (Verrouillage AE)

Verrouillez l'exposition à la valeur mesurée. Utilisez cette option pour définir la mise au point et l'exposition séparément.

Le verrouillage de l'exposition est effectué à l'aide d'une touche. Verrouillage de l'exposition ([AEL/AFL]) doit donc être attribué mono-touche en utilisant [Touche Fonction] (P. 417). Aux réglages par défaut, il est attribué à la touche **AEL/AFL**.

- 1 Composez la photo pour mesurer le sujet pour lequel vous souhaitez définir l'exposition et appuyez sur la touche **AEL/AFL** une seule fois.

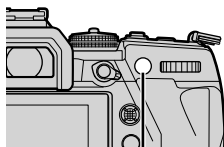

Touche **AEL/AFL**

- Appuyez sur la touche **AEL/AFL** une fois pour verrouiller l'exposition ; un l'icône **AEL** apparaîtra à l'écran.





icône **AEL**

- 2 Pour mettre fin au verrouillage de l'exposition, appuyez à nouveau sur la touche **AEL/AFL**.
 - L'icône **AEL** disparaît de l'écran.
- Utilisation du sélecteur de mode ou de la touche **MENU** ou la touche **OK** termine également le verrouillage de l'exposition.



3

Réduction du scintillement sous éclairage LED (Scan scintillement)

Cela peut se produire dans les filmées sous un éclairage LED. Utiliser [ Scan scintillement] pour optimiser la vitesse d'obturation lors de l'affichage des bandes sur l'écran.

Cette option est dans le mode [ Mode] (modes d'exposition de Vidéo) [S] et [M].

- La portée des vitesses d'obturation disponibles est réduite.

- 1 Mettre en surbrillance [S] ou [M] pour [ Mode] (P. 332).
- 2 Appuyez sur la touche **MENU** pour afficher les menus.
- 3 Mettre en surbrillance [Réglages du mode ] dans le  Menu Vidéo et appuyez sur \triangleright sur le pavé directionnel.



- 4 Mettre en surbrillance [ Scan scintillement] en utilisant les touches Δ ∇ et appuyez sur la touche \triangleright .



- 5 Mettre en surbrillance [On] à l'aide des touches Δ ∇ et appuyez sur la touche **OK**.



- 6 Appuyer plusieurs fois sur la touche **MENU** pour quitter les menus.
 - L'icône **Flicker Scan** s'affiche lorsque le scan scintillement est activé.



Icône **Flicker Scan**

7 Choisissez une vitesse d'obturation lors de l'affichage de l'écran.

- Choisissez une vitesse d'obturation à l'aide de la molette avant ou arrière ou des touches Δ ∇ .
- Réglez la vitesse d'obturation continuellement jusqu'à ce que les bandes ne soient plus visibles sur l'écran.
- Appuyez sur la touche **INFO** ; l'affichage changera et l'icône **Flicker Scan** ne sera plus affichée. Vous pouvez régler la compensation d'ouverture et d'exposition. Utilisez la molette avant ou arrière ou le pavé directionnel.
- Appuyez plusieurs fois sur la touche **INFO** pour revenir à l'affichage du scan scintillement.



Vitesse d'obturation

8 Commencez à filmer lorsque les réglages sont terminés.

- La mise au point. Le super panneau de contrôle LV et les commandes en direct ne sont pas disponibles dans l'affichage du scan scintillement. Pour afficher ces éléments, appuyez premièrement sur la touche **INFO** pour quitter l'affichage du scan scintillement.



- [Scan scintillement] peut être attribué à une touche. Il vous suffit ensuite d'appuyer sur la touche pour activer le scan scintillement. Menu Vidéo > Touche Fonction] (P. 417)

3-9 Stabilisation d'image, couleur et qualité

Les caractéristiques décrites dans cette section réduisent le flou et le bruit compensent la couleur de la source lumineuse. Cette section couvre également les options de mode d'image pouvant être utilisées pour contrôler exactement la qualité de vos images.

3

Réduire le flou de bougé de l'appareil photo (Stabilisateur)

Réduisez le flou causé par le bougé de l'appareil photo, par exemple lorsque le sujet est mal éclairé ou que les photos sont prises avec des valeurs de zoom élevés. Vous devrez fournir la longueur focale de l'objectif lorsque vous utilisez la stabilisation d'image avec des objectifs qui ne font pas partie de la famille Four Thirds ou Micro Four Thirds.

- Ce paramètre est accessible via :
 - Le super panneau de contrôle LV (P. 377)
 - Les menus (P. 377)
 - Commandes en direct (P. 377)

M-IS OFF (désactivé)	Stabilisation d'image désactivée.
M-IS I (omni-directionnel)	Stabilisation d'image électronique combinée au mouvement du capteur d'image contrôlé par VCM.
M-IS II (omni-directionnel)	Mouvement du capteur d'image contrôlé par VCM uniquement.

- La Stab. d'image peut ne pas compenser les mouvements excessifs de l'appareil photo. Utilisez un trépied dans ces cas.
- Vous remarquerez peut-être du bruit ou des vibrations pendant la Stab. d'image.
- Le paramètre sélectionné avec le commutateur de Stabilisation de l'objectif, le cas échéant, est prioritaire sur celui sélectionné avec l'appareil photo.

■ Accès via le super panneau de contrôle LV

- 1 Mettre en surbrillance [Stabilisateur] dans le super panneau de contrôle LV.



Stabilisateur

- 2 Mettre une option en surbrillance à l'aide de la molette avant.
- 3 Appuyez sur le déclencheur à mi-course pour sélectionner l'option en surbrillance et quitter le super panneau de contrôle LV.

■ Accès au menu

Choisissez une option en utilisant [Paramètres AF/IS] > [Stabilisateur] dans le Menu Vidéo.



Touche **MENU** ➔ Onglet [Paramètres AF/IS] ➔ [Stabilisateur] ➔ Utilisez les touches Δ ∇ pour choisir une option

■ Accès via Commandes en direct

Mettre en surbrillance [Stabilisateur] en \triangleleft \triangleright sur le pavé directionnel.

- Pour plus d'informations sur l'affichage des commandes en direct, voir « Utilisation des commandes en direct » (P. 312).



Stabilisateur

🔍 Non-Four Thirds/Micro Four Thirds Lentilles

Lors de l'utilisation d'objectifs autres que les objectifs système Micro Four Thirds ou Four Thirds, vous devrez spécifier la longueur focale de l'objectif. Appuyez \triangleright sur le pavé directionnel du menu où vous utilisez une option, puis utilisez les touches Δ ∇ \triangleleft \triangleright pour sélectionner une valeur et appuyez sur la touche **OK**. Si les informations sur l'objectif sont enregistrées avec [Param. infos objectif] (P. 550) est utilisée, la distance focale enregistrée sera appliquée.

- Choisissez parmi des valeurs de 0,1 mm à 1000,0 mm.
- Utilisez la valeur imprimée sur l'objectif.
- La valeur sélectionnée n'est pas réinitialisée lorsque vous mettez en surbrillance [Réinitialiser/Modes perso.] (P. 91) > [Réinitialiser] (Basique) dans \blacksquare Menu prise de vue 1.

Options de stabilisation d'image (📷 Niveau IS)

Choisissez la quantité de Stabilisation d'image appliquée.

+1	Choisissez pour les prises de vue statiques à main levée.
±0	Recommandé dans la plupart des situations.
-1	Choisissez pour les prises de vue à la main, l'inclinaison ou le suivi des photos.

- 1 Appuyez sur la touche **MENU** pour afficher les menus.
- 2 Appuyez sur [📷 Paramètres AF/IS] dans le 📷 Menu Vidéo et appuyez sur ▷ sur le pavé directionnel.
- 3 Mettre en surbrillance [📷 Niveau IS] utilisez les touches Δ ▽ et appuyez sur la touche ▷.



- 4 Mettre une option en surbrillance en utilisant les touches Δ ▽ et appuyez sur la touche **OK**.



- 5 Appuyer plusieurs fois sur la touche **MENU** pour quitter les menus.

3

Options de réduction élevée du bruit ISO

(🔊 Filtre bruit)

Réduisez les artefacts d'image (« bruit ») dans les séquences filmées avec une sensibilité ISO élevée. Cela peut aider à réduire le « bruit » dans les images filmées dans des conditions de faible luminosité. Vous pouvez choisir la quantité de réduction de bruit effectuée.

Off	Réduction du bruit désactivée.
Faible/Standard/Élevé	Choisir la quantité de réduction de bruit effectuée.









- 1 Appuyez sur la touche **MENU** pour afficher les menus.
- 2 Mettre en surbrillance [🔊 Paramètres spécification] dans le [🔊 Menu Vidéo] et appuyez sur **▶** sur le pavé directionnel.
- 3 Mettre en surbrillance [🔊 Filtre bruit] utiliser les touches **△ ▽** et appuyez sur la touche **▶**.
- 4 Mettez une option en surbrillance en utilisant les touches **△ ▽** et appuyez sur la touche **OK**.
- 5 Appuyer plusieurs fois sur la touche **MENU** pour quitter les menus.



3

La balance de blanc donne aux objets blancs un aspect blanc. Bien que [AUTO] fonctionne bien dans la plupart des situations, vous pouvez choisir une option adaptée à la source de lumière si [AUTO] ne permet pas aux objets blancs d'apparaître en blanc ou si, à la place, vous souhaitez attribuer délibérément une couleur aux objets blancs.

- Ce paramètre est accessible via :
 - La touche **WB** (P. 381)
 - Le super panneau de contrôle LV (P. 382)
 - Les menus (P. 382)
 - Commandes en direct (P. 382)

Mode de balance des blancs	Température de couleur	Choisir pour
Balance des blancs automatique	AUTO —	La plupart des scènes normales (scènes contenant des objets blancs ou proches du blanc) <ul style="list-style-type: none"> • Ce mode est recommandé dans la plupart des situations. • Vous pouvez choisir de préserver les couleurs vues sous un éclairage incandescent (P. 383).
Balance des blancs de présélection	 5300 K	Scènes extérieures ensoleillées, couchers de soleil, feux d'artifice.
	 7500 K	Prises de vue à la lumière du jour de sujets à l'ombre.
	 6000 K	Prises de vue en plein jour sous un ciel couvert
	 3000 K	Sujets sous éclairage incandescent
	 4000 K	Sujets sous éclairage fluorescent
	 —	Photographie sous-marine
Balance des blancs mono-touche	 5500 K	Les sources de lumière ayant la même température de couleur que l'éclairage du flash.
Balance des blancs mono-touche	 Valeur sélectionnée pour la balance des blancs mono-touche	Situations dans lesquelles vous souhaitez définir la balance des blancs pour un sujet spécifique. <ul style="list-style-type: none"> • La température de couleur est réglée sur une valeur mesurée à partir d'un objet blanc sous l'éclairage de ce qui sera utilisé dans la photographie finale (P. 386).
Balance des blancs personnalisée	CWB 2000 K–14000 K	Situations dans lesquelles vous pouvez identifier la température de couleur appropriée. <ul style="list-style-type: none"> • Choisissez une température de couleur.

■ Accès via la touche **WB**

1 Appuyez sur la touche **WB**.

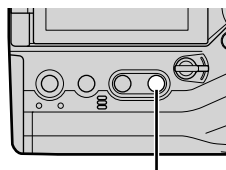

Touche **WB**

- Les options de [WB] seront affichées.



Options [WB]

2 Faire pivoter la molette avant ou arrière pour sélectionner une option.

- Appuyez sur la touche **INFO** quand [AUTO] est affiché en surbrillance options de [WB AUTO Couleur chaude] (P. 383).
- Les options de balance des blancs mono-touche (P. 386) et de balance des blancs personnalisée peuvent être visualisées en appuyant sur la touche **INFO**.
- Vous pouvez également faire pivoter la molette avant ou arrière tout en appuyant sur la touche **WB**.

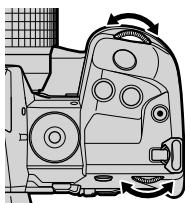

3 Appuyer à mi-course sur le déclencheur pour sélectionner l'option sélectionnée et quitter.



- Dans les réglages par défaut, la balance des blancs est attribuée à la touche **WB**. [WB] peut toutefois être attribué à d'autres commandes si vous le souhaitez. Utilisez [Touche/cadran/levier] > [Touche Fonction] (P. 417) dans un Menu Vidéo.

■ Accès via le super panneau de contrôle LV

La balance des blancs peut être sélectionnée à l'aide du super panneau de contrôle LV.

Touche **OK** ➔ [WB] ➔ Utilisez la molette avant pour choisir une option

- Pour accéder aux [WB AUTO] Couleur chaude options, appuyez sur la touche **INFO** après la mise en surbrillance [AUTO] dans le [WB] menu et appuyez sur la touche **OK** (P. 383).
- Pour choisir une température de couleur ou de mesurer une nouvelle valeur pour la balance des blancs lorsqu'elle est mono-touche (P. 386) ou la balance des blancs personnalisée est sélectionnée, appuyez sur la touche **INFO** après avoir appuyé sur la touche **OK** et en affichant le menu [WB].
- Lorsque la balance des blancs personnalisée ([CWB]) est sélectionnée, vous pouvez mettre en surbrillance la température de couleur dans le super panneau de contrôle LV et choisir une valeur en tournant la molette avant.

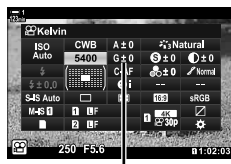

Température de couleur

■ Accès au menu

Ajustez la balance des blancs en utilisant [Paramètres spécification] > [WB] dans le Menu Vidéo.



Touche **MENU** ➔ Onglet [Paramètres spécification] ➔ [WB] ➔ Utiliser les touches Δ ∇ pour choisir une option

■ Accès via Commandes en direct

Mettre en surbrillance [WB] dans les commandes en direct et l'utilisation \triangleleft \triangleright sur le pavé directionnel pour choisir une option.

- Pour plus d'informations sur l'affichage des commandes en direct, voir « Utilisation des commandes en direct » (P. 312).



[WB]

Préserver les couleurs chaudes

(WB AUTO Couleur chaude)

Si désiré, la balance des blancs automatique peut être ajustée pour préserver les couleurs chaudes vues sous un éclairage incandescent. La balance des blancs serait normalement ajustée pour que les couleurs blanches paraissent blanches, mais cette fonction peut être utilisée pour préserver l'ambiance créée par l'éclairage incandescent.

- Ce paramètre est accessible via :
 - Le super panneau de contrôle LV
 - Les menus
 - La touche **WB**
 - Commandes en direct
- Pour accéder à cette option via la touche **WB**, le super panneau de contrôle direct LV, ou les commandes en direct, mettre en surbrillance [WB auto] et appuyez sur la touche **INFO**.

■ Accès via le super panneau de contrôle LV

- 1 Mettre en surbrillance [WB] dans le super panneau de contrôle LV et appuyez sur la touche **OK**.

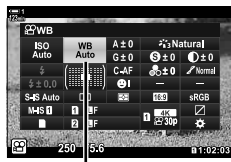

mode de balance des blancs

- 2 Mettre en surbrillance [WB auto] et appuyez sur la touche **INFO**.
 - Les options de [WB Couleur chaude] seront affichées.



- 3 Mettre en surbrillance [On] utilisant $\triangleleft \triangleright$ sur le pavé directionnel et appuyez sur la touche **OK**.

■ Accès via la touche WB

Mettre en surbrillance [WB auto] ➔ Touche **INFO** ➔ Sélectionner [On]

■ Accès au menu

MENU ➔ (vidéo) menu ➔ [Paramètres spécification] ➔ Mettre en surbrillance [WB Couleur chaude] ➔ [On]

■ Accès via Commandes en direct

Mettre en surbrillance [WB auto] ➔ Touche **INFO** ➔ Sélectionner [On]

Compensation de la balance des blancs

(WB Compensation de la balance des blancs)

Affiner la balance des blancs. Des valeurs séparées peuvent être sélectionnées pour chaque option de balance des blancs. Réglez les paramètres comme décrit ci-dessous.

- Ce paramètre est accessible via :
 - Le super panneau de contrôle LV
 - Les menus

A Axe A (jaune – bleu)	Les valeurs positives ajoutent un pâtre rouge, les valeurs négatives un pâtre bleu.
G Axe G (vert – magenta)	Les valeurs positives ajoutent un pâtre vert, les valeurs négatives un pâtre magenta.

■ Accès via le super panneau de contrôle LV

- 1 Mettre en surbrillance [WB] dans le panneau de contrôle LV et choisissez une option de balance des blancs.

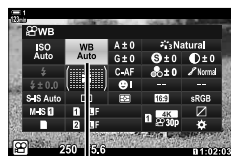

WB

- 2 Mettre en surbrillance [A±0] ou [G±0] en utilisant le pavé directionnel (Δ ∇ ◀ ▶) et mettre en surbrillance la valeur désirée à l'aide de la molette avant.

- Pour afficher un écran de compensation de la balance des blancs, appuyez sur la touche **OK**. Vous pouvez ajuster la balance des blancs tout en pré-visualisant les résultats à l'écran. Utilisez la molette avant pour sélectionner un axe (A ou G) et la molette arrière pour choisir une valeur.

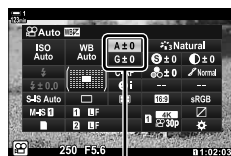

Réglage avec précision de la balance des blancs

- 3 Appuyez sur le déclencheur à mi-course pour sélectionner l'option en surbrillance et quitter le super panneau de contrôle LV.



- Réglage avec précision de la balance des blancs peut être appliqué simultanément à toutes les options de la balance des blancs. [Tout WB] (P. 385)

■ Accès au menu

Touche **MENU** ➔ Onglet (vidéo) ➔ Paramètres spécification] ➔ WB] ➔ Mettre en surbrillance une option de la balance des blancs et appuyez ▶ sur le pavé directionnel ➔ Mettre en surbrillance A±0 ou G±0 utilisez les touches ◀▶ et utilisez les touches Δ ∇ choisir une valeur (quand [CWB] est sélectionné, appuyez sur la touche ▶ une fois de plus et choisissez une valeur en utilisant les touches Δ ∇ ◀▶)

Réglage fin de la balance des blancs (📷 Tout WB)

Réglage fin de la balance des blancs global. Cet élément affine tous les modes de la meme valeur.

Réglage tout	Ajustez la balance des blancs pour tous les modes. La balance des blancs peut être affinée sur les axes A (jaune – bleu) et G (vert – magenta).
Réinitial tout	Réinitialisez le réglage fin pour tous les modes aux valeurs par défaut.

- 1 Appuyez sur la touche **MENU** pour afficher les menus.
- 2 Mettre en surbrillance [📷 Paramètres spécification] dans le 📷 Menu Vidéo et appuyez sur \triangleright sur le pavé directionnel.



- 3 Mettre en surbrillance [📷 Tout WB] utilisez les touches \triangle ∇ et appuyez sur la touche \triangleright .





- 4 Mettre en surbrillance une option en utilisant les touches \triangle ∇ et appuyez sur la touche \triangleright .
 - Si vous avez sélectionné [Réglage tout] mettre en surbrillance A ou G en utilisant la touche \triangleleft \triangleright , utilisé les touches \triangle ∇ pour choisir sa valeur, puis clic sur la tâche **OK**.
 - Si vous avez sélectionné [Réinitial tout], mettre en surbrillance [Oui] ou [Non] utilisez les touches \triangle ∇ et appuyez sur la touche **OK**.



- 5 Appuyer plusieurs fois sur la touche **MENU** pour quitter les menus.

3

Mesure de la balance des blancs (Balance des blancs mémorisé)

Réglez la balance des blancs sur une valeur mesurée sous l'éclairage utilisé. Utilisez cette option pour affiner la balance des blancs lorsque vous avez du mal à obtenir les résultats souhaités avec la compensation de la balance des blancs ou des options de balance des blancs prédéfinies telles que  (lumière du soleil) ou  (ciel couvert). L'appareil photo enregistre la valeur mesurée pour un rappel rapide si nécessaire.

- Ce paramètre est accessible via :
 - La touche **WB** - Commandes en direct (P. 387)
 - Le super panneau de contrôle LV (P. 387) - Les menus (P. 387)

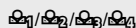

Mesurez et enregistrez jusqu'à quatre valeurs pour la balance des blancs mémorisé.

■ Accès via la touche **WB**

1 Appuyez sur la touche **WB**.

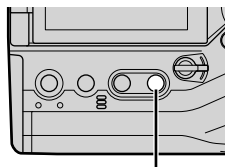



Touche **WB**

- Les options de  WB] seront affichées.



Options  WB]

2 Tournez le cardan avant ou arrière pour mettre une option en surbrillance de  à .

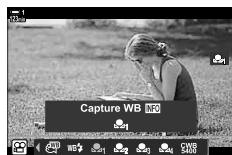

3 Cadrez une feuille de papier non coloré (blanc ou gris) au centre de l'écran et appuyez sur la touche **INFO**.

- Assurez-vous que le sujet est sans d'ombres.
- Une boîte de dialogue de confirmation s'affichera.

4 Mettre en surbrillance [Oui] à l'aide de Δ ∇ sur le pavé directionnel et appuyez sur la touche **OK**.

- L'appareil photo enregistre le réglage en tant que valeur pour l'option de balance des blancs mémorisé sélectionnée et quitte l'écran de tournage.
 - Pour quitter sans mesurer la balance des blancs, mettre en surbrillance et [Non] appuyez sur la touche **OK**. Répétez le processus à partir de l'étape 3.
- Vous pouvez également choisir un réglage en maintenant la touche **WB** et en tournant la molette arrière. Relâchez la touche pour sélectionner le réglage et revenir à l'écran de tournage.
 - La balance des blancs mémorisé peut être attribuée à une commande. Pour faire cela, utilisez [WB Touche/cadran/levier] > [WB Touche Fonction] (P. 417).

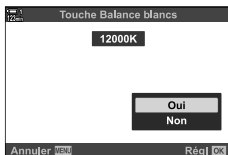

■ Accès via le super panneau de contrôle LV

La balance des blancs mémorisé peut être sélectionnée à l'aide du super panneau de contrôle LV.

[WB] ➔ Touche **OK** ➔ Mettre en surbrillance \odot_1 à \odot_4 en utilisant la molette avant
➔ Touche **INFO** ➔ blanche des blancs

■ Accès via Commandes en direct

La balance des blancs mémorisé peut être mesurée à l'aide de commandes sous tension.

Touche **OK** ➔ [WB] ➔ Appuyez \triangleleft \triangleright sur le pavé directionnel et sélectionnez l'un des \odot_1 par \odot_4

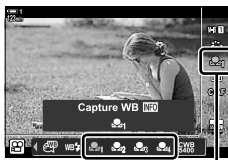

WB

3

- Pour visualiser l'affichage de la mesure de la balance des blancs et mesurer une nouvelle valeur pour l'option de balance des blancs actuellement sélectionnée, appuyez sur la touche **INFO**.

■ Accès au menu











Les menus ne peuvent être utilisés que pour rappeler les valeurs précédemment mesurées pour la balance des blancs mémorisé.

Touche **MENU** ➔ Onglet [Paramètres] ➔ [Paramètres spécification] ➔ [WB] ➔ Sélectionnez une option parmi \odot_1 pour \odot_4 utilisez Δ ∇ sur le pavé directionnel

Choisissez la façon dont les photos sont traitées pendant la prise de vue pour améliorer la couleur, le ton et d'autres propriétés. Choisissez parmi les modes d'image prédéfinis en fonction de votre sujet ou de votre intention artistique. Vous pouvez également opter pour des ajustements individuels à des paramètres tels que le contraste et la netteté. De même, les filtres d'art vous permettent d'ajouter des effets de cadre, etc. Les ajustements des paramètres individuels sont stockés séparément pour chaque mode d'image.

- Ce point s'applique aussi bien en photographie qu'en enregistrement vidéo.

Modes d'image standard

 i-Enhance	L'appareil règle les couleurs et le contraste pour des résultats optimaux selon le type de sujet (P. 402).
 Vivid	Choisissez pour des couleurs vives.
 Natural	Choisissez pour des couleurs naturels.
 Doux	Choisissez pour des photos qui seront retouchées plus tard.
 Portrait	Améliore les tons de la peau.
 Monochrome	Enregistrer les images en monochrome. Vous pouvez appliquer des effets de filtre de couleur et choisir une teinte (P. 400).
 Perso	Les modifications apportées aux modes d'image sélectionnés peuvent être enregistrées pour un rappel ultérieur en étant des modes d'image personnalisés.
 e-Portrait	Améliore les tons de la peau.
 Sous-marin	Traiter les images pour préserver les couleurs vives vues sous l'eau.
 Créateur couleur	Ajustez la teinte et la couleur en fonction de votre intention créative (P. 405).





Filtres d'art

ART 1 Pop art	Rehausser la beauté des couleurs.
ART 2 Soft focus	Utilisez des tons doux pour un effet de voile.
ART 3 Ton neutre&lumineux	Diffusez la lumière dans toute l'image, en augmentant légèrement l'exposition et mettant votre sujet à la dérive dans une douce lueur.
ART 4 Tonalité lumineuse	Adoucir les reflets et les ombres pour un effet raffiné et serein.
ART 5 Film grain noir&blanc	Optez pour l'effet puissant et audacieux typique des Vidéos noir et blanc.
ART 6 Sténopé	Réduire l'éclairage périphérique.
ART 7 Diorama	Augmenter la saturation, le contraste et créer les zones floues pour que l'image ressemble à une photo d'une miniature.
ART 8 Traitement croisé	Choisissez un effet surréaliste. Choisissez le filtre croisé II pour une balance de couleur qui exagère le magenta.

ART 9	Sépia	Choisissez un effet raffiné qui adoucit l'image dans son ensemble, créant des images avec des ombres clairement définies.
ART 10	Ton dramatique	Améliorez le contraste pour mieux différencier la lumière de l'obscurité.
ART 11	Feutre	Rehaussez les bords pour un effet de bande dessinée.
ART 12	Aquarelle	Éclatez dramatiquement les ombres pour donner l'effet d'une scène peinte dans des couleurs pastel vives sur une toile blanche.
ART 13	Vintage	Mimez les effets d'une impression vintage décolorée pour un effet nostalgique.
ART 14	Couleur partielle	Améliorez l'impression créée par votre sujet en n'enregistrant que les teintes sélectionnées en couleur alors que le reste de l'image est en noir et blanc.
ART 15	Trait. sans blanchiment	L'effet de « Trait. sans blanchiment », que vous pouvez reconnaître dans les Vidéos cinématographiques et autres, peut être utilisé avec beaucoup d'efficacité dans les plans de paysages de rues ou d'objets métalliques.
ART 16	Film instantané	Un regard contemporain sur les ombres et les teintes de peau typiques de la vidéo.

- Selon la scène, les effets de certains réglages peuvent ne pas être visibles, tandis que dans d'autres cas, les transitions de tonalité peuvent être effilochées ou l'image rendue plus « granuleuse ».
- Les effets peuvent ne pas être visibles dans la vue en direct selon les paramètres sélectionnés.



- Vous pouvez choisir les modes d'image affichés à l'aide de [Personnaliser mode Image] dans le  Menu Personnalisé  (P. 520).
- Vous pouvez également sélectionner un mode d'image vidéo uniquement conçu pour les Vidéos qui seront classés en couleur ou traités d'une autre manière en post-production.   Mode Image] (P. 393)

Choix d'un mode image

Ce paramètre est accessible via :

- Le super panneau de contrôle LV
- Les menus (P. 391)
- Commandes en direct

■ Accès via le super panneau de contrôle LV

1 Mettre en surbrillance [Mode Image] dans le super panneau de contrôle LV.

Mode Image

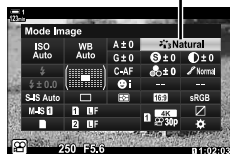

2 Mettre une option en surbrillance à l'aide de la molette avant.

- Selon l'option sélectionnée, les personnaliser mode Image peuvent être affichés dans le super panneau de contrôle LV. Réglez les paramètres comme vous le souhaitez (P. 396–402).

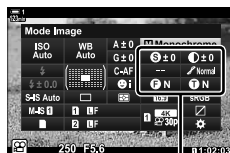

Modifications en fonction du mode sélectionné

3 Appuyez sur le déclencheur à mi-course pour sélectionner l'option en surbrillance et quitter le super panneau de contrôle LV.

■ Accès via Commandes en direct

Le mode Image est accessible via les commandes en direct.

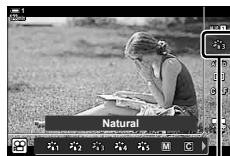





Mode Image

Touche **OK** ➔ [Mode Image] ➔ Appuyez sur **<|>** le pavé directionnel pour voir les options



























- Lorsque [Créateur couleur] (P. 405) ou le [Couleur partielle] filtre artistique (P. 407) est sélectionné, vous pouvez appuyer sur la touche **INFO** et régler la saturation et la teinte à l'aide des molettes.

■ Accès au menu

Utilisez [Mode Image] dans le  Menu prise de vue 1.

Touche **MENU**  Onglet   [Mode Image]  Utilisez les touches Δ ∇ sur le pavé directionnel pour sélectionner  Appuyez sur la touche \triangleright pour afficher les paramètres personnalisés de mode Image ou les effets de filtre.

- Vous pouvez régler les paramètres individuels pour chaque mode d'image. Vous pouvez aussi régler les paramètres super panneau de contrôle LV. Les modifications apportées aux paramètres super panneau de contrôle LV s'appliquent également aux menus.

	Mode Image	Paramètres disponibles
	i-Enhance	[Netteté]/[Contraste]/[Saturation]/[Luminosité]/[Effet]
	Vivid	
	Natural	
	Doux	[Netteté]/[Contraste]/[Saturation]/[Luminosité]
	Portrait	
	Monochrome	[Netteté]/[Contraste]/[Filtre couleur]/[Couleur monochrome]/[Luminosité]
	Perso	
	e-Portrait	
	Créateur couleur	
	Sous-marin	
	Pop art	
	Soft focus	
	Ton neutre&lumineux	
	Tonalité lumineuse	
	Film grain noir&blanc	
	Sténopé	[Effet supplémentaire]
	Diorama	Les options disponibles varient en fonction du filtre sélectionné.
	Traitement croisé	[Effet Soft focus]/[Effet Sténopé]/[Effet Fondu bords blancs]/[Effet encadré]/[Effet Étoile]*/[Effet flou : haut et bas]/[Effet flou : gauche/droite]/[Effet de teinte : haut et bas]/[Effet de teinte : gauche/droite]/[Filtre couleur]/[Couleur monochrome]
	Sépia	
	Ton dramatique	
	Feutre	
	Aquarelle	* N'a aucun effet dans  mode (Vidéo).
	Vintage	
	Couleur partielle	
	Trait. sans blanchiment	
	Film instantané	

- Pour accéder aux paramètres des modes d'image enregistrés, sélectionnez  (personnalisé).



Création de modes d'image personnalisés

(C) Mode d'image personnalisée



Vous pouvez sélectionner l'un des modes d'image suivants, modifier ses paramètres comme vous le souhaitez et les enregistrer en tant que mode d'image personnalisé.

Choisissez parmi [i-Enhance], [Vivid], [Natural], [Doux], [Portrait], et [Monochrome].





1 Appuyez sur la touche **MENU** pour afficher les menus.

2 Mettre en surbrillance [Mode Image] dans le  Menu prise de vue 1 et appuyez  sur le pavé directionnel.

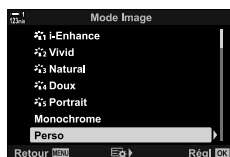

3 Mettre en surbrillance [Perso] en utilisant les touches   et appuyez sur la touche .
• L'appareil photo affichera une liste de modes d'image.



4 Réglez les paramètres à l'aide des touches  .
• Choisissez une option [Mode Image] et ajustez les paramètres [Netteté], [Contraste], [Saturation], [Luminosité], [Effet], [Filtre couleur], et [Couleur monochrome].
• Mettre en surbrillance les paramètres à l'aide des touches   et appuyez sur la touche  pour afficher les paramètres. Après avoir ajusté les paramètres, appuyez plusieurs fois sur la touche **OK** pour revenir à la liste des paramètres.





5 Appuyer plusieurs fois sur la touche **MENU** pour quitter les menus.

Mettre en surbrillance le contrôle de l'ombre (Mode Image)

Choisissez un mode d'image exclusivement pour l'enregistrement de Vidéos. La priorité est donnée à la portée dynamique pour une courbe de tonalité adaptée à l'étalonnage des couleurs et à d'autres opérations de post-traitement. Ces options sont disponibles pour [Mode Image] lorsque [On] est sélectionné pour [Mode Image].

- Ce paramètre est accessible via :
 - Les menus
 - Le super panneau de contrôle LV (P. 394)
- Commandes en direct (P. 394)

 Couleur atténuée	Les Vidéos sont enregistrés à l'aide d'une courbe de tonalité adapté à l'étalonnage des couleurs.
 OM-Log400	Les Vidéos sont enregistrés en utilisant une courbe de tonalité pour une plus grande liberté lors de l'étalonnage des couleurs.

- [Netteté], [Contraste], [Saturation], et [Luminosité] options sont indisponible.
- [ISO] est limité aux valeurs ISO 400 ou supérieures.

■ Accès au menu

Pour utiliser ces options de mode d'image, activez [Mode Image], ce qui modifie les options disponibles dans le menu [Mode Image].

- 1 Appuyez sur la touche **MENU** pour afficher les menus.
- 2 Mettre en surbrillance [Paramètres spécification] dans le [Menu Vidéo] et appuyez sur **▷** sur le pavé directionnel.
- 3 Mettre en surbrillance [Mode Image] en utilisant les touches **△** **▽** et appuyez sur le **▷**.



- 4 Mettre en surbrillance [On] à l'aide des touches Δ ∇ et appuyez sur la touche **OK**.



- 5 Appuyer plusieurs fois sur la touche **MENU** pour quitter les menus.
- 6 Mettre en surbrillance [F 1 Couleur atténuée] ou [F 2 OM-Log400] pour [Mode Image] dans le M Menu prise de vue 1.

■ Accès via le super panneau de contrôle LV

Les options du Mode Image vidéo sont disponibles dans le super panneau de contrôle LV lorsque [On] est sélectionné pour [M Mode Image].

- 1 Mettre en surbrillance [Mode Image] dans le super panneau de contrôle LV.

Mode Image



3

- 2 Sélectionnez une option en utilisant la molette avant.
- Choisir [F 1 Couleur atténuée] ou [F 2 OM-Log400].

■ Accès via Commandes en direct

Le mode Image peut être sélectionné à l'aide des commandes en direct.





Mode Image

Touche **OK** \rightarrow [Mode Image] \rightarrow Appuyez sur \triangleleft \triangleright dans le pavé directionnel pour choisir une option











- Les fichiers LUT sont disponibles pour éditer des Vidéos enregistrés en utilisant des modes d'image vidéo uniquement. Visitez le site Web OLYMPUS pour plus de détails.

Options d'aperçu pour les modes d'image vidéo (View Assist)



Affichage peut être ajusté pour faciliter la visualisation lorsqu'une option de Mode Image de Vidéo uniquement ( Couleur atténuée] ou [ OM-Log400]) est sélectionné.

On	Ajustez l'image pour faciliter la visualisation. Les indicateurs affichés peuvent changer de couleur.
Off	Ne réglez pas l'image pour faciliter la visualisation.

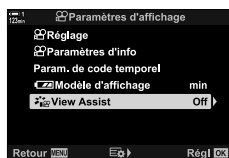
- 1 Appuyez sur la touche **MENU** pour afficher les menus.
- 2 Mettre en surbrillance [ Paramètres d'affichage] à la  Menu Vidéo puis appuyez  sur le pavé directionnel.
- 3 Mettre en surbrillance [ View Assist] en utilisant les touches   et appuyez sur la touche .
- 4 Mettre une option en surbrillance en utilisant les touches   et appuyez sur la touche **OK**.



- 5 Appuyer plusieurs fois sur la touche **MENU** pour quitter les menus.

- Cette option s'applique uniquement à l'affichage, pas aux fichiers vidéo réels.
- Cette option ne s'applique pas lorsque des Vidéos enregistrés avec [ Couleur atténuée] ou [ OM-Log400] sont lus sur l'appareil photo. Cela ne s'applique pas non plus lorsque les Vidéos sont visionnés sur un téléviseur.

3

Ajuster la netteté de l'image. Les contours peuvent être soulignés pour une image nette et claire. Les paramètres sont stockés séparément pour chaque mode d'image.

- Ce paramètre est accessible via :
 - Le super panneau de contrôle LV
 - Les menus

Hi (+)	Augmenter la netteté. Les contours sont mieux définis.
Lo (-)	Netteté plus faible. Les contours sont moins définis.

■ Accès via le super panneau de contrôle LV

- 1 Mettre en surbrillance [Netteté] dans le super panneau de contrôle LV.

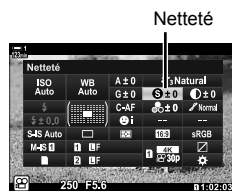

- 2 Mettre une option en surbrillance à l'aide de la molette avant.
- 3 Appuyez sur le déclencheur à mi-course pour sélectionner l'option en surbrillance et quitter le super panneau de contrôle LV.

■ Accès au menu

Régler la netteté à l'aide de [Mode Image] dans le Menu prise de vue 1.

Touche **MENU** ➔ Onglet (Menu prise de vue 1) ➔ [Mode Image] ➔ Mettre le mode Image en surbrillance à l'aide des touches Δ ∇ dans le pavé directionnel et appuyez sur la touche \triangleright ➔ Mettre en surbrillance [Netteté] à l'aide des touches Δ ∇ et appuyez sur la touche \triangleright ➔ Utilisez les touches Δ ∇ pour choisir une option

Ajuster le contraste de l'image. Augmenter le contraste fait augmenter la différence entre les zones claires et les zones sombres pour une image plus dure et mieux définie. Les paramètres sont stockés séparément pour chaque mode d'image.

- Ce paramètre est accessible via :
 - Le super panneau de contrôle LV
 - Les menus

Hi (+)	Augmenter le contraste. Les images sont plus dures et mieux définies.
Lo (-)	Contraste faible. Les photos sont plus douces.

■ Accès via le super panneau de contrôle LV

- 1 Mettre en surbrillance [Contraste] dans le super panneau de contrôle LV.

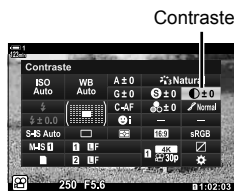

- 2 Mettre une option en surbrillance à l'aide de la molette avant.
- 3 Appuyez sur le déclencheur à mi-course pour sélectionner l'option en surbrillance et quitter le super panneau de contrôle LV.

■ Accès au menu

Réglez le contraste à l'aide de [Mode Image] dans le Menu prise de vue 1.

Touche **MENU** ➔ Onglet (Menu prise de vue 1) ➔ [Mode Image] ➔ Mettre le mode Image en surbrillance à l'aide des touches Δ ∇ dans le pavé directionnel et appuyez sur la touche \triangleright ➔ Mettre en surbrillance [Contraste] à l'aide des touches Δ ∇ et appuyez sur la touche \triangleright ➔ Utilisez la touche Δ ∇ pour choisir une option

Réglage de la saturation des couleurs

(Saturation)

Ajuster la saturation des couleurs. Augmenter la saturation rend les images plus vives. Les paramètres sont stockés séparément pour chaque mode d'image.

- Ce paramètre est accessible via :
 - Le super panneau de contrôle LV
 - Les menus

Hi (+)	Augmenter la saturation. Les couleurs sont plus vives.
Lo (-)	Saturation faible. Les couleurs sont plus douces.

■ Accès via le super panneau de contrôle LV

- 1 Mettre en surbrillance [Saturation] dans Le super panneau de contrôle LV.

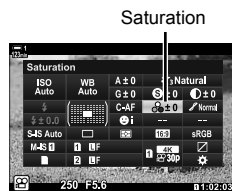

- 2 Mettre une option en surbrillance à l'aide de la molette avant.
- 3 Appuyez sur le déclencheur à mi-course pour sélectionner l'option en surbrillance et quitter le super panneau de contrôle LV.

■ Accès au menu

Réglez la saturation à l'aide de [Mode Image] dans le Menu prise de vue 1.

Touche **MENU** ➔ Onglet (Menu prise de vue 1) ➔ [Mode Image] ➔ Mettez un élément en surbrillance en utilisant Δ ∇ sur le pavé directionnel et appuyez sur la touche \triangleright ➔ Mettre en surbrillance [Saturation] à l'aide des touches Δ ∇ et appuyez sur la touche \triangleright ➔ Utilisez les touches Δ ∇ pour choisir une option

Ajustez la luminosité et la nuance des couleurs. Rapprochez les images de ce que vous envisagez, par exemple, en éclaircissant l'ensemble de l'image. Vous pouvez aussi augmenter les tons sombres ou les tons clairs en fonction de la distribution des tons dans l'image d'origine. Les paramètres sont stockés séparément pour chaque mode d'image.

- Ce paramètre est accessible via :
 - Le super panneau de contrôle LV
 - Les menus

Auto (Ombre ajus)	La luminosité est réglée séparément pour chaque détail. Un bon choix pour les images à fort contraste où les ombres ou les hautes lumières pourraient autrement être perdues.
Normal (Luminosité standard)	Ombrage optimal. Recommandé dans la majorité des cas.

■ Accès via le super panneau de contrôle LV

- 1 Mettre en surbrillance [Luminosité] dans Le super panneau de contrôle LV.

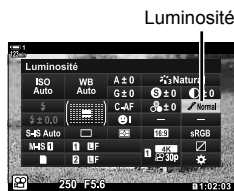

- 2 Mettre une option en surbrillance à l'aide de la molette avant.
- 3 Appuyez sur le déclencheur à mi-course pour sélectionner l'option en surbrillance et quitter le super panneau de contrôle LV.

■ Accès au menu

Réglez la gradation à l'aide de [Mode Image] dans le Menu prise de vue 1.

Touche **MENU** ➔ Onglet (Menu prise de vue 1) ➔ [Mode Image] ➔ Mettre le mode Image en surbrillance à l'aide des touches Δ ∇ dans le pavé directionnel et appuyez sur la touche \triangleright ➔ Mettre en surbrillance [Luminosité] à l'aide des touches Δ ∇ et appuyez sur la touche \triangleright ➔ Utilisez les touches Δ ∇ pour choisir une option

Filtres de couleur pour la photographie en noir et blanc (Filtre couleur)

Des effets de filtre peuvent être ajoutés lorsque [Monochrome] est sélectionné pour le mode d'image (P. 388). Vous pouvez éclaircir des sujets ou améliorer le contraste en fonction de la couleur d'origine du sujet. L'orange ajoute plus de contraste que le jaune, le rouge plus de contraste que l'orange. Le vert est un bon choix pour les portraits et autres.

- Ce paramètre est accessible via :
 - Le super panneau de contrôle LV
 - Les menus

N : Aucun	Aucun effet de filtre.
Ye : Jaune	Les nuages blancs se détachent clairement du ciel d'aspect naturel.
Or : Orange	Fait ressortir légèrement les ciels bleus ou la lumière du soleil couchant.
R : Rouge	En outre, le ciel bleu ou le feuillage d'automne.
G : Vert	Ajoute de la chaleur aux tons de peau dans les portraits. Le filtre vert souligne également les rouges du rouge à lèvres.

3

■ Accès via le super panneau de contrôle LV

Cette option est disponible lorsque [Monochrome] est sélectionné [Mode Image].

- 1 Mettre en surbrillance [Filtre couleur] dans le super panneau de contrôle LV.

Filtre de couleur



- 2 Mettre une option en surbrillance à l'aide de la molette avant.
- 3 Appuyez sur le déclencheur à mi-course pour sélectionner l'option en surbrillance et quitter le super panneau de contrôle LV.

■ Accès au menu

Choisissez un filtre à l'aide de [Mode Image] dans le Menu prise de vue 1.

Touche **MENU** Onglet (Menu prise de vue 1) [Mode Image] Mettre le mode Image en surbrillance [Monochrome] à l'aide des touches Δ ∇ dans le pavé directionnel et appuyez sur la touche \triangleright Mettre en surbrillance [Filtre couleur] à l'aide des touches Δ ∇ et appuyez sur la touche \triangleright Utilisez les touches Δ ∇ pour choisir une option

Teintes monochromes (Couleur monochrome)

Ajoutez une teinte aux photos noirs et blancs dans le [Monochrome] mode Image (P. 388).

- Ce paramètre est accessible via :
 - Le super panneau de contrôle LV
 - Les menus

N : Normal	Photographier en noir et blanc.
S : Sépia	Photographier en monochrome teinté sépia.
B : Bleu	Photographier en monochrome teinté Bleu.
P : Violet	Photographier en monochrome teinté Violet.
G : Vert	Photographier en monochrome teinté Vert.

■ Accès via le super panneau de contrôle LV

Cette option est disponible lorsque [Monochrome] est sélectionné [Mode Image].

- 1 Mettre en surbrillance [Couleur monochrome] dans le super panneau de contrôle LV.

Couleur monochrome



- 2 Mettre une option en surbrillance à l'aide de la molette avant.
- 3 Appuyez sur le déclencheur à mi-course pour sélectionner l'option en surbrillance et quitter le super panneau de contrôle LV.

■ Accès au menu

Choisissez une teinte à l'aide de [Mode Image] dans le Menu prise de vue 1.

Touche **MENU** ➔ Onglet (Menu prise de vue 1) ➔ [Mode Image] ➔ Mettre le mode Image en surbrillance [Monochrome] à l'aide des touches Δ ∇ dans le pavé directionnel et appuyez sur la touche \triangleright ➔ Mettre en surbrillance [Couleur monochrome] à l'aide des touches Δ ∇ et appuyez sur la touche \triangleright ➔ Utilisez la touche Δ ∇ pour choisir une option

Choisissez la puissance de l'effet pour [i-Enhance].

- Ce paramètre est accessible via :
 - Le super panneau de contrôle LV
 - Les menus

Low (Effet : Faible)	Effet réduit.
Standard (Effet : Standard)	Effet standard.
High (Effet : Élevé)	Effet amplifié.

■ Accès via le super panneau de contrôle LV

Cette option est disponible lorsque [i-Enhance] est sélectionné [Mode Image].

- 1 Mettre en surbrillance [Effet] dans le super panneau de contrôle LV.

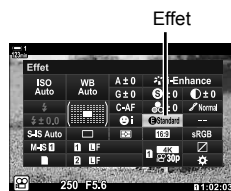

- 2 Mettre une option en surbrillance à l'aide de la molette avant.
- 3 Appuyez sur le déclencheur à mi-course pour sélectionner l'option en surbrillance et quitter le super panneau de contrôle LV.

■ Accès au menu

Choisissez la force de l'effet à l'aide de [Mode Image] dans le Menu prise de vue 1.

- Touche **MENU** ➔ Onglet (Menu prise de vue 1) ➔ [Mode Image] ➔ Mettre en surbrillance [i-Enhance] à l'aide des touches Δ ∇ des le pavé directionnel et appuyez sur la touche \triangleright ➔ Mettre en surbrillance [Effet] à l'aide des touches Δ ∇ et appuyez sur la touche \triangleright ➔ Utilisez les touches Δ ∇ pour choisir une option

Choisir une courbe de tonalité

(Vérif haute lum&ombre)

Réglez la luminosité séparément pour les hautes lumières, les tons moyens et les ombres. Vous obtenez un meilleur contrôle de l'exposition qu'avec la seule compensation de l'exposition. Vous pouvez choisir de rendre les hautes lumières plus foncées ou les ombres plus claires.



Réglage des ombres



Réglage des tons moyens



Réglage des hautes lumières

(Les illustrations ci-dessus montrent l'affichage lorsque la commande de lumière saillante et d'ombre est accessible à partir d'une touche et du super panneau de contrôle LV.)

- Ce paramètre est accessible via :
 - La touche
 - Le super panneau de contrôle LV (P. 404)

■ Accès via la touche

1 Appuyez sur la touche .

- La compensation d'exposition est mise en surbrillance à l'écran.

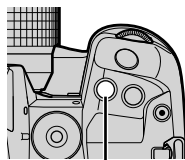

Touche

2 Appuyez sur la touche **INFO**.

- Une courbe de tonalité s'affichera.
- Appuyez sur la touche **INFO** pour passer des ombres aux tons moyens aux hautes lumières et revenir à la compensation de l'exposition.



(Contrôle des hautes lumières et des ombres)

3 Sélectionnez le réglage souhaité à l'aide de sur le pavé directionnel.

- Choisissez parmi les valeurs entre -7 et +7.
- Pour réinitialiser la courbe, appuyez et maintenez la touche **OK**.

- 4** Appuyez sur la touche **OK** pour enregistrer les modifications.
- Vous pouvez également enregistrer les modifications en appuyant à mi-course sur le déclencheur.



- La compensation d'exposition et le contrôle de la surbrillance et de l'ombre, peuvent être affectés à d'autres commandes que la touche . Utilisez Touche/cadran/levier] > Touche Fonction] (P. 417) dans un Menu Vidéo.
- Attribuer [Multi fonction] à la commande vous donne un accès direct à [Vérif haute lum&ombre]. « Options des touches multifonctions (Multi fonction) » (P. 470)

■ Accès via le super panneau de contrôle LV

- 1** Mettre en surbrillance [Vérif haute lum&ombre] dans le super panneau de contrôle LV et appuyez sur la touche **OK**.

- Une courbe de tonalité s'affichera.



Mettre en surbrillance le contrôle de l'ombre

- 2** Appuyez sur la touche **INFO** pour choisir la gamme de tonalité désirée.

- La gamme de tonalité change chaque fois que vous appuyez sur la touche.



Sélectionnez la gamme de tonalité

- 3** Tournez les molettes pour choisir le réglage souhaité.

- **[Hi. & Sh.] sélectionné**
Réglez les hautes lumières à l'aide de la molette avant et les ombres à l'aide de la molette arrière.
- **[Midtone] sélectionné**
Utilisez la molette avant ou arrière.
- Appuyez sur la touche **OK** et maintenez-le enfoncé pour rétablir la courbe par défaut.



- 4** Appuyez sur la touche **OK** pour enregistrer les modifications.

- Vous pouvez également enregistrer les modifications en appuyant à mi-course sur le déclencheur.

L'appareil photo permet de régler intuitivement la saturation des couleurs et la teinte. Choisissez parmi 30 teintes et 8 niveaux de saturation. Les résultats peuvent être pré-visualisés à l'écran.

[Créateur couleur] est une option du mode image. Il est possible d'accéder directement aux réglages à l'aide de [Multi fonction]. Attribuez [Multi fonction] à une touche à l'aide de [Touche/cadran/levier] > [Touche Fonction] (P. 417) dans le Menu Vidéo.

- Ce paramètre est accessible via :
 - Le super panneau de contrôle LV - Commandes en direct (P. 406)
 - Les menus (P. 406)

■ Accès via le super panneau de contrôle LV

- 1 Mettre en surbrillance [Mode Image] dans le super panneau de contrôle LV.

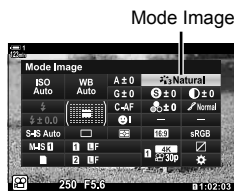

Mode Image

- 2 Mettre en surbrillance [Créateur couleur] à l'aide de la molette avant.

- Une [Color/Vivid] option sera affichée dans le super panneau de contrôle LV.

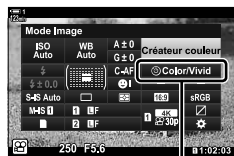

Color/Vive

- 3 Mettre en surbrillance [Color/Vivid] à l'aide de Δ ∇ dans le pavé directionnel et appuyez sur la touche **OK**.

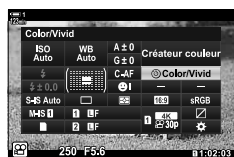

- 4 Ajuster la saturation et la teinte.

- Tournez la molette avant pour régler la teinte.
- Faire pivoter la molette arrière pour régler la saturation.
- Appuyez sur la touche **OK** et maintenez-le enfoncé pour rétablir les réglages par défaut.



5 Appuyez sur la touche **OK** pour enregistrer les modifications.

- Vous pouvez également enregistrer les modifications en appuyant à mi-course sur le déclencheur.

■ Accès au menu

L'espace couleur peut être sélectionné via les menus. La saturation et la teinte ne peuvent toutefois pas être réglées via les menus. Les menus peuvent être utilisés pour rappeler les valeurs enregistrées uniquement.

Touche **MENU** ➔ Onglet  (Menu prise de vue 1) ➔ [Mode Image] ➔ [Créateur couleur] ➔ Appuyer Δ ∇ sur le pavé directionnel pour choisir les options

■ Accès via Commandes en direct

Le créateur de couleur est également accessible commandes en direct.



Mode Image

3

Touche **OK** ➔ [Mode Image] ➔ Appuyer \triangleright sur le pavé directionnel pour mettre en évidence [Créateur couleur] ➔ Appuyez sur la touche **INFO** et ajustez la saturation et la teinte

Photographiez en noir et blanc tout en capturant des objets d'une teinte sélectionnée en couleur. Par exemple, vous pouvez prendre des photos en noir et blanc tout en gardant que les rouges. Les résultats peuvent être pré-visualisés à l'écran.

[Couleur partielle] est une option de filtre d'art. Les paramètres peuvent être ajustés quand il est sélectionné pour le mode image. Choisissez parmi les filtres « laisser couleur » (I par III).

- 1 Mettre en surbrillance [Mode Image] dans le super panneau de contrôle LV.

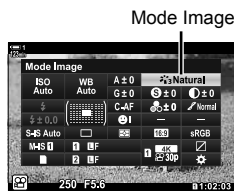

- 2 Mettre en surbrillance [ART14 I], [ART14 II], ou [ART14 III] à l'aide de la molette avant.
 - Les options de [Color] et [Effet] seront affichées dans le super panneau de contrôle LV.

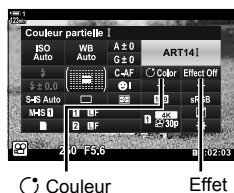

- 3 Mettre en surbrillance [Color] à l'aide de Δ ∇ dans le pavé directionnel et appuyez sur la touche **OK**.
 - Une bague de couleur s'affiche.

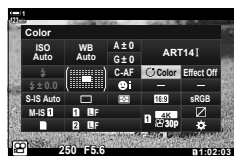

- 4 Sélectionnez une couleur à l'aide des molettes.
- 5 Appuyez sur la touche **OK** pour enregistrer les modifications.
 - Vous pouvez également enregistrer les modifications en appuyant à mi-course sur le déclencheur.

3-10 Effets

L'appareil photo offre des simples effets qui pourront être ajoutés lors de la prise de vue. Vous pouvez afficher les effets en même temps que l'enregistrement, au lieu d'attendre pour éditer le vidéo sur un ordinateur ou un autre périphérique. Certains effets peuvent être enregistrés pour afficher les paramètres ou les touches directes.

Puissance du zoom (👤 Vitess. zoom électr.)



Pour les zooms d'objectifs motorisés, choisissez la vitesse de zoom. Cela peut être utilisé pour de lents zooms sur votre objet et d'autres effets. Choisissez parmi [Faible], [Normal], et [Haute].



- 1 Appuyez sur la touche **MENU** pour afficher les menus.
- 2 Mettre en surbrillance [👤 Touche/cadran/levier] dans le 👤 Menu Vidéo et appuyez sur ▷ sur le pavé directionnel.
- 3 Mettre en surbrillance [👤 Vitess. zoom électr.] utilisez les touches ▲ ▼ et appuyez sur la touche ▷.
- 4 Mettre en surbrillance l'option souhaitée en utilisant les touches ▲ ▼ et appuyez sur la touche **OK**.
- 5 Appuyer plusieurs fois sur la touche **MENU** pour quitter les menus.















Réglage du zoom pendant la prise de vue (Film)

Vous pouvez effectuer un zoom avant sur une zone sélectionnée du cadre pour un enregistrement de vidéos sans utiliser les commandes d'objectif. Utilisez pour des gros plans instantanés ou des coupes à des angles plus larges. Les touches ou les commandes tactiles peuvent être utilisées pour choisir l'emplacement du zoom et la couper pour obtenir des gros plans ou des angles larges pendant la prise de vue.

[Film ] est une option de [ Touche Fonction]. Elle s'allume ou s'éteint avec une touche et doit être attribuée à une commande à l'aide de [ Touche Fonction] (P. 417).

- Cette fonction n'est pas disponible lorsque [4K] ou [C4K] est sélectionné pour [ Résolution vidéo].
- Cette fonction ne peut pas être utilisée pour des Vidéos à haute vitesse.
- [Film ] ne peut pas être combiné avec [Téléconvertisseur num] (P. 411).

■ Accès à la touche

- 1 Appuyez sur la touche **MENU** pour afficher les menus.
- 2 Mettre en surbrillance [ Touche/cadran/levier] dans le  Menu Vidéo et appuyez sur  sur le pavé directionnel.
- 3 Mettre en surbrillance [ Touche Fonction] en utilisant les touches   et appuyez sur la touche .
- 4 Utilisez les touches  , mettre en surbrillance la commande que vous voulez utiliser pour le zoom numérique et appuyez sur la touche .
- 5 Mettre en surbrillance [Film ] en utilisant les touches   et appuyez sur la touche **OK**.

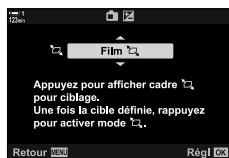
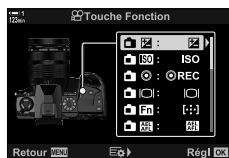





- 6 Appuyer plusieurs fois sur la touche **MENU** pour quitter les menus.

3

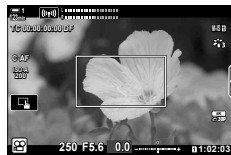
■ Utilisez [Film]



- 1 Appuyez sur la touche auquel [] est attribué.
 - Un cadre apparaîtra au centre de l'écran.

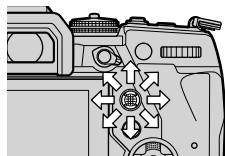

- 2 Positionnez le cadre comme vous le souhaitez.
 - Positionnez le cadre à l'aide des commandes tactiles, du sélecteur multiple ou du pavé directionnel (   ).
 - Appuyez une fois sur le sélecteur multiple ou maintenez la touche **OK** pour recentrer le cadre.



Sélecteur multiple

- 3 Appuyez sur la touche à laquelle [] est attribué une fois de plus.
 - L'appareil photo effectuera un zoom sur la zone sélectionnée pour remplir le cadre.
 - Pour revenir au cadre de zoom, appuyez une troisième fois sur la touche [].
- 4 Pour terminer le zoom, appuyez une fois sur la touche **OK**, ou maintenez la touche auquel [] est attribué.



3

Filmer à un taux de zoom élevé (Téléconvertisseur num)



Cette option permet de recadrer au centre du cadre les mêmes dimensions que l'option de taille actuellement sélectionnée pour la qualité de l'image et d'agrandir pour remplir l'écran. Le rapport de zoom augmente d'environ 2x. Cela vous permet d'agrandir au-delà de la longueur focale maximale de la lentille, ce qui en fait un bon choix lorsque vous ne pouvez pas changer d'objectif ou lorsque vous avez du mal à vous rapprocher de votre sujet.

- [Téléconvertisseur num] ne peut pas être combiné avec [Film ] (P. 409).
- Le téléconvertisseur num ne peut pas être activé ou désactivé pendant l'enregistrement de la vidéo.

1 Appuyez sur la touche **MENU** pour afficher les menus.

2 Mettre en surbrillance [Téléconvertisseur num] dans  Menu prise de vue 1 et appuyez sur  sur le pavé directionnel.



3 Mettre en surbrillance [On] à l'aide des touches   et appuyez sur la touche **OK**.





- Lorsque [On] est sélectionné, l'affichage sur le moniteur est agrandi de 2 × et  apparaît sur l'affichage. Les Vidéos sont enregistrés à ce taux de zoom.

Télé convertisseur
numérique



4 Appuyer plusieurs fois sur la touche **MENU** pour quitter les menus.









- [Téléconvertisseur num] peut être attribué à une commande de appareil photo à l'aide de  Touche/cadran/levier >  Touche Fonction] (P. 417) dans  Menu Vidéo, vous permettant de l'allumer ou de l'éteindre et au toucher d'une touche.



3-11 Enregistrement Audio



L'appareil photo est équipée d'un microphone. L'appareil photo elle-même est égale à la tâche d'enregistrement vidéos avec du son. Vous pouvez ajuster le niveau d'enregistrement et utiliser des fonctionnalités comme la réduction du bruit du vent. Il y a également des options pour les microphones et casques, qui permettent d'ajouter des enregistreur externe pour améliorer la qualité de l'enregistrement sonore.

Si vous le désirez, vous pouvez utiliser l'enregistreur optionnel Olympus IC (LS-100) avec l'appareil photo pour enregistrer le son.



Ajustez les réglages pour enregistrer le son durant la prise de vue. Vous pouvez aussi accéder aux paramètres d'utilisation lorsqu'un microphone ou un enregistreur externe est connecté.

Niv. enregistrement	Ajustez la sensibilité du microphone. Choisissez des valeurs différentes pour les microphones intégrés et externes. [Intégré ] : Ajustez la sensibilité du microphone intégré. [MIC ] : Ajustez la sensibilité des microphones externes connectés à la prise microphone.
 Limiteur de volume	Choisissez le volume maximum auquel l'appareil photo enregistrera le son. Utilisez cette option pour réduire le niveau des sons au-dessus d'un certain volume d'une manière automatique.
Réduct. bruit parasite	Réduit le bruit du vent durant l'enregistrement audio.
Qualité d'enreg.	Choisissez un format d'enregistrement audio. [96kHz/24bit] : Audio de haute qualité. [48kHz/16bit] : Audio de qualité standard.
 Alim. branchement	Ajustez les paramètres à utiliser avec les microphones à condensateur et les autres dispositifs alimentés par l'appareil photo. [Off] : Pour les appareils qui ne nécessitent pas une alimentation de l'appareil photo (microphones dynamiques à usage général). [On] : Pour les appareils nécessitant une alimentation de l'appareil photo (microphones à condensateur).
Liaison enreg. PCM 	Ajustez les paramètres à utiliser à l'aide des enregistreurs IC externes. Commander la prise de son à partir de l'enregistreur, ou choisissez de capturer le son grâce aux commandes de l'appareil photo, pour démarrer et arrêter l'enregistrement lors de l'utilisation d'un enregistreur Olympus LS-100 IC. [Volume enr. app.] : Choisir [Activer] pour enregistrer le son au niveau sélectionné avec l'appareil photo, [Désactiver] pour enregistrer le son au niveau sélectionné avec l'enregistreur. [Son synchro] : Activer ou désactiver l'enregistrement à partir du PCM. [ Enr. synchronisé] : Choisissez si l'enregistrement audio commence et se termine en même temps que l'enregistrement d'un Vidéo.
Volume des écouteurs	Ajustez le volume de la sortie audio sur le casque

- Les sons dégager par la lentille ou les commandes de l'appareil photo peuvent être enregistrés durant la prise de vue. Pour réduire le bruit, mettre en surbrillance [S-AF], [MF], ou [PreMF] pour [ Mode AF] (P. 345) et utilisez le moins possible les commandes de l'appareil photo.
- Le son n'est pas enregistré :
avec des Vidéos rapides, lents ou mouvements rapides ou lorsque  (diorama) est sélectionné pour le mode image.
-  est affiché lorsque [Off] est sélectionné.
- L'audio peut être lu seulement sur des appareils prenant en charge l'option sélectionnée pour [Qualité d'enreg.].









- 1 Appuyez sur la touche **MENU** pour afficher les menus.
- 2 Mettre en surbrillance [Vidéo  Menu Vidéo et appuyez sur  sur le pavé directionnel.





- 3 Mettre en surbrillance [On] en utilisant les touches   et appuyez sur la touche .

 - Les options d'enregistrement audio du vidéo seront affichées.







- 4 Mettre en surbrillance l'option souhaitée en utilisant les touches   et appuyez sur la touche .
 - Les options suivantes sont disponibles :
 - [Niv. enregistrement] : Mettre en surbrillance [Intégré ] ou [MIC ] et choisissez le niveau d'enregistrement.
 - [ Limiteur de volume] : Mettre en surbrillance [Off] ou [On].
 - [Réduct. bruit parasite] : Choisissez parmi [Off], [Faible], [Normal], et [Élevé].
 - [Qualité d'enreg.] : Choisissez parmi [96kHz/24bit] et [48kHz/16bit].
 - [ Alim. branchement] : Mettre en surbrillance [Off] ou [On].
 - [Liaison enreg. PCM ] : Ajustez les réglages comme vous le désirez (P. 413).
 - [Volume des écouteurs] : Choisissez parmi les paramètres entre 16 et 1.
 - Appuyez sur la touche **OK** pour revenir au menu [ Paramètres d'enregistrement audio] après avoir choisi un paramètre pour chaque option.

- 5 Appuyez sur la touche **OK** lorsque les paramètres sont terminés.
 - Appuyez sur la touche **OK** plusieurs fois pour retourner à la  Menu Vidéo. Veuillez confirmer que [On] est sélectionné pour [Vidéo ].



- 6 Appuyez sur la touche **MENU** pour quitter les menus.



- Pour ajuster le niveau d'enregistrement lors du tournage, des commandes silencieuses peuvent être utilisées.  « Commandes tactiles (Commandes silencieuses) » (P. 306)
- Si le levier **Fn** est configuré afin de permettre aux molettes d'être utilisées pour modifier les réglages de l'appareil photo, [Niv. enregistrement] et [Volume des écouteurs] peuvent être ajustés à l'aide des molettes. Le niveau d'enregistrement peut alors être modifié durant la prise de vue.  [ Fonction levier Fn] (P. 426), [ Fonction molette/pavé] (P. 424)

Utilisation de L'enregistreur Olympus LS-100 IC

Vous pouvez utiliser les commandes de l'appareil photo au moment de l'enregistrement audio avec un enregistreur Olympus LS-100 IC, pour enregistrer les sons ou pour démarrer et arrêter l'enregistrement.

Connectez le LS-100 en utilisant le câble USB et le câble mini-jack stéréo tiers. Utilisez un câble « sans résistance ».

- Une information additionnelle disponible dans la documentation fournie avec le LS-100. Assurez-vous que le micro logiciel de l'enregistreur a été mis à jour à la dernière version.

1 Connectez l'enregistreur IC.

- Lorsque le LS-100 est connecté via USB, un message s'affichera en vous invitant à choisir un type de connexion. Mettre en surbrillance [Enregistr. PCM].
- Si aucun message ne s'affiche, ajustez les paramètres du menu comme suit :
Touche **MENU** ➔ Onglet **⚙** (Menu personnalisé) ➔ Onglet **D4** ➔ [Mode USB]
➔ Mettre en surbrillance [Auto] ou [Enregistr. PCM]

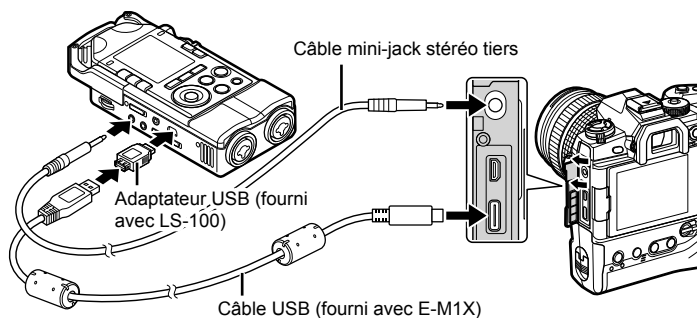

3

2 Ajustez les configurations [Liaison enreg. PCM] :

- Touche **MENU** ➔ **⌂** (vidéo) menu ➔ [Vidéo **Q**] ➔ [On] ➔ Appuyez sur **▷** sur le pavé directionnel

[Volume enr. app.] : Mettre en surbrillance [Désactiver].

[Son synchro] : Mettre en surbrillance [On].

[**⊙** Enr. synchronisé] : Mettre en surbrillance [On].

Après avoir modifié les paramètres, vérifiez que la touche [On] est sélectionnée pour [Vidéo **Q**] et appuyez sur la touche **MENU** pour quitter les menus.

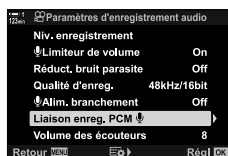

3 Commencez le tournage.

- Le LS-100 commencera un enregistrement audio.
- Pour enregistrer le son, appuyez et maintenez la touche **OK**.

4 Fin du tournage.

- Le LS-100 arrêtera l'enregistrement audio.



- Vous pouvez choisir le temps pendant lequel vous maintenez la touche enfoncé pour enregistrer les sons.  [Durée bouton enfoncé] (P. 558)
- Débranchez le câble USB lorsque l'appareil photo est éteint ou que l'enregistreur n'est pas utilisé.



3-12 Personnalisation des commandes de l'appareil photo

l'appareil photo est équipée de touche « directs » pouvant être utilisés pour ajuster directement les paramètres comme la sensibilité ISO et la balance des blancs, ainsi que des commandes telles que les molettes et le levier **Fn** auxquels différents rôles peuvent être attribués. Ces commandes peuvent être personnalisées pour faciliter leur utilisation. Pour accéder au tournage, des fonctions liées aux Vidéos peuvent être cédés aux touches.

3









Attribution de rôle aux touches (Touche Fonction)

D'autres rôles peuvent être attribués à des touches à la place de leurs rôles existants. Des éléments de menu et autres peuvent être assignés à des touches pour un accès rapide pendant le tournage de la vidéo.

Les fonctions attribués aux commandes utilisant cet élément sont disponibles seulement dans le  mode (vidéo). Les fonctions attribués dans le  Menu personnalisé prennent effet dans les modes **P**, **A**, **S**, **M**, et **B** (modes de photographie fixe).

- Ce paramètre est accessible via :
 - Le super panneau de contrôle LV (P. 421)
 - Les menus (P. 422)

Commandes personnalisables







Icônes	La touche (orientation)	Rôle par défaut
	Touche  (compensation d'exposition)	Compensation d'exposition
	Touche ISO	Sensibilité ISO
	Touche  (Vidéo)	Enregistrement de Vidéo
	Touche  (LV)	Afficher la sélection
	Touche Fn	Mode cible AF

Icônes	La touche (orientation)	Rôle par défaut
	Touche AEL/AFL	Verrouillage de l'exposition
	Touche WB	Balance des blancs
	Pavé directionnel	Sélection de cible AF
	Pavé directionnel ▷ (droite)*	Off (W↔T)
	Pavé directionnel ▽ (bas)*	Off (WB)
	Touche de la balance des blancs mono-touche	Mise au point culminant
	Touche Aperçu	Zoom
	Utilisation verticale de la touche (compensation d'exposition)	Off
	L'utilisation verticale de la touche ISO	Off
	L'utilisation verticale de la touche AEL/AFL	Off
	Touche de la balance des blancs mono-touche à utilisation verticale	Off
	La touche d'aperçu d'utilisation verticale	Off
	L-Fn (touche de fonction de mise au point de la lentille)	Objectif touche Fn (arrêt autofocus)

* Pour utiliser ▷ et ▽ sur le pavé directionnel dans les rôles qui leur sont attribués, mettre en surbrillance [Fonct. directe] pour (pavé directionnel).

Les Rôles Disponibles

Rôle	Fonction
AF stop	Suspendre l'autofocus. La mise au point se verrouille et l'autofocus est suspendu quand la commande est enfoncée. S'applique seulement aux touches L-Fn d'objectif.
AEL/AFL ()	Verrouiller l'exposition. Appuyez une fois pour débloquer l'exposition ; cette dernière reste verrouillée jusqu'à ce que la touche soit enfoncée une seconde fois.
REC (enregistrement de Vidéo)	La commande fonctionne comme une touche d'enregistrement de Vidéo. Appuyez pour démarrer ou arrêter l'enregistrement.
Fonct. directe (/[::]/>/<)	Attribuer des rôles aux touches du pavé directionnel (Δ ▽ < ▷). Les rôles suivants peuvent être attribués : Touche < : (sélection de cible AF) Touche Δ : (la compensation d'exposition) Touche ▷ : W↔T (zoom motorisé) Touche ▽ : WB (balance des blancs) • Utilisez et pour attribuer des rôles respectivement aux touches ▷ et ▽.

Rôle	Fonction
Zone AF perso. ([:;])	Ajustez les paramètres de la cible AF. Vous pouvez choisir le mode de cible AF (P. 349) et la position (P. 352) et ajuster les paramètres de détection de visage AF (P. 360). Pour afficher l'écran sélection de la cible AF, appuyez sur la commande. Utilisez la molette avant ou arrière pour choisir les réglages du mode de cible AF et de détection de visage et le sélecteur multiple ou le pavé directionnel pour positionner la cible AF.
 Verrou. (verrouillage du contrôle tactile)	Verrouillez les commandes tactiles. Appuyez et maintenez la touche une fois pour verrouiller les commandes tactiles et une deuxième fois pour déverrouiller. Les touches ▷ et ▽ doivent d'abord être affectées à une fonction en utilisant [Fonct. directe].
Zoom électriq. (W↔T)	Agrandir ou diminuer le zoom des lentilles. Après avoir appuyé sur la commande, utilisez le pavé directionnel pour réaliser un zoom avant ou arrière. Utilisez Δ ou ▷ sur le pavé directionnel pour réaliser un zoom avant ▽ ou ◁ un zoom arrière. Les touches ▷ et ▽ doivent d'abord être attribués à une fonction à l'aide de [Fonct. directe].
MF (Basculement AF/MF)	Changez entre AF et MF. Appuyez une fois pour sélectionner MF et une deuxième fois pour revenir au mode précédent. Le mode de focus peut également être sélectionné en maintenant la touche enfoncé et en tournant une molette. Vous pouvez changer entre AF et MF pendant le tournage. Cette option est impossible lorsque [mode2] est sélectionné pour  Fonction levier Fn].
Exposition  	Ajustez les paramètres d'exposition. Maintenez la commande et tournez la molette avant ou arrière. Vous pouvez alternativement appuyer pour activer les paramètres sur la touche, puis faire pivoter les molettes. Les ajustements disponibles varient en fonction du mode d'exposition de la vidéo : [P] : Utilisez la molette avant ou arrière ou ◁▷ sur le pavé directionnel pour la compensation d'exposition. [A] : Utilisez la molette avant ou arrière ou ◁▷ sur le pavé directionnel pour la compensation d'exposition. Utilisez les touches Δ ▽ pour l'ouverture. [S] : Utilisez la molette avant ou arrière ou ◁▷ sur le pavé directionnel pour la compensation d'exposition. Utilisez les touches Δ ▽ pour la vitesse d'obturation. [M] : Maintenez la touche enfoncé et ajustez l'exposition à l'aide de la molette avant ou arrière.
Téléconvertisseur num (Q ²)	Allumez ou éteignez le téléconvertisseur num (P. 411). Appuyez une fois pour effectuer un zoom avant et une deuxième fois pour effectuer un zoom arrière.
Film  ()	Réaliser un zoom avant ou arrière à l'aide du téléconvertisseur vidéo (P. 409). Appuyez une fois sur la commande pour afficher le cadre du zoom et une deuxième fois pour effectuer un zoom avant. Appuyez une troisième fois sur la commande pour quitter le zoom ; pour masquer le cadre de zoom, appuyez et maintenez la touche enfoncé. Pour positionner le cadre de zoom, utilisez le sélecteur multiple, les commandes tactiles ou le pavé directionnel (Δ ▽ ◁▷).

Rôle	Fonction
Gros plan (Q)	Réalisez le focus sur l'objet dans le cadre du zoom (P. 364). Appuyez une fois sur la commande pour afficher le cadre du zoom et une deuxième fois pour effectuer un zoom avant. Appuyez une troisième fois sur la commande pour quitter le zoom ; pour masquer le cadre de zoom, appuyez et maintenez la touche enfoncé. Pour positionner le cadre de zoom, utilisez le sélecteur multiple, les commandes tactiles ou le pavé directionnel ($\Delta \nabla \triangleleft \triangleright$).
ISO	Ajustez les réglages de  ISO (P. 369). Maintenez la commande et tournez la molette avant ou arrière. Vous pouvez alternativement appuyer sur la touche pour activer les paramètres, puis faire pivoter les molettes. Utilisez la molette avant ou arrière ou $\triangleleft \triangleright$ sur le pavé directionnel pour régler les paramètres.
WB (balance des blancs)	Ajustez les réglages de  WB (P. 380). Maintenez la commande et tournez la molette avant ou arrière. Vous pouvez alternativement appuyer sur la touche pour activer les paramètres, puis faire pivoter les molettes. Utilisez la molette avant ou arrière ou $\triangleleft \triangleright$ sur le pavé directionnel pour régler les paramètres.
 (balance des blancs mono-touche)	Mesurez une valeur pour la balance des blancs mono-touche (P. 386). Cadrez un morceau de papier blanc ou un autre objet de référence sur l'écran et appuyez sur la touche. Sélectionnez une destination pour une nouvelle valeur lorsque vous y êtes invité.
Multi Fn (Fonction multiple)	Configurez la commande pour l'utilisation comme une touche de multifonction (P. 470). Tenez la commande et tournez la molette avant ou arrière pour choisir la fonction exécutée. La fonction sélectionnée peut être effectuée en appuyant sur la commande.
Intensification (PEAK)	Activez ou désactivez le focus (P. 525). Appuyez sur la commande une seul fois pour l'allumer et une autre fois pour l'éteindre. Lorsque le peaking est activé, les options de réglage (couleur, quantité) peuvent être affichées en appuyant sur la touche INFO .
 Niv. Disp. ()	Affiche les mesures de niveau numérique. L'affichage de la barre d'exposition dans le viseur sert de niveau. Cette option prend effet lorsque [Mode 1] ou [Mode 2] est sélectionné pour [Viseur électronique] dans le  Menu personnalisé  .
 Afficher sélection (sélection de l'affichage)	Basculer entre l'écran et le viseur ([Off] sélectionné pour [Bascule viseur/écran], P. 553). Appuyez et maintenez la commande pour afficher les options de [Bascule viseur/écran].
Mode IS (IS)	Changer  Paramètres AF/IS (P. 376) >  Stabilisateur] dans  Menu Vidéo activé ou désactivé. Appuyez une seule fois pour sélectionner [Off] et une autre fois pour activer la stabilisation d'image. Tenez la commande et tournez la molette avant ou arrière pour accéder aux options.[ Stabilisateur].

Rôle	Fonction
Préréglage MF (PreMF)	Activez ou désactivez [Mode AF] > [Préréglage MF] (P. 357). Appuyez une fois sur la touche pour activer la fonction MF préréglée et pour rétablir le mode de mise au point précédent. Vous pouvez également choisir le [Mode AF] en maintenant la commande et tournant une molette. Vous pouvez appuyer sur la touche pour basculer le mode de mise au point pendant l'enregistrement. La sélection du mode de mise au point à l'aide de commandes personnalisées n'est pas disponible lorsque [mode2] est sélectionné pour [Fonction levier Fn].
Param. infos objectif (Exif Objectif)	Retrouver les données d'objectif de appareil photo précédemment enregistrées. Retrouver les données sauvegardés après avoir changer d'objectif.
S-AF	Effectuez la mise au point à l'aide de [S-AF]. Appuyez sur la commande pour faire la mise au point. La mise au point se verrouille lorsque vous appuyez sur la commande.
Scan scintillement (Flicker Scan)	Appuyez sur la commande pour sélectionner [On] pour [Scan scintillement]. Ajustez la vitesse d'obturation jusqu'à ce que le scan scintillement ne soit plus visible. Appuyez à nouveau sur la commande pour afficher ou masquer les informations de prise de vue. Appuyez sur la touche et maintenez-le enfoncé pour quitter. Cette option est disponible lorsque [S] ou [M] est sélectionné pour [Mode]. Consultez la page 374 pour plus d'informations sur [Scan scintillement].
Off	La commande n'est pas utilisée.

■ Accès via le super panneau de contrôle LV

Sélectionnez le mode [Vidéo] avant d'utiliser le super panneau de contrôle LV pour accéder à [Touche Fonction]. Dans les modes **P**, **A**, **S**, **M**, et **B** (modes de photographie fixe), le super panneau de contrôle LV peut être utilisé pour accéder à [Touche Fonction] (P. 463).

- 1 Mettre en surbrillance [Touche Fonction] dans le super panneau de contrôle LV et appuyez sur la touche **OK**.

- Les options de [Touche Fonction] seront affichées.

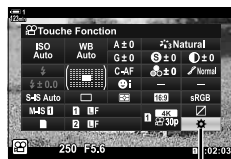

[Touche Fonction]

- 2 Mettre en surbrillance la commande souhaitée en utilisant Δ ∇ sur le pavé directionnel et appuyez sur la touche \triangleright .
- 3 Mettre en surbrillance une fonction à l'aide des touches Δ ∇ et appuyez sur la touche **OK** pour l'attribuer à la commande sélectionnée.
 - Répétez les étapes 2 et 3 pour attribuer des fonctions à des commandes supplémentaires.
- 4 Appuyez sur le déclencheur à mi-course pour quitter le super panneau de contrôle LV.



■ Accès au menu

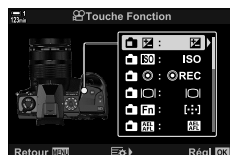



- 1 Appuyez sur la touche **MENU** pour afficher les menus.
- 2 Mettre en surbrillance [☞ Touche/cadran/levier] dans le [☞ Menu Vidéo] et appuyez sur ▷ sur le pavé directionnel.
- 3 Mettre en surbrillance [☞ Touche Fonction] en utilisant les touches △▽ et appuyez sur la touche ▷.
- 4 Mettre en surbrillance la commande souhaitée en utilisant les touches △▽ et appuyez sur la touche ▷.
- 5 Mettre en surbrillance souhaitée en utilisant les touches △▽ et appuyez sur la touche **OK**.
 - Répétez les étapes 4 et 5 au besoin.
- 6 Appuyer plusieurs fois sur la touche **MENU** pour quitter les menus.











Choix d'un rôle pour le déclencheur

Fonct. déclencheur

Configurez le déclencheur en tant que la touche  (enregistrement vidéo). Un câble de libération peut alors être utilisé pour démarrer ou arrêter l'enregistrement lorsque le sélecteur de mode est tourné sur  (Vidéo).

	La touche fonctionne comme un déclencheur. Il peut être utilisé pour lancer l'autofocus. Il ne peut pas être utilisé pour prendre des photos.
	Appuyez à fond sur le déclencheur pour démarrer ou arrêter l'enregistrement vidéo. <ul style="list-style-type: none">La touche  ne peut pas être utilisée pour l'enregistrement vidéo lorsque [ REC] est sélectionné.

- 1 Appuyez sur la touche **MENU** pour afficher les menus.
- 2 Mettre en surbrillance [ Touche/cadran/levier] dans le  Menu Vidéo et appuyez sur  sur le pavé directionnel.
- 3 Mettre en surbrillance [ Fonct. déclencheur] à l'aide des touches   et appuyez sur la touche .
- 4 Mettre en surbrillance la fonction souhaitée en utilisant les touches   et appuyez sur la touche **OK**.
- 5 Appuyer plusieurs fois sur la touche **MENU** pour quitter les menus.

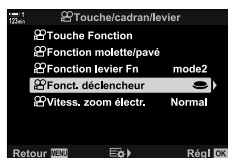





3



Attribution des rôles aux molettes avant et arrière (Fonction molette/pavé)

Choisissez les rôles joués par les molettes avant et arrière en mode  (vidéo).

Les rôles joués par les molettes avant et arrière varient en fonction de la position du levier **Fn**, vous pouvez aussi choisir les fonctions qui leur sont attribuées dans chaque position. Vous pouvez changer les rôles des molettes ou les réattribuer pour en faciliter l'utilisation en fonction des conditions de prise de vue. Différentes affectations peuvent être faites pour chacun [ Mode] (mode d'exposition de Vidéo).

Les rôles attribués aux molettes utilisant cet élément est valable dans le mode  (vidéo). De plus, [mode1] doit être sélectionné pour [ Fonction levier Fn]. Dans les modes **P**, **A**, **S**, **M**, et **B** (photographie fixe), les molettes exécutent les rôles sélectionnés dans le  Menu personnalisé.

Différentes affectations peuvent être effectuées pour chaque mode  (exposition de Vidéo).

Rôle	Fonction	Mode d'exposition			
		P	A	S	M
Obturbateur	Choisissez la vitesse d'obturation.	—	—	✓	✓
Fno	Régler l'ouverture.	—	✓	—	✓
	Ajuster la compensation de l'exposition	✓	✓	✓	✓
ISO	Ajustez la sensibilité ISO.	—	—	—	✓
WB	Ajustez la balance des blancs.	✓	✓	✓	✓
CWB Kelvin	Choisissez une température de couleur lorsque CWB (personnalisé) est sélectionné pour la balance des blancs.	✓	✓	✓	✓
 VOL	Ajustez le niveau d'enregistrement.	✓	✓	✓	✓
 VOL	Ajustez le volume du casque.	✓	✓	✓	✓
Off	Aucun.	✓	✓	✓	✓

- 1 Appuyez sur la touche **MENU** pour afficher les menus.
- 2 Mettre en surbrillance [ Touche/cadran/levier] dans le  Menu Vidéo et appuyez sur  sur le pavé directionnel.



- 3 Mettre en surbrillance [☰ Fonction molette/pavé] à l'aide des touches Δ ∇ et appuyez sur la touche \triangleright .

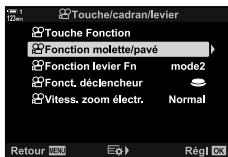

- 4 Mettre en surbrillance le mode souhaité et appuyez sur la touche \triangleright .

- Choisissez une molette en utilisant les touches \triangleleft \triangleright et utilisez les touches Δ ∇ pour choisir un rôle.
- Appuyez sur la touche **INFO** pour se déplacer entre les positions du levier.
- Appuyez sur la touche **OK** lorsque les paramètres sont terminés.



- 5 Appuyer plusieurs fois sur la touche **MENU** pour quitter les menus.

- Quand [☰ VOL] ou [☷ VOL] est attribué à la molette avant ou arrière, le niveau d'enregistrement ou le volume du casque est affiché sur l'écran lorsque vous tournez les molettes.

Niveau d'enregistrement



Personnalisation du levier **Fn**

(📷 Fonction levier **Fn**)

Choisissez le rôle joué par le levier **Fn** en mode 📷 (vidéo).

Le levier **Fn** peut être utilisé pour choisir les rôles des molettes avant et arrière ou pour rappeler les paramètres de mise au point.

Le rôle attribué au levier **Fn** avec cet élément prend effet en mode 📷 (vidéo). En **P**, **A**, **S**, **M**, et **B** (photographie fixe), le levier **Fn** exécute le rôle sélectionné dans le ⚙️ Menu personnalisé.

Off	Changer de la position du levier Fn n'a aucun effet.
mode1	Changer la position du levier Fn inverse les rôles des molettes (P. 424).
mode2	Le réglage de mise au point change avec la modification de la position du levier Fn . Choisissez les réglages pour [Mode AF], [Mode cible AF], et [Point cible AF].

- Cette option n'est pas disponible quand :
 - [mode3] est sélectionné pour [📷 Fonction levier **Fn**] (P. 475) dans le ⚙️ Menu personnalisé **B1**
 - [Alimentation 1] ou [Alimentation 2] est sélectionné pour [Levier **Fn**/Levier Alim.] (P. 501) dans le ⚙️ Menu personnalisé **B1**

1 Appuyez sur la touche **MENU** pour afficher les menus.

2 Mettre en surbrillance [📷 Touche/cadran/levier] dans le 📷 Menu Vidéo et appuyez sur ▷ sur le pavé directionnel.



3 Mettre en surbrillance [📷 Fonction levier **Fn**] en utilisant les touches △ ▽ et appuyez sur la touche ▷.

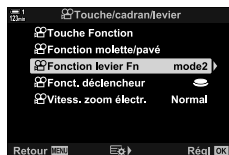

4 Mettre en surbrillance l'option souhaitée en utilisant les touches △ ▽ et appuyez sur la touche **OK**.

- Appuyez sur ▷ lorsque la touche [mode2] est mis en surbrillance pour afficher les paramètres de mise au point, ce qui vous permet de choisir les paramètres rappelés avec le levier **Fn**.

[Mode AF] : S-AF, C-AF, etc.

[Mode cible AF] : Un seul, tout, etc.

[Point cible AF] : Position cible AF



5 Appuyer plusieurs fois sur la touche **MENU** pour quitter les menus.

■ [Fn] Fonction levier Fn > [mode2]

Lorsque [mode2] est sélectionné pour [Fn] Fonction levier Fn, l'appareil photo stockera des paramètres de mise au point distincts pour les positions 1 et 2.

- Les options [MF] et [Préréglage MF] attribuées aux commandes utilisant [Fn] Touche Fonction ne peuvent pas être utilisées.

1 Tournez le levier **Fn** en position 1.

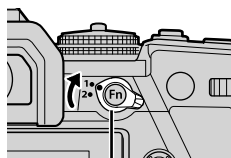

Levier **Fn**

- L'appareil photo peut stocker les paramètres sélectionnés pour :

[Mode AF] : S-AF, C-AF, etc.

[Mode cible AF] : Un seul, tout, etc.

[Point cible AF] : Position cible AF

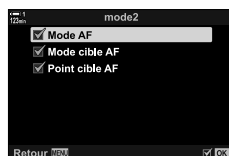

2 Répétez le processus pour la position 2.

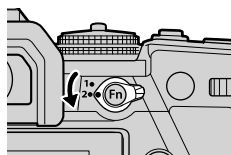

3 Tournez le levier à la position souhaitée pour rappeler les paramètres enregistrés.

3-13 Paramètres d'affichage

Ajustez les paramètres d'affichage pour l'enregistrement de Vidéo.

Vous pouvez choisir d'afficher les commandes à l'écran sous la forme du super panneau de contrôle LV ou des commandes en direct. Vous pouvez également choisir les indicateurs affichés sur le moniteur lors du tournage. Choisissez des options adaptées à votre style de prise de vue.

Affichage des commandes à l'écran (📺 Réglage)

Afficher ou masquer les éléments de contrôle à l'écran pendant la prise de vue.

Utilisez ce choix pour masquer les commandes à l'écran (commandes en direct et la super panneau de contrôle LV) afin qu'elles ne puissent pas être affichées via la touche **INFO**.

1 Appuyez sur la touche **MENU** pour afficher les menus.

2 Mettre en surbrillance [📺 Paramètres d'affichage] à la [📺 Menu Vidéo] puis appuyez ▶ sur le pavé directionnel.



3 Mettre en surbrillance [📺 Réglage] en utilisant les touches ▲ ▼ et appuyez sur la touche ▶.



4 Sélectionnez les commandes souhaitées.

- Utilisez les touches ▲ ▼ pour mettre les options et appuyez sur la touche **OK** pour sélectionner ou désélectionner. Les éléments marqués d'un marqueur peuvent être affichés pendant la prise de vue ; ceux qui ne sont pas marqués restent cachés.



5 Appuyer plusieurs fois sur la touche **MENU** pour quitter les menus.

- La touche **INFO** ne peut pas être utilisée pour activer les commandes à l'écran si elle peut être utilisée pour afficher les options de l'élément actuellement sélectionné dans l'affichage des commandes en direct. Sélectionnez un autre élément avant d'utiliser la touche **INFO** pour basculer l'affichage.

Indicateurs de prise de vue (📷 Paramètres d'info)

Choisissez les indicateurs répertoriés dans l'écran de prise de vue.

Vous pouvez afficher ou masquer les indicateurs de réglage de la prise de vue ou voir le GPS ou d'autres données de capteur (informations sur le capteur de champ). Utilisez cette option pour choisir les icônes qui apparaissent à l'écran.

Vous pouvez choisir un des deux écrans personnalisés contenant les indicateurs que vous sélectionnez et un troisième affichage indiquant les informations du capteur.

- Vous pouvez choisir les éléments listés dans les écrans [Perso1] et [Perso2]. Vous ne pouvez pas choisir le contenu de l'écran [Infos capt. de champ].

Indicateur	Écran d'affichage	
	Perso1/Perso2	Infos capt. de champ
	✓	—
Jauge de niveau	✓	—
Stabilisateur	✓	✓
Mode Image	✓	✓
WB	✓	✓
Mode AF	✓	✓
📷 Mode	✓	✓
📶	✓	✓
ISO	✓	✓
Code temporel	✓	✓
Fonct. 📵 Silence	✓	—
Grille	✓	✓
Altitude	—	✓
Rubrique	—	✓
Longitude et latitude	—	✓
Température	—	✓
Baromètre	—	✓

✓ : Peut être affiché ou caché.

- 1 Appuyez sur la touche **MENU** pour afficher les menus.
- 2 Mettre en surbrillance [Paramètres d'affichage] à la [Menu Vidéo] puis appuyez ▷ sur le pavé directionnel.



- 3 Mettre en surbrillance [Paramètres d'info] en utilisant les touches Δ ∇ et appuyez sur la touche ▷.

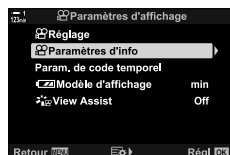

- 4 Mettre en surbrillance les options en utilisant les touches Δ ∇ et appuyez sur la touche **OK**.
 - Les éléments sélectionnés sont marqués d'un ✓. Les éléments sélectionnés seront affichés. Pour désélectionner l'élément actuel, appuyez à nouveau sur la touche **OK**.
 - Pour choisir les éléments affichés dans les écrans [Perso1] et [Perso2], mettre en surbrillance l'option souhaitée et appuyez sur la touche ▷. Mettre en surbrillance les éléments en utilisant les touches Δ ∇ et appuyez sur la touche **OK** pour sélectionner ou désélectionner. Les éléments sélectionnés seront affichés.
- 5 Appuyer plusieurs fois sur la touche **MENU** pour quitter les menus.

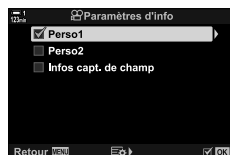

■ Choisir un affichage

Appuyez sur la touche **INFO** pendant la prise de vue pour parcourir les écrans sélectionnés. « Choix des informations affichées » (P. 327)









Options d'affichage du niveau de batterie

(Modèle d'affichage)

Choisissez un format pour l'affichage du niveau de la batterie. Le niveau de la batterie peut être affiché en pourcentage ou en quantité de temps de prise de vue restante.

- L'affichage de l'heure de prise de vue sert uniquement de guide.

%	Le niveau de la batterie est indiqué en pourcentage.
min	Le niveau de la batterie est indiqué comme le temps de prise de vue restant. Dans les modes de photographie fixe, le niveau de la batterie est affiché uniquement pendant l'enregistrement des photos.

- 1 Appuyez sur la touche **MENU** pour afficher les menus.
- 2 Mettre en surbrillance [ Paramètres d'affichage] à la [ Menu Vidéo] puis appuyez  sur le pavé directionnel.
- 3 Mettre en surbrillance [ Modèle d'affichage] en utilisant les touches   et appuyez sur la touche .
- 4 Mettre en surbrillance souhaitée en utilisant les touches   et appuyez sur la touche **OK**.
- 5 Appuyer plusieurs fois sur la touche **MENU** pour quitter les menus.

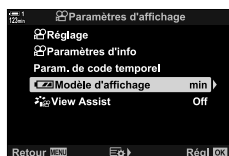

3

3-14 Périphériques HDMI

L'appareil photo peut émettre des signaux vidéo vers des appareils HDMI. Vous pouvez afficher le contenu de l'affichage de l'appareil photo sur un moniteur pendant la prise de vue ou utiliser un enregistreur HDMI pour enregistrer des séquences capturées avec l'appareil photo. Cette section décrit les paramètres d'utilisation lorsque l'appareil photo est connecté à un périphérique HDMI.



Utilisez le protège-câble et le serre-câble fournis pour éviter d'endommager les connecteurs lorsqu'un câble HDMI est connecté.  « Fixation des protecteurs de câble » (P. 29)

3

Sortie HDMI

Sortie HDMI)

Ajustez les paramètres de sortie vers les appareils HDMI. Des options sont disponibles pour contrôler les enregistreurs HDMI à partir de l'appareil photo ou pour ajouter des codes temporels à utiliser pendant le montage vidéo.

Mode de sortie	<p>[Mode Moniteur] : L'appareil HDMI fonctionne comme un moniteur externe. L'appareil photo transmet les images et les indicateurs à l'écran. Les paramètres de sortie peuvent être ajustés à l'aide de l'option [HDMI] dans le  Menu personnalisé D4 (P. 434).</p> <p>[Mode Enregistr.] : L'appareil HDMI fonctionne comme un enregistreur externe. Seules les images sont transmises à l'appareil. La taille de l'image et les paramètres sonores sont ajustés à l'aide des commandes de l'appareil photo.</p> <ul style="list-style-type: none">• L'appareil photo fonctionne en [Mode Moniteur] dans les modes P, A, S, M, et B (Modes de photographie fixe), pendant la lecture et lorsque les menus sont affichés.
Bit REC	<p>L'appareil photo et le périphérique externe démarrent et arrêtent l'enregistrement en même temps.</p> <ul style="list-style-type: none">• Cette option est uniquement disponible avec les appareils compatibles.
Code temporel	<p>Émettre des codes temporels sur le périphérique externe. Les paramètres de code temporel peuvent être ajustés à l'aide de  Paramètres d'affichage] > [Param. de code temporel] (P. 324).</p>

- 1 Appuyez sur la touche **MENU** pour afficher les menus.
- 2 Mettre en surbrillance [Sortie HDMI] dans le Menu Vidéo et appuyez sur **▶** sur le pavé directionnel.



- 3 Mettre en surbrillance l'élément souhaité à l'aide des touches **▲▼** et appuyez sur la touche **▶**.



- 4 Mettre en surbrillance souhaitée en utilisant les touches **▲▼** et appuyez sur la touche **OK**.
 - Répétez les étapes 3 et 4 si nécessaire.



- 5 Appuyer plusieurs fois sur la touche **MENU** pour quitter les menus.

Options d'affichage du moniteur externe (HDMI)

Choisissez le signal de sortie sur les moniteurs externes connectés via HDMI.
Ajustez le taux de compression, la taille d'image et d'autres paramètres en fonction des spécifications du moniteur.

	Choisissez le type de sortie de signal sur le connecteur HDMI.
Taille de sortie	[C4K] : Le signal est émis au format 4K Cinéma Numérique (4096 × 2160). [4K] : Si possible, le signal est émis en 4K (3840 × 2160). [1080p] : Si possible, le signal est émis en Full HD (1080p). [720p] : Si possible, le signal est émis en HD (720p). [480p/576p] : Le signal est émis au format 480p/576p.
Commande HDMI	La sélection [On] permet de contrôler l'appareil photo à l'aide d'une télécommande prenant en charge le contrôle HDMI.
Fréq. trame de sortie	Choisissez le taux de trame du signal selon que l'appareil prend en charge NTSC (60p) ou PAL (50p).

- 1 Appuyez sur la touche **MENU** pour afficher les menus.
- 2 Affichage  Menu personnalisé **D4** (Écran/■)/PC).

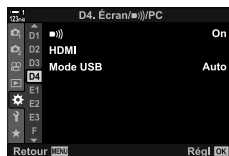

- 3 Mettre en surbrillance [HDMI] en utilisant Δ / ∇ sur le pavé directionnel et appuyez sur la touche \triangleright .

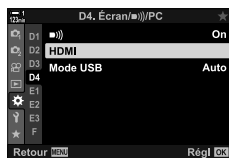

- 4 Mettre en surbrillance l'élément souhaité à l'aide des touches Δ / ∇ et appuyez sur la touche \triangleright .

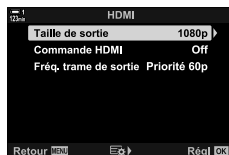

- 5** Mettre en surbrillance souhaitée en utilisant les touches Δ ∇ et appuyez sur la touche **OK**.
- Répétez les étapes 4 et 5 si nécessaire.



- 6** Appuyer plusieurs fois sur la touche **MENU** pour quitter les menus.

3-15 Travailler avec des Vidéos enregistrées

Les Vidéos sont enregistrées sur la carte mémoire, pouvant être visualisées directement sur l'appareil photo. Les images peuvent être effacées ou légèrement modifiées en utilisant les commandes de l'appareil photo. Vous pouvez également sélectionner des vidéos pour les télécharger rapidement sur un smartphone.

Choix des informations affichées

Choisissez les informations affichées lors de la lecture.

1 Appuyez sur la touche .

- La dernière photo sera affichée.
- Les vidéos sont indiquées par une représentation d'une pellicule de vidéo dans l'arrière-plan en haut et en bas de l'écran.



Affichage d'une seule image

2 Appuyez sur la touche **INFO**.

- Les informations affichées changent à chaque fois que la touche est pressée.

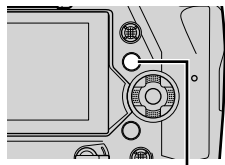

Touche **INFO**



Les indicateurs affichés



Les indicateurs masqués

Affichage des informations de lecture vidéo







- | | |
|---|--|
| ① Niveau de batterie..... P. 44 | ⑩ Icône « Sélectionné » P. 448 |
| ② État de la connexion LAN sans fil P. 584, 600 | ⑪ mode (mode d'exposition Vidéo) P. 332 |
| ③ Connexion active Bluetooth ® P. 586 | ⑫ balance des blancs P. 380 |
| ④ Connexion à ordinateur active P. 600 | ⑬ Mode image P. 388 |
| ⑤ Connexion LAN sans fil P. 592, 596, 597 | ⑭ Numéro de dossier P. 548 |
| ⑥ Indicateur de vidéo P. 436 | ⑮ Numéro de cadre |
| ⑦ Audio de la vidéo P. 413 | ⑯ Emplacement de carte SD P. 302 |
| ⑧ Icône « Partager » P. 446 | ⑰ qualité de vidéo P. 321 |
| ⑨ Icône « Protégé » P. 439 | ⑱ Date et l'heure P. 455 |
| | ⑲ Time code P. 324 |

Trouver les vidéos rapidement (Lecture de l'Index et du calendrier)

« Lecture de l'index » répertorie des images sur la carte mémoire sous forme de petites images « miniatures » pour que vous puissiez voir plusieurs images à la fois. Cela facilite la recherche de la vidéo souhaitée. Vous pouvez aussi changer pour un affichage calendaire et rechercher des Vidéos par date d'enregistrement.









- 1** Appuyez sur la touche .
- La dernière photo sera affichée.



- 2** Tournez la molette arrière sur .
- Les images miniatures s'afficheront.
 - Afficher une image à l'aide du sélecteur multiple. Appuyez sur le sélecteur multiple pour regarder l'image sélectionnée en plein écran.
 - Vous pouvez aussi utiliser la molette avant ou le pavé directionnel (   ).







Lecture d'index

- 3** Tournez à nouveau la molette arrière vers  sans quitter l'affichage de l'index.
- La lecture du calendrier commencera. Le nombre de vignettes dans l'affichage d'index peut être choisi grâce à [/Info réglage] (P. 515) > [ Réglages] dans le  Menu personnalisé . Si plusieurs types d'affichage sont sélectionnés, vous devrez pivoter la molette arrière vers  plusieurs fois pour lancer la lecture du calendrier.
 - Mettre en surbrillance une date avec la molette avant ou le pavé directionnel et appuyez sur la touche **OK**. La première image enregistrée à la date sélectionnée s'affichera.
 - Tournez la molette arrière sur  ou  pour passer entre la lecture en plein écran, indexée et calendaire.



Lecture du calendrier

- Pour la lecture, vous pouvez choisir une carte mémoire en :
 - Appuyant sur la touche **CARD** puis en tournant la molette avant ou arrière
 - Maintenez la touche  et tournez la molette avant ou arrière

Cela ne modifie pas l'option sélectionnée pour [Param. emplacement carte] (P. 547) > [ Emplac.] dans le  Menu personnalisé .

- Les images enregistrées sur la carte actuelle seront aussi affichées.

Protégez les images contre toute suppression accidentelle. Les images protégées ne peuvent pas être supprimées à l'aide de « Tout supprimer », mais elles seront supprimées si et seulement si la carte mémoire est formatée.

- Ce paramètre est accessible via :
 - La touche (protéger)
 - Les menus (P. 440)

■ Accès via la touche (protéger)

- 1 Appuyez sur la touche .
 - La dernière photo sera affichée.



- 2 Pour afficher une image que vous souhaitez protéger, pivotez la molette avant.

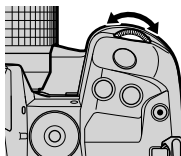

- 3 Appuyez sur la touche .
 - Une icône (« protégé ») sera affichée.
 - Pour supprimer la protection, appuyez une nouvelle fois sur la touche .
 - Lorsqu'une image non protégée est affichée, vous pouvez tenir enfoncé sur la touche et tourner la molette avant ou arrière pour protéger toutes les images affichées pendant la rotation de la molette. Toutes les images précédemment protégées affichées lors de la rotation de la molette ne seront pas affectées.

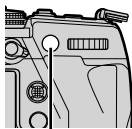

Touche

icône « protégé »



- Lorsqu'une image protégée est affichée, vous pouvez maintenir enfoncé la touche et faire pivoter la molette avant ou arrière pour supprimer la protection de toutes image affichée pendant la rotation de la molette. Les images précédemment non protégées affichées lors de la rotation de la molette ne seront pas affectées.
- Les mêmes opérations peuvent être effectuées pendant le zoom de lecture ou lorsqu'une image est sélectionnée dans l'affichage de l'index.

■ Accès au menu

Affichez une Vidéo et appuyez sur la touche **OK** pour afficher les options.

Touche **OK** ➔ [O] ➔ Touche **OK** ➔ Appuyer Δ ou ∇ sur le pavé directionnel une fois pour protéger, une seconde fois pour enlever la protection ➔ Appuyez sur la touche **OK** pour enregistrer toute modification et quitter

Supprimer la protection pour toute image (Annuler protection)

Supprimez la protection de toute images sur la carte mémoire dans l'emplacement actuel. Utilisez cette option si vous avez protégé plusieurs images et souhaité de supprimer la protection de toutes les images à la fois.

- 1 Appuyez sur la touche **MENU** pour afficher les menus.
- 2 Mettre en surbrillance [Annuler protection] dans le  Menu lecture et appuyer \triangleright sur le pavé directionnel.
- 3 Mettre en surbrillance [Oui] en utilisant les touches Δ ∇ et appuyez sur la touche **OK**.
- 4 Appuyer plusieurs fois sur la touche **MENU** pour quitter les menus.

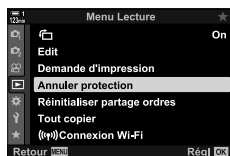

Pour copier une image d'une carte mémoire à l'autre, il faut que les deux cartes mémoire soient dans leurs emplacements :

- 1 Appuyez sur la touche .
 - La dernière photo sera affichée.



- 2 Tournez la molette avant pour but d'afficher une image que vous souhaitez copier.

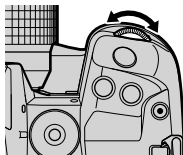

- 3 Appuyez sur la touche **OK**.
 - Un menu d'options d'édition s'affichera.



- 4 Mettre en surbrillance [Copier] en utilisant Δ ∇ sur le pavé directionnel et appuyez sur la touche **OK**.
 - Les options [Attribuer dossier à Copier vers] s'afficheront.



- 5 Pour choisir si l'image est copiée dans un dossier sélectionné, mettre en surbrillance une des options qui suivent et appuyez sur la touche **OK**.

[Attribuer] : Copiez l'image dans un nouveau dossier ou dans un dossier existant sélectionné. Passez à l'étape 6.

[Ne pas attrib.] : Copiez l'image dans le dossier actuel de la carte mémoire de destination.



6 Si vous avez sélectionné [Ne pas attrib.] à l'étape 5, choisissez le dossier de destination.

- Mettre en surbrillance [Nouveau dossier] ou [Dossier existant] en utilisant les touches Δ ∇ puis appuyez sur la touche **OK**.

[Nouveau dossier] : Choisissez le numéro de dossier désiré et appuyez sur la touche **OK**.

[Dossier existant] : Mettre en surbrillance un dossier existant à l'aide des touches Δ ∇ et appuyez sur la touche **OK**.







- Si le dossier choisi n'est pas disponible, l'appareil photo revient à l'affichage précédent. Si nécessaire, répétez le processus.

7 Mettre en surbrillance [Oui] en utilisant les touches Δ ∇ et appuyez sur la touche **OK**.



Copiez toutes les images d'une carte mémoire à l'autre, si deux cartes mémoire sont insérées.

1→2	Copiez toutes les images de la carte mémoire de l'emplacement 1 sur la carte de l'emplacement 2.
2→1	Copiez toutes les images de la carte mémoire de l'emplacement 2 sur la carte de l'emplacement 1.

- 1 Appuyez sur la touche **MENU** pour afficher les menus.
- 2 Mettre en surbrillance [Tout copier] dans le  Menu lecture et appuyez  sur le pavé directionnel.
- 3 Mettre en surbrillance [1→2] ou [2→1] en utilisant les touches   et appuyez sur la touche **OK**.
- 4 Mettre en surbrillance [Oui] en utilisant les touches   et appuyez sur la touche **OK**.

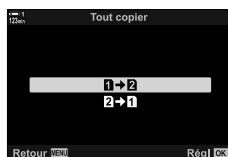
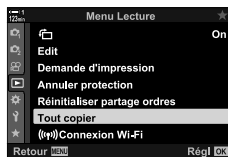

- 5 Appuyer plusieurs fois sur la touche **MENU** pour quitter les menus.

- La copie s'arrête lorsque la carte de destination est pleine.

Supprimez les images à partir de la carte mémoire une par une.

- Les images peuvent être supprimées via :
 - La touche 
 - Les menus

■ Suppression de photos via la touche

- 1 Appuyez sur la touche .
 - La dernière photo sera affichée.



- 2 Pour afficher une image que vous voulez supprimer, tournez la molette avant.

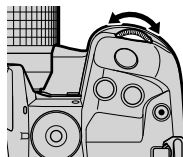

3

- 3 Appuyez sur la touche .
 - Une boîte de dialogue de confirmation s'affichera.

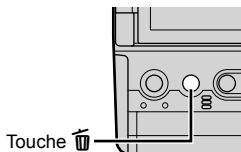



- 4 Mettre en surbrillance [Oui] à l'aide de Δ ∇ sur le pavé directionnel et appuyez sur la touche **OK**.

■ Supprimer des photos via les menus

Affichez une image et appuyez sur la touche **OK** pour afficher les options.

Touche **OK** \Rightarrow [Effacer] \Rightarrow Touche **OK** \Rightarrow Mettre en surbrillance [Oui] à l'aide des touches Δ ∇ sur le pavé directionnel et appuyez sur la touche **OK** pour sélectionner l'option en surbrillance.



- Vous pouvez ignorer la boîte de dialogue de confirmation pendant la suppression d'images.
 -   Menu personnalisé  > [Effac. rapide] (P. 551)

Supprimez toutes les images à partir de la carte mémoire. Les images protégées ne seront pas affectées par la suppression.

- 1 Appuyez sur la touche **MENU** pour afficher les menus.
- 2 Mettre en surbrillance [Configurer carte] dans le **Y** Menu Réglages et appuyez sur **▷** sur le pavé directionnel.
 - Si les cartes mémoire sont insérées dans les deux emplacements, vous serez invités à choisir une fente. Sélectionnez l'emplacement 1 ou l'emplacement 2 puis appuyez sur la touche **OK**.
- 3 Mettre en surbrillance [Tout effac] en utilisant les touches **△** **▽** puis appuyez sur la touche **OK**.
 - S'il n'y a aucune image sur la carte dans l'emplacement sélectionné, la seule option affichée sera [Formater]. Choisissez un emplacement différent.
- 4 Mettre en surbrillance [Oui] en utilisant les touches **△** **▽** et appuyez sur la touche **OK**.
 - L'appareil photo commencera le processus de suppression de toutes les images de la carte se trouvant dans l'emplacement sélectionné.
 - Une fois que la suppression est terminée, l'appareil photo reprend l'écran de prise de vue.

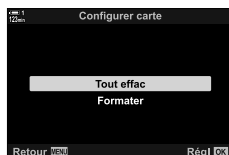
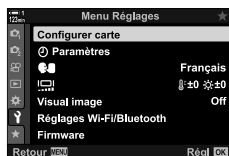

Sélection des vidéos pour le partage (Partage ordres)

Les smartphones exécutant l'application OI.Share peuvent télécharger des Vidéos à partir de l'appareil photo. Les photos marquées pour téléchargement sur l'appareil photo peuvent être téléchargées automatiquement lorsque l'appareil photo est hors tension.

Pour plus d'information sur la connexion entre l'appareil photo et le smartphone, consultez « 6-2 Connexion à un smartphone via Wi-Fi » (P. 584).

- Ce paramètre est accessible via :
 - La touche  - Les menus (P. 447)





■ Accès via la touche (Partager)

- 1 Appuyez sur la touche .
 - La dernière photo sera affichée.

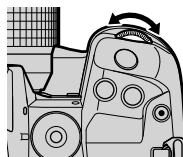

- 2 Tournez la molette avant pour afficher une image que vous voulez partager.



- 3 Appuyez sur la touche .
 - Une icône  (« partage ») s'affichera.
 - Appuyez une nouvelle fois sur la touche  pour supprimer le marquage de partage.
 - Lorsqu'une image non marquée est affichée, vous pouvez maintenir enfoncée la touche  et tourner la molette avant ou arrière pour marquer le partage de toutes les images affichées lors de la rotation de la molette. Toutes les images précédemment marquées affichées lors de la rotation de la molette ne seront pas affectées.
 - Lorsqu'une image marquée est affichée, vous pouvez maintenir la touche  enfoncée et faire tourner la molette avant ou arrière pour enlever tout marquage partagé de toute image affichée pendant la rotation de la molette. Toute image précédemment non marquée affichée lors de la rotation de la molette ne sera pas affectée.
 - Les mêmes opérations peuvent être effectuées pendant le zoom de lecture ou lorsqu'une image est sélectionnée dans l'affichage de l'index.

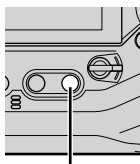

Touche 

Icône « Partage »



■ Accès au menu

Affichez une image et appuyez sur la touche **OK** pour afficher les options.

OK touche ➔ [Partage ordres] ➔ Touche **OK** ➔ Appuyez sur Δ ou ∇ sur le pavé directionnel une fois pour sélectionner, puis une nouvelle fois pour désélectionner ➔ Appuyez sur la touche **OK** pour enregistrer les modifications et quitter

- Vous pouvez marquer jusqu'à 200 images pour les partager sur chaque carte.

Suppression de la marque de partage de toute image (Réinitialiser partage ordres)

Supprimez le marquage de partage de toutes les images de la carte dans l'emplacement actuel.

- 1 Appuyez sur la touche **MENU** pour afficher les menus.
- 2 Mettre en surbrillance [Réinitialiser partage ordres] dans le \square Menu lecture et appuyez sur \triangleright sur le pavé directionnel.
- 3 Mettre en surbrillance [Oui] en utilisant les touches Δ ∇ et appuyez sur la touche **OK**.
- 4 Appuyer plusieurs fois sur la touche **MENU** pour quitter les menus.



3

Sélection d'images multiples (Oπ/Sélect. copier/Effacer sélection/ Partage ordres choisi)

Vous pouvez sélectionner des images multiples pour les protéger, les copier, les supprimer ou les partager.



- 1 Appuyez sur la touche .
- La dernière photo sera affichée.



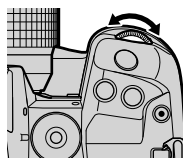

- 2 Tournez la molette avant pour afficher une image que vous voulez partager.



3

- 3 Appuyez sur la touche .
- Une icône  (« sélectionné ») sera affichée.

- Appuyez une nouvelle fois sur la touche  pour désélectionner la photo.
- Lorsqu'une image non marquée est affichée, vous pouvez maintenir enfoncé la touche  et faire tourner la molette avant ou arrière pour sélectionner toute image affichée pendant la rotation de la molette. Toutes les images précédemment marquées affichées lors de la rotation de la molette ne seront pas affectées.
- Lorsqu'une image marquée est affichée, vous pouvez maintenir enfoncé la touche  et pivoter la molette avant ou arrière pour désélectionner toute image affichée lors de la rotation de la molette. Toute image précédemment non marquée affichée lors de la rotation de la molette ne sera pas affectée.
- Les mêmes opérations peuvent être effectuées pendant le zoom de lecture ou lorsqu'une image est sélectionnée dans l'affichage de l'index.

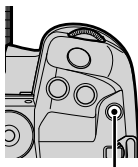

Touche 

icône « Sélectionné »



- 4** Une fois que les images sont sélectionnées, appuyez sur la touche **OK**.
- Appuyez sur la touche **MENU** pour quitter sans passer à l'étape 5.

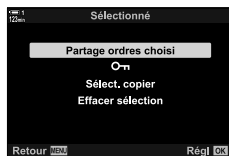

- 5** Mettre en surbrillance l'opération que vous souhaitez performer sur les photos sélectionnées ([**OK**], [Sélect. copier], [Effacer sélection] ou [Partage ordres choisi]) et appuyez sur la touche **OK**.
- L'opération sélectionnée sera appliquée à toute image marquée d'une icône ✓.
 - Si vous avez sélectionné [Sélect. copier] ou [Effacer sélection], des options supplémentaires seront affichées. suivez les menus pour terminer l'opération.
- Quitter la lecture ou bien éteindre l'appareil photo désélectionne toute image sélectionnée.



Les options de montage simple sont disponibles pour les vidéos existants. Coupez la séquence non voulue ou créer une capture fixe à partir d'un cadre sélectionné.

Le découpage de vidéo

(Coupure vidéo)

Coupez des séquences sélectionnées à partir des vidéos. Les vidéos peuvent être coupées à plusieurs reprises pour créer des fichiers contenant uniquement les extraits que vous souhaitez conserver.

- 1 Appuyez sur la touche , affichez le vidéo désiré, et appuyez sur la touche **OK**.

- Un menu d'options d'édition s'affichera.



- 2 Mettre en surbrillance [Éditer film] à l'aide de Δ ∇ sur le pavé directionnel, puis appuyez sur la touche **OK**.

- Les options d'édition de vidéo seront affichées.



- 3 Mettre en surbrillance [Coupure vidéo] en utilisant les touches Δ ∇ et appuyez sur la touche **OK**.

- On vous demandera de choisir la manière avec laquelle vous souhaitez sauvegarder les vidéos montés.

[Nouv fichier] : Sauvegardez le vidéo découpé dans un nouveau fichier.

[Remplacer] : Ecrivez le vidéo existant.

[Non] : Quitter sans découper le vidéo.



- 4 Mettre en surbrillance l'option souhaitée appuyez sur la touche **OK**.

- Un écran de montage vous sera présenté.

- 5 Découpez le vidéo.

- Utilisez la touche Δ pour passer à la première image et la touche ∇ pour passer à la dernière image.

- À l'aide de la molette avant ou arrière, sélectionnez la première image de la séquence que vous souhaitez supprimer et appuyez sur la touche **OK**.

- À l'aide de la molette avant ou arrière, mettre en surbrillance la dernière image de la séquence que vous souhaitez supprimer et appuyez sur la touche **OK**.



6 Mettre en surbrillance [Oui] puis appuyez sur la touche **OK**.

- La vidéo montée sera enregistrée.
- Pour choisir des différentes séquences, mettre en surbrillance [Non] puis appuyez sur la touche **OK**.
- Si vous avez sélectionné [Remplacer], on vous demandera soit de choisir soit de découper une séquence supplémentaire de vidéo. Pour découper des séquences supplémentaires, mettre en surbrillance [Poursuivre] et appuyez sur la touche **OK**.



Création des séquences vidéo (Capturer images vidéo)

Sauvegardez une copie de la séquence du cadre sélectionné.

- Cette option est disponible uniquement avec les vidéos enregistrés à une taille de cadre de [4K].

1 Appuyez sur la touche , affichez le vidéo désiré, et appuyez sur la touche **OK**.

- Un menu d'options d'édition s'affichera.



2 Mettre en surbrillance [Éditer film] à l'aide de Δ ∇ sur le pavé directionnel, puis appuyez sur la touche **OK**.

- Les options d'édition de vidéo seront affichées.



3 Mettre en surbrillance [Capturer images vidéo] en utilisant les touches Δ ∇ et appuyez sur la touche **OK**.



4 Tournez les molettes avant ou arrière ou utilisez les touches Δ ∇ \triangleleft \triangleright pour afficher le cadre souhaité, puis appuyez sur la touche **OK**.

- L'appareil photo sauvegardera une copie de la séquence du cadre sélectionné.
- Utilisez la touche Δ pour revenir de 2 secondes et la touche ∇ pour avancer de 2 secondes.

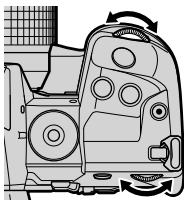

5 Appuyer plusieurs fois sur la touche **MENU** pour quitter les menus.

3

4 **Personnalisation de l'appareil photo**

Personnaliser les touches et les molettes de l'appareil photo en fonction de votre style de prise de vue. Vous pouvez également personnaliser les menus de l'appareil photo.

4-1 Paramètres basiques de l'appareil photo (le ȳ Menu Réglages)

Ajustez les paramètres basiques de l'appareil photo. Les exemples incluent la sélection de la langue et la luminosité du moniteur. Le Menu Réglages contient également des options utilisées lors du processus de configuration initiale.



4

Formatage de cartes mémoire et suppression de toutes les photos et vidéos (Configurer carte)

Cartes mémoire prêtes à l'emploi dans l'appareil photo. Formatez les cartes avant d'enregistrer des photos ou des vidéos.

Formater	Formatez la carte mémoire. Toutes les données sur la carte seront supprimées (P. 38).
Tout effac	Supprimez toutes les données d'image enregistrées grâce à l'appareil photo. Les fichiers protégés ne seront pas supprimés (P. 276, 445).

Touche **MENU** ➔ Onglet ȳ (Menu Réglages) ➔ [Configurer carte] ➔ Mettre en surbrillance un emplacement de carte à l' aide des touches Δ ∇ sur le pavé directionnel et appuyez sur la touche ▷ ➔ Mettre en surbrillance une option en utilisant les touches Δ ∇ et appuyez sur la touche **OK**

Paramètres de l'horloge de l'appareil photo (⌚ Paramètres)

Réglez l'horloge de l'appareil photo. Vous pouvez aussi automatiquement mettre à jour l'horloge via GPS. Cette option s'applique dans les deux modes encore de la photographie et du vidéo.

⌚	Réglez l'horloge (P. 45).
Fuseau horaire	Choisissez un fuseau horaire. Vous pouvez le modifier ultérieurement à l'aide de cette option, bien que le fuseau horaire soit sélectionné après le réglage de l'horloge. Vous pouvez également activer ou désactiver l'heure d'été.
Ajust. auto. durée	L'appareil photo met à jour l'horloge en utilisant des informations précises sur l'heure et la date fournies par le système GPS. Cette option ne fonctionnera que si, le fuseau horaire est défini correctement. L'horloge ne se met pas à jour lorsque l'appareil photo est éteint. [Off] : L'horloge n'est pas mise à jour automatiquement. [On] : L'horloge est mise à jour automatiquement à l'heure fournie par le GPS.

- L'horloge ne peut pas être réglée si la mémoire interne de l'appareil photo contient un journal de capteur non enregistré. « Registres du capteurs champ » (P. 571)

Touche **MENU** ➔ Onglet (Menu Réglages) ➔ (⌚ Paramètres) ➔ Mettre en surbrillance une option à l'aide des touches sur le pavé directionnel, puis appuyez sur la touche ➔ Ajuster les paramètres

Choix d'une langue (🗣️ Langue)

4

Choisissez une langue pour les menus de l'appareil photo et les info-bulles.

Touche **MENU** ➔ Onglet (Menu Réglages) ➔ Mettre en surbrillance (langue) et appuyez sur sur le pavé directionnel ➔ Choisissez une langue en utilisant les touches.

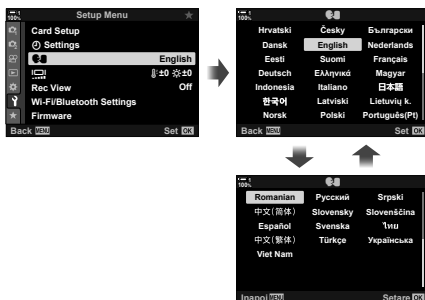

La page suivante ou précédente est affichée lorsque vous transmettez la première ou la dernière option de la page en cours.

Luminosité du moniteur et teinte



Ajustez la luminosité du moniteur, la température de couleur et la teinte. Cette option s'applique dans les deux modes encore de la photographie et du vidéo.

Température de couleur (☺)	Ajustez la température de couleur. Choisissez parmi les paramètres entre +7 et -7.
Luminosité (☺)	Ajustez la luminosité. Choisissez parmi les paramètres entre +7 et -7.
Teinte	Ajustez la teinte. Choisissez entre [Vivid] et [Natural].

- En mode **B**, la luminosité du moniteur est contrôlée par l'option sélectionnée pour [Écran BULB/TIME]. Menu personnalisé [Écran BULB/TIME] (P. 534)

Touche **MENU** ➔ Onglet **Y** (Menu Réglages) ➔ Mettre en surbrillance [**S**] et appuyez sur **>** dans le pavé directionnel ➔ Mettre en surbrillance [Température de couleur (☺)] ou [Luminosité (☺)] utilisant les touches **<** **>** et utilisez les touches **Δ** **∇** pour choisir une valeur ➔ Appuyez sur la touche **INFO** et choisissez une option pour [Teinte]

4

Durée d'affichage après prise de vue

(Visual image)

Les images sont immédiatement affichées après la prise de vue. Cela vous donne une chance de revoir la photo rapidement. Vous pouvez choisir la durée d'affichage des photos ou désactiver la révision des photos. Pour finir la révision des photos et reprendre la prise de vue à tout moment, appuyez à mi-course sur le déclencheur (P. 90).

- Cet élément est pour la photographie fixe.

0,3–20 sec	Choisissez la durée d'affichage des photos.
Off	La revue de photo désactivée. L'appareil photo continue d'afficher la vue à travers la lentille après la prise de vue.
Auto	Passer à la lecture après la prise de vue. Vous pouvez supprimer des images et utiliser d'autres fonctions de lecture.

Touche **MENU** ➔ Onglet **Y** (Menu Réglages) ➔ Mettre en surbrillance [Visual image] et appuyez sur la touche **>** sur le pavé directionnel ➔ Mettre en surbrillance les options

Options LAN sans fil (Réglages Wi-Fi/Bluetooth)

Ajustez les paramètres de connexion aux réseaux sans fil. Prenez des photos et visionnez des images à l'aide d'un ordinateur ou éteignez l'appareil photo et visionnez des images sur votre smartphone lorsque vous êtes en déplacement. Pour plus d'informations sur l'établissement d'une connexion et l'utilisation de ces fonctionnalités, voir « 6-2 Connexion à un smartphone via Wi-Fi » (P. 584) ou « 6-3 Connexion à des ordinateurs via Wi-Fi » (P. 600).

Disponibilité	Désactivez le Wi-Fi et Bluetooth ®. Désactivez le Wi-Fi et Bluetooth ®, par exemple dans les paramètres dans lesquels leur utilisation est interdite, sans modifier les paramètres du réseau.
Mot de passe de connexion	Modifiez le mot de passe de Wi-Fi/ Bluetooth ®.
Veille hors tension	Choisissez si l'appareil photo se connecte aux smartphones lorsqu'il est éteint.
Réinitialiser les réglages	Restaurez les valeurs par défaut pour [Réglages Wi-Fi/Bluetooth].
Wi-Fi Adresse MAC	Affichez l'adresse MAC de l'appareil photo, qui est parfois nécessaire lors du réglage des paramètres du réseau sans fil.

Touche **MENU** ➔ Onglet **Ÿ** (Menu Réglages) ➔ [Réglages Wi-Fi/Bluetooth] ➔ Mettre en surbrillance une option à l'aide des touches **Δ** **∇** sur le pavé directionnel, puis appuyez sur la touche **▷** ➔ Ajustez les paramètres

Affichage de la version du Firmware (Firmware)

4

Affichez les versions du Firmware de l'appareil photo et des objectifs ou autres périphériques actuellement connectés. Vous pouvez avoir besoin de ces informations lorsque vous contactez le support client ou effectuez des mises à jour du firmware.

Touche **MENU** ➔ Onglet **Ÿ** (Menu Réglages) ➔ Mettre en surbrillance [Firmware] et appuyez sur **▷** sur la molette de défilement

4-2 Modes de personnalisés

Les fonctions et les paramètres personnalisés peuvent être enregistrés sur le sélecteur de mode, dans une position sélectionnée en tant que mode de prise de vue personnalisé. Plusieurs réglages peuvent être rappelés simultanément en tournant simplement le sélecteur de mode. L'appareil photo peut enregistrer les paramètres de quatre modes personnalisés, un pour chacune des positions **C1** à **C4** sur le sélecteur de mode.

Les paramètres rappelés en sélectionnant un mode personnalisé peuvent être ajustés selon les besoins. Les paramètres mémorisés ont été rappelés simplement en tournant le sélecteur de mode.

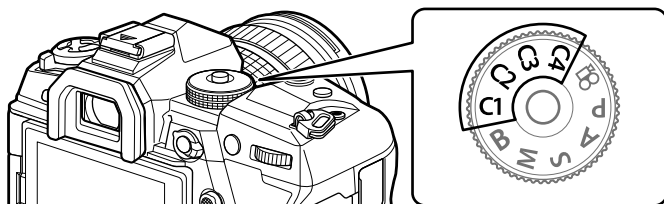

4

Enregistrement des paramètres dans le sélecteur de mode (Attribuez au mode personnalisé)



Les paramètres actuels, y compris le mode de prise de vue, peuvent être enregistrés sur les positions **C1** à **C4** sur le sélecteur de mode. Aux réglages par défaut, ces modes correspondent aux réglages par défaut du mode **P** (programme AE). Pour plus d'informations sur les paramètres pouvant être enregistrés, consultez « 7-4 Réglages par défaut » (P. 640).

1 Tournez le sélecteur de mode sur **P**, **A**, **S**, **M**, ou **B** et ajustez les paramètres comme vous le souhaitez.

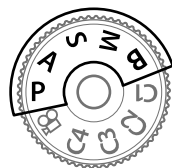
- Consultez la liste du menu (P. 640) pour plus d'informations sur les paramètres pouvant être enregistrés.





2 Appuyez sur la touche **MENU** pour afficher les menus.

3 Mettre en surbrillance [Réinitialiser/Modes perso.] dans  Menu prise de vue 1 et appuyez sur  sur le pavé directionnel.



- Les options de [Réinitialiser/Modes perso.] seront affichées.



4 Mettre en surbrillance [Attribuer à mode perso.] en utilisant les touches   et appuyez sur la touche .

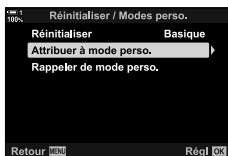

- Les options [Attribuer à mode perso.] seront affichées.

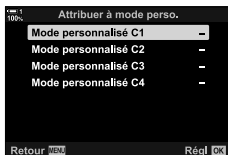

5 Mettre en surbrillance **C1**, **C2**, **C3**, ou **C4** à l'aide des touches   et appuyez sur la touche .

- L'appareil photo affichera les options de [Mode personnalisé] pour le mode sélectionné.



6 Mettre en surbrillance [Rég] à l'aide les touches   et appuyez sur la touche **OK**.

- Les réglages actuels seront enregistrés dans le mode sélectionné et l'appareil photo retournera à l' [Attribuer à mode perso.] affichage.
- Les paramètres existants pour le mode personnalisé sélectionné seront écrasés.
- Pour rétablir les réglages par défaut du mode personnalisé sélectionné, Mettre en surbrillance [Réinitialiser] et appuyez sur la touche **OK** .



7 Appuyer plusieurs fois sur la touche **MENU** pour quitter les menus.

Utilisation des modes personnalisés

(C1/C2/C3/C4)

Les réglages personnalisés peuvent être rappelés à l'aide du sélecteur de mode, qui a pour rôle, restaurer tous les paramètres enregistrés ou via les menus, ce qui restaure tous les paramètres, à l'exception du mode de prise de vue. Vous pouvez choisir les paramètres restaurés lorsqu'une personnalisation est sélectionnée. Les paramètres enregistrés seront restaurés lors de la prochaine sélection du mode personnalisé.

■ Accès via la molette de mode





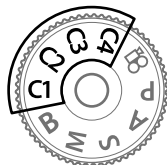



Tournez le sélecteur de mode sur le mode personnalisé (C1, C2, C3, ou C4) a été initialement utilisé pour enregistrer les paramètres.

- Les paramètres enregistrés dans le mode personnalisé sélectionné seront restaurés.



■ Accès au menu

Dans les modes autres que  (Vidéo), vous pouvez utiliser les menus pour rappeler les paramètres enregistrés dans les modes personnalisés sélectionnés. Le mode de prise de vue reste celui sélectionné avec le sélecteur de mode.

- 1 Choisissez le mode de prise de vue dans lequel vous souhaitez utiliser les paramètres enregistrés.
- 2 Appuyez sur la touche **MENU** pour afficher les menus.
- 3 Mettre en surbrillance [Réinitialiser/Modes perso.] dans  Menu prise de vue 1 et appuyez sur  sur le pavé directionnel.
 - Les options de [Réinitialiser/Modes perso.] seront affichées.
- 4 Mettre en surbrillance [Rappeler de mode perso.] à l'aide des touches   et appuyez sur la touche .
- 5 Mettre en surbrillance le mode personnalisé souhaité à l'aide des touches   et appuyez sur la touche .

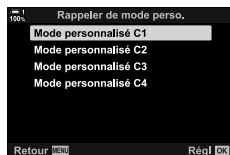
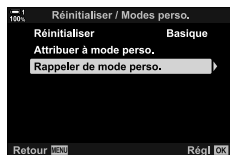

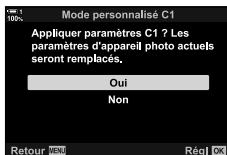

- 6 Mettre en surbrillance [Oui] en utilisant les touches Δ ∇ et appuyez sur la touche **OK**.
- Le  Menu prise de vue 1 sera affiché.



- 7 Appuyer plusieurs fois sur la touche **MENU** pour quitter les menus.

■ Rappel des paramètres via la touche Fn

Les réglages personnalisés peuvent être rappelés à l'aide d'une commande à laquelle [Rappeler de mode perso.] a été attribué. Cela permet de rappeler les paramètres personnalisés en appuyant simplement sur une touche. Vous pouvez aussi enregistrer et rappeler le mode de prise de vue. Appuyez une fois sur la commande pour rappeler les paramètres enregistrés, une seconde fois pour restaurer les paramètres précédemment appliqués.   Menu personnalisé **B1** >  Touche Fonction] (P. 463)

4-3 Personnalisation des touches et des molettes

L'appareil photo est équipée de molettes et d'une variété de touche utilisés pour ajuster les paramètres. Chacune de ces commandes a une fonction par défaut. Chacune de ces fonctions est fréquemment utilisée. Selon votre style de prise de vue, vous pouvez également utiliser d'autres fonctions plus souvent. C'est pour de telles situations que l'appareil photo a été dotée de diverses options de personnalisation des commandes.

Les touches offrant un accès direct aux paramètres, tels que les touches **ISO** et **WB**, sont appelés touche « directs ». Vous pouvez choisir les fonctions attribuées à ces touches.

Vous pouvez assez souvent accéder, en fonction de votre sujet ou de votre style de prise de vue, aux paramètres des menus. Ces paramètres peuvent également être attribués à des touches directes.

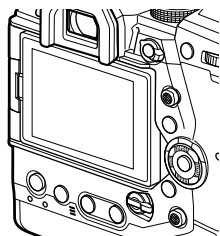

Les molettes avant et arrière, généralement utilisées pour régler les paramètres d'exposition, peuvent être utilisées pour régler des paramètres tels que la balance des blancs et la sensibilité ISO. Les rôles joués par les molettes peuvent être sélectionnés à l'aide du levier **Fn**.



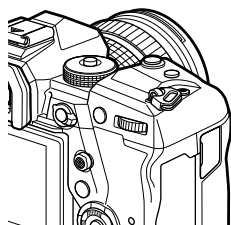

4



Attribution des rôles aux touches



























Touche Fonction



À la place de leurs fonctions existantes, d'autres rôles peuvent être attribués aux touches. Les éléments de menu peuvent être attribués à des touches pour un accès rapide lors de la prise de vue.

 Touche Fonction] est pour la photographie fixe. Les fonctions attribuées aux commandes utilisant cet élément sont disponibles uniquement dans les modes **P**, **A**, **S**, **M**, et **B** (modes de photographie fixe). Les fonctions attribuées avec  Touche Fonction] dans le  Menu Vidéo prend effet en mode  (vidéo) (P. 417).

- Ce paramètre est accessible via :
 - Le super panneau de contrôle LV (P. 468)
 - Les menus (P. 469)

























■ Commandes personnalisables



Icônes	La touche (orientation)	Rôle par défaut
	Touche  (compensation d'exposition)	Compensation d'exposition
	Touche ISO	Sensibilité ISO
	Touche  (Vidéo)	Enregistrement de vidéo
	Touche  (LV)	Afficher la sélection
	Touche Fn	Mode cible AF
	Touche AEL/AFL	Exposition/mémorisation
	Touche WB	Balance des blancs
	Pavé directionnel	Sélection de cible AF
	Pavé directionnel  (droite)*	Off ()
	Pavé directionnel  (bas)*	Off ( / )
	Touche de la balance des blancs mono-touche	Balance des blancs mono-touche
	Touche Aperçu	Prévisu
	L'utilisation verticale de la touche  (compensation d'exposition)	Compensation d'exposition
	L'utilisation verticale de la touche ISO	Sensibilité ISO
	L'utilisation verticale de la touche AEL/AFL	AEL/AFL
	Touche de la balance des blancs mono-touche à utilisation verticale	Balance des blancs mono-touche
	La touche d'aperçu d'utilisation verticale	Prévisualisation
	L-Fn (touche de fonction de mise au point de la lentille)	Objectif touche Fn (arrêt autofocus)

* Pour utiliser  et  sur le pavé directionnel dans les rôles qui leur sont attribués, mettre en surbrillance [Fonct. directe] pour  (pavé directionnel).

■ Les Rôles Disponibles

Rôle	Fonction
AF stop	Suspendre l'autofocus. La mise au point se verrouille et l'autofocus est suspendu quand la commande est enfoncée. S'applique seulement aux touches d'objectif L-Fn .
AEL/AFL (AEL)	Verrouillez la mise au point et/ou l'exposition (P. 141). Lorsqu'elle est utilisée pour le verrouillage de l'exposition, la commande lorsqu'elle est enfoncée verrouille l'exposition et la déverrouille lorsqu'elle est enfoncée une seconde fois. Le comportement de la commande peut être sélectionné en utilisant [AEL/AFL] dans le ⚙ Menu personnalisé A1 .
REC (enregistrement de vidéo)	La commande fonctionne comme une touche d'enregistrement de vidéo. Appuyez pour démarrer ou arrêter l'enregistrement.
Fonct. directe ([Funct.]/[Funct.]/[Funct.])	Attribuer des rôles aux touches du pavé directionnel (△ ▽ ◀ ▶). Les rôles suivants peuvent être attribués : Touche ◀ : [Funct.]/[Funct.]/[Funct.] (sélection de cible AF) Touche △ : [Funct.]/[Funct.]/[Funct.] (la compensation d'exposition) Touche ▶ : [Funct.]/[Funct.]/[Funct.] (flash) Touche ▽ : [Funct.]/[Funct.]/[Funct.] (mode d'entraînement) • Utilisez [Funct.]/[Funct.]/[Funct.] et [Funct.]/[Funct.]/[Funct.] pour attribuer des rôles respectivement aux touches ▶ et ▽.
Prévisu. (Prévisu.)	Arrêtez l'ouverture jusqu'à la valeur sélectionnée. Cela vous permet de prévisualiser la profondeur de champ. Lorsque vous appuyez sur la touche, l'ouverture s'arrête jusqu'à la valeur actuellement sélectionnée. Les options de prévisualisation peuvent être sélectionnées en utilisant [Prévisu.] dans le ⚙ Menu personnalisé D2 (P. 524).
(balance des blancs mono-touche)	Mesurer une valeur pour la balance des blancs mono-touche (P. 207). Cadrez un objet de référence (un morceau de papier blanc ou similaire) sur l'écran, puis appuyez sur la touche et maintenez-le enfoncé, puis appuyez sur le déclencheur. Une liste des options de balance des blancs mono-touche s'affiche, à partir de laquelle vous pouvez choisir l'emplacement auquel la nouvelle valeur sera enregistrée.
Zone AF perso. ([Funct.])	Ajustez les paramètres de la cible AF. Vous pouvez choisir le mode AF-cible (P. 120) et la position (P. 123) et ajuster les réglages de priorité visage/yeux AF (P. 133). Pour afficher l'écran sélection de la cible AF, appuyez sur la commande. Utilisez la molette avant ou arrière pour choisir le mode AF-cible et de priorité visage/œil réglages AF et le pavé directionnel ou le sélecteur multiple pour positionner la cible AF.
Accueil [Funct.] (Position d'écran d'accueil AF)	Rappelez-vous les réglages [Mode AF], [Mode cible AF], et [Point cible AF] paramètres de « Position d'écran d'Accueil ». Appuyez sur la commande pour rappeler les paramètres enregistrés et appuyez à nouveau pour rétablir les paramètres précédemment appliqués. Les paramètres de la position d'écran d'accueil sont enregistrés à l'aide de [Funct.]/[Funct.]/[Funct.] Réglage initial] dans ⚙ Menu personnalisé A2 (P. 487). • Vous pouvez enregistrer des positions de départ distinctes pour les orientations paysage et portrait à l'aide de [Funct.]/[Funct.]/[Funct.] Orientation liée à [Funct.]/[Funct.]/[Funct.] (P. 489) dans le ⚙ Menu personnalisé A2 .

Rôle	Fonction
MF (Basculement AF/MF)	Changez entre AF et MF. Appuyez une fois pour sélectionner MF et une deuxième fois pour revenir au mode précédent. Le mode de focus peut également être sélectionné en maintenant la touche enfoncée et en pivotant une molette. Cette option n'a aucun effet lorsque [mode2] est sélectionné pour  Fonction levier Fn].
RAW  (qualité de RAW)	Basculez entre RAW + JPEG et JPEG  paramètres. Appuyez sur la commande pour passer de RAW ou JPEG à RAW + JPEG ou de RAW + JPEG en JPEG. Vous pouvez également choisir un paramètre de qualité d'image en maintenant la touche enfoncée et en pivotant une molette.
Photo test  TEST)	Faites un essai de prise de vue. Vous pouvez voir les effets des paramètres sélectionnés dans une photo réelle. Si vous maintenez la commande enfoncée tout en appuyant sur le déclencheur, vous pourrez voir les résultats, mais l'image ne sera pas enregistrée sur la carte mémoire.
Mode personnalisé C1 – C4	Rappelez les réglages du mode personnalisé sélectionné. Appuyez une fois sur la commande pour rappeler les paramètres enregistrés, une autre fois pour rétablir les paramètres précédemment appliqués (P. 111, 460). La commande continue à exécuter cette fonction lorsqu'un mode personnalisé est sélectionné avec le sélecteur de mode.
Exposition  	Ajustez les paramètres d'exposition. Maintenez la commande et tournez la molette avant ou arrière. Vous pouvez alternativement appuyer pour activer les paramètres sur la touche, puis faire pivoter les molettes. Les réglages disponibles varient selon le mode de prise de vue : [P] : Utilisez la molette avant ou arrière ou  sur le pavé directionnel pour la compensation d'exposition. Utilisez les touches   pour le changement de programme. [A] : Utilisez la molette avant ou arrière ou  sur le pavé directionnel pour la compensation d'exposition. Utilisez les touches   pour l'ouverture. [S] : Utilisez la molette avant ou arrière ou  sur le pavé directionnel pour la compensation d'exposition. Utilisez les touches   pour la vitesse d'obturation. [M] : Utilisez la molette avant ou   sur le pavé directionnel pour la vitesse d'obturation. Utilisez la molette arrière ou les touches  pour l'ouverture. [B] : Utilisez   sur le pavé directionnel pour basculer entre la photo BULB/TIME et la photographie composite en direct. Utilisez la molette arrière ou les touches  pour choisir l'ouverture.
Téléconvertisseur num ()	Allumez ou éteignez le téléconvertisseur num (P. 235). Appuyez une fois pour effectuer un zoom avant et une deuxième fois pour effectuer un zoom arrière.
Compens. trapézoïd. ()	Appuyez sur la commande pour afficher les paramètres de compensation keystone (P. 248). Appuyez à nouveau, après avoir ajusté les paramètres, sur la commande pour quitter. Pour annuler la compensation keystone, appuyez et maintenez la commande.
Compensation Fisheye ()	Activez la correction Fisheye (P. 250). Appuyez une fois pour activer la correction Fisheye. Appuyez à nouveau pour désactiver. Maintenez la touche et tournez la molette avant ou arrière pour choisir parmi les options [Angle] 1, 2, et 3.

Rôle	Fonction
Gros plan (Q)	Appuyez une fois sur la commande pour afficher le cadre du zoom et une nouvelle fois pour effectuer un zoom avant (P. 136). Appuyez une troisième fois sur la commande pour quitter le zoom ; pour masquer le cadre de zoom, maintenez la touche enfoncé. Pour positionner le cadre de zoom, utilisez le sélecteur multiple, les commandes tactiles ou le pavé directionnel (Δ ∇ \triangleleft \triangleright).
HDR (HDR)	Activez HDR. Appuyez une fois pour activer HDR (P. 195). Appuyez à nouveau pour désactiver. Maintenez la touche enfoncé et tournez la molette avant ou arrière pour régler les paramètres HDR, y compris le bracketing HDR.
BKT (BKT)	Activez le bracketing. Appuyez une fois pour activer le bracketing (P. 236). Appuyez à nouveau pour désactiver. Maintenez la touche et tournez la molette avant ou arrière pour régler les paramètres [Afficher param. BKT].
ISO	Ajustez les paramètres [ISO] (P. 181). Maintenez la commande et tournez la molette avant ou arrière. Vous pouvez alternativement appuyer pour activer les paramètres sur la touche, puis faire pivoter les molettes. Utilisez la molette avant ou arrière ou \triangleleft sur le pavé directionnel pour régler les paramètres.
WB (balance des blancs)	Ajustez les paramètres [WB] (P. 202). Maintenez la commande et tournez la molette avant ou arrière. Vous pouvez alternativement appuyer pour activer les paramètres sur la touche, puis faire pivoter les molettes. Utilisez la molette avant ou arrière ou \triangleleft sur le pavé directionnel pour régler les paramètres.
Multi Fn (Fonction multiple)	Configurez la commande pour l'utilisation comme une touche de multifonction (P. 470). Tenez la commande et tournez la molette avant ou arrière pour choisir la fonction exécutée. La fonction sélectionnée peut être effectuée en appuyant sur la commande.
Intensification (PEAK)	Activez ou désactivez le focus (P. 525). Appuyez sur la commande une seul fois pour allumer et une autre fois pour l'éteindre. Lorsque le pic est activé, les options de réglage (couleur, quantité) peuvent être affichées en appuyant sur la touche INFO .
 Niv. Disp. (■■■■■■■■)	Affiche les mesures de niveau numérique. L'affichage de la barre d'exposition dans le viseur sert d'jauge de niveau. Appuyez à nouveau sur la commande pour quitter. Cette option prend effet lorsque [Mode 1] ou [Mode 2] est sélectionné pour [Viseur électronique] (P. 554) dans  Menu personnalisé  .
<input type="checkbox"/> Afficher sélection (sélection de l'affichage)	Basculez entre la photographie dans le viseur et l'affichage en direct. Si [Off] est sélectionné pour [Bascule viseur/écran] (P. 553), l'écran bascule entre le viseur et le moniteur. Appuyez sur la commande et tenez la enfoncée pour afficher les options de [Bascule viseur/écran].
S-OVF (S-OVF)	Activez [S-OVF] (P. 89). Appuyez une fois pour activer la simulation OVF. Appuyez à nouveau pour l'éteindre.

Rôle	Fonction
Limiteur AF (Limite AF)	Activez le limiteur AF (P. 143). Appuyez une fois pour activer [Limiteur AF]. Appuyez à nouveau pour désactiver. Maintenez la touche enfoncée et tournez la molette avant ou arrière pour choisir parmi trois réglages enregistrés.
Préréglage MF (PreMF)	Basculez [Mode AF] > [Préréglage MF] activé ou désactivé (P. 129). Appuyez une fois sur la touche pour activer la fonction MF préréglée et pour restaurer le mode de mise au point précédent. Vous pouvez également choisir le [Mode AF] en maintenant la commande et en tournant une molette. La sélection du mode de mise au point à l'aide des commandes personnalisées n'est pas disponible lorsque [mode2] est choisi pour [Fonction levier Fn] (P. 475).
Param. infos objectif (Exif Objectif)	Rappeler les données d'objectif précédemment enregistrées (P. 550). Rappelez les données sauvegardées pour la lentille actuel après avoir changé d'objectif similaire.
Mode IS (IS)	Basculez [Stabilisateur] activé ou désactivé (P. 176). Appuyez une seule fois pour sélectionner [Off] et une autre fois pour activer la stabilisation d'image. Maintenez la commande et tournez la molette avant ou arrière pour accéder au options de [Stabilisateur].
Scan scintillement (Flicker Scan)	Ajustez les paramètres pour [Scan scintillement] (P. 193). Appuyez sur la commande pour sélectionner [On]. Vous pouvez régler la vitesse d'obturation pour obtenir les meilleurs résultats lors de l'affichage des bandes sur l'écran. Appuyez à nouveau sur la commande pour afficher les informations de prise de vue et accéder à d'autres paramètres. Maintenez la touche enfoncée pour sélectionner [Off] pour [Scan scintillement].
Verrou. (verrouillage du contrôle tactile)	Verrouillez les commandes tactiles. Appuyez et maintenez la touche une fois pour verrouiller les commandes tactiles et une deuxième fois pour déverrouiller. Les touches ▷ et ▽ doivent d'abord être affectées à une fonction en utilisant [Fonct. directe].
Zoom électriq. (W↔T)	Puissance de zoom lentilles de zoom avant ou arrière. Après avoir appuyé sur la commande, utilisez le pavé directionnel pour réaliser un zoom avant ou arrière. Utilisez ▷ ou ▽ sur le pavé directionnel pour réaliser un zoom avant ▽ ou ◁ un zoom arrière. Les touches ▷ et ▽ doivent d'abord être attribués à une fonction à l'aide de [Fonct. directe].
Mode Flash (⚡)	Ajustez les paramètres du flash (P. 252). Appuyez une fois pour afficher les options de flash et sélectionnez à nouveau l'option en surbrillance et quittez. Sélectionnez les réglages en utilisant la molette avant ou arrière ou ◁▷ sur le pavé directionnel. Les touches ▷ et ▽ doivent d'abord être attribués à une fonction à l'aide de [Fonct. directe].
 (prise de vue séquentielle/ temporisateur)	Choisissez un mode d'entraînement (prise de vue séquentielle/retardateur) (P. 151). Appuyez une fois pour afficher les options du mode d'entraînement et sélectionnez à nouveau l'option est sélectionné et quittez. Sélectionnez les réglages en utilisant la molette avant ou arrière ou ◁▷ sur le pavé directionnel. Les touches ▷ et ▽ doivent d'abord être attribués à une fonction à l'aide de [Fonct. directe].

Rôle	Fonction
Prise ND directe (ND)	Activer le filtre ND direct (P. 197). Appuyez une fois pour activer [Prise ND directe]. Appuyez à nouveau pour désactiver. Maintenez la touche enfoncée et tournez la molette avant ou arrière pour régler les paramètres [Prise ND directe].
Off	La commande OFF n'est pas utilisée.

■ Accès via le super panneau de contrôle LV

Sélectionnez le mode **P**, **A**, **S**, **M**, ou **B** avant d'utiliser le super panneau de contrôle vue en directe pour accéder à [📷 Touche Fonction]. En mode  (vidéo), le panneau de contrôle vue en direct peut être utilisé pour accéder à [📷 Touche Fonction] (P. 417).

- 1 Mettre en surbrillance [📷 Touche Fonction] dans le super panneau de contrôle LV et appuyez sur la touche **OK**.

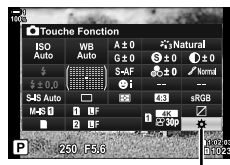

 Touche Fonction

- 2 Sélectionner la commande souhaitée en utilisant Δ ∇ sur le pavé directionnel et appuyez sur la touche \triangleright .

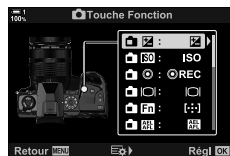

- 4 3 Mettre en surbrillance une fonction à l'aide des touches Δ ∇ et appuyez sur la touche **OK** pour l'attribuer à la commande sélectionnée.

- Répétez les étapes 2 et 3 pour attribuer des fonctions à des commandes supplémentaires.

- 4 Appuyez sur le déclencheur à mi-course pour quitter le super panneau de contrôle LV.

■ Accès au menu

- 1 Appuyez sur la touche **MENU** pour afficher les menus.
- 2 Affichage  Menu personnalisé **B1** (Touche/cadran/levier).



- 3 Mettre en surbrillance [ Touche Fonction] utilisant Δ / ∇ sur le pavé directionnel et appuyez sur la touche \triangleright .



- 4 Mettre en surbrillance la commande souhaitée en utilisant les touches Δ / ∇ et appuyez sur la touche \triangleright .

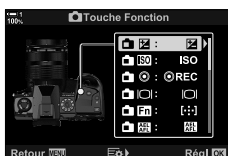

- 5 Mettre en surbrillance souhaitée en utilisant les touches Δ / ∇ et appuyez sur la touche **OK**.
 - Répéter les étapes 4 et 5 au besoin.



- 6 Appuyer plusieurs fois sur la touche **MENU** pour quitter les menus.

Options des touches multifonctions

(Multi fonction)

Attribuez plusieurs rôles à une seule touche.

L'affectation de [Multi fonction] (multifonction) à une commande en fait une touche multifonction.







La touche multifonction peut être utilisée pour :

Vérif haute lum&ombre	Ajustez individuellement la luminosité dans les hautes et basses lumières, et des tons moyens (P. 277, 403).
Créateur couleur	Ajuster la saturation et la teinte. Cela sélectionne également le mode d'image [Créateur couleur].
ISO	Afficher les options de sensibilité ISO (P. 181, 369).
WB	Afficher les options de balance des blancs (P. 202, 380).
Gros plan	Affiche le cadre de zoom. Vous pouvez utiliser le super spot AF (P. 136, 364).
Choix cadrage	Afficher les options de rapport d'aspect (P. 233).
S-OVF	Développez la portée dynamique de l'affichage du viseur. Appuyez à nouveau pour restaurer l'affichage précédent (P. 89).
Intensification	Activer la focalisation à pic. Appuyez une autre fois sur la commande pour rétablir l'affichage précédent (P. 525).



- Vous pouvez choisir les options affichées.  « Choix des paramètres disponibles via Multi-Fn » (P. 472), [Réglages de la multifonction] (P. 521)

4

■ Attribuer [Multi fonction] à une commande

Avant qu'une commande puisse être utilisée comme touche multifonction, il faut lui attribuer le rôle [Multi fonction]. L'attribution des modes **P**, **A**, **S**, **M**, et **B** (les modes de photographie fixe) sont réalisés à l'aide de  Touche Fonction] (P. 463) dans le  Menu personnalisé  et celui du mode  (vidéo) à l'aide de  Touche Fonction] (P. 417) dans le  Menu Vidéo. Voici comment procéder à l'affectation à l'aide du super panneau de contrôle LV.

- 1 Mettre en surbrillance  Touche Fonction] dans le super panneau de contrôle LV et appuyez sur la touche **OK**.

- Dans les modes **P**, **A**, **S**, **M**, et **B**,  Touche Fonction] options seront affichées, tandis que dans  mode les options de  Touche Fonction] seront affichées.

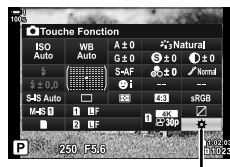

 Touche Fonction

- Mettre en surbrillance la commande souhaitée en utilisant Δ ∇ sur le pavé directionnel et appuyez sur la touche \blacktriangleright .

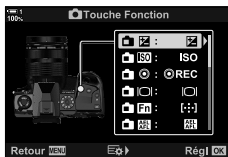

- Mettre en surbrillance [Multi fonction] à l'aide des touches Δ ∇ et appuyez sur la touche **OK**.
 - Selon la commande sélectionnée, [Multi fonction] peut ne pas être disponible. Sélectionnez une autre commande.



- Appuyez sur la touche **OK** pour quitter lorsque les paramètres sont terminés.
 - L'appareil photo quitte l'écran de prise de vue.

■ Utilisation de touche multifonctions

- Maintenez la touche auquel [Multi fonction] est affecté et tournez la molette avant ou arrière.
 - Tournez la molette jusqu'à ce que la fonction souhaitée soit mise en surbrillance. Relâchez la touche pour sélectionner la fonction en surbrillance.



- Appuyez sur la touche auquel [Multi fonction] est attribué.
- Ajustez les paramètres.

Vérif haute lum&ombre	Ajustez la luminosité en utilisant la molette avant ou arrière. Appuyez sur la touche INFO pour choisir la gamme des tons (hautes lumières, ombres ou tons moyens).
Créateur couleur	Utilisez la molette avant pour régler la teinte et la molette arrière pour régler la saturation.
ISO	
WB	Choisissez un réglage à l'aide de la molette avant ou arrière.
Gros plan	Le cadre de zoom sera affiché.
Choix cadrage	Choisissez un réglage à l'aide de la molette avant ou arrière.
S-OVF	
Intensification	Appuyez sur la touche pour activer ou désactiver la fonction.

■ Choix des paramètres disponibles via Multi-Fn

Choisissez les paramètres accessibles via les touches multifonctions. La sélection est faite à partir d'un menu.

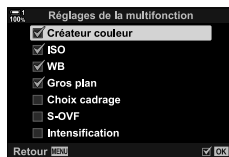

- 1 Appuyez sur la touche **MENU** pour afficher les menus.
- 2 Affichage **⚙** Menu personnalisé **D1** (Écran/■)/PC), mettre en surbrillance [Réglages de la multifonction] et appuyez sur **▶** sur le pavé directionnel.
- 3 Choisissez les paramètres accessibles via multi-Fn.
 - Appuyez sur la touche **OK** pour sélectionner des éléments. Les éléments sélectionnés sont marqués d'un **✓** et sont accessibles via multi-Fn.
 - Si vous n'avez pas l'intention d'utiliser l'élément, appuyez à nouveau sur la touche **OK** pour supprimer le **✓** et désélectionnez l'élément.
- 4 Appuyez sur la touche **MENU** lorsque les paramètres sont terminés.
 - **⚙** Menu personnalisé **D1** s'affiche.
- 5 Appuyez sur la touche **MENU** pour quitter les menus.









- Le contrôle des hautes lumières et des ombres est toujours disponible via multi-Fn.

Attribution de rôles aux molettes avant et arrière (Fonction molette/pavé)

Choisissez les rôles effectués par les molettes avant et arrière. Vous pouvez également choisir la fonction sélectionnée à l'aide du levier **Fn** (P. 475). Vous pouvez aussi choisir les opérations effectuées pendant la lecture ou lorsque les menus sont affichés.

Les fonctions affectées aux commandes utilisant cet élément sont disponibles uniquement dans les modes **P**, **A**, **S**, **M**, et **B** (modes de photographie fixe). Les fonctions attribuées en utilisant [ Fonction molette/pavé] dans le  Menu Vidéo prennent effet dans  mode (vidéo) (P. 424).

Les rôles pouvant être effectués par les molettes de prise de vue photo et les modes de lecture  sont répertoriés ci-dessous. Vous pouvez choisir séparément des options pour les positions 1 et 2 sur le levier **Fn**.

Rôle	Fonction	Mode de prise de vue				
		P	A	S	M	B
Ps (décalage de programme)	Changement de programme.	✓	—	—	—	—
Obturbateur	Choisissez la vitesse d'obturation.	—	—	✓	✓	✓*
Fno	Régler l'ouverture.	—	✓	—	✓	✓
	Ajuster la compensation de l'exposition.	✓	✓	✓	✓	✓
	Ajustez la compensation de flash.	✓	✓	✓	✓	✓
ISO	Ajustez la sensibilité ISO.	✓	✓	✓	✓	✓
WB	Ajustez la balance des blancs.	✓	✓	✓	✓	✓
CWB Kelvin	Choisissez une température de couleur lorsque CWB (personnalisé) est sélectionné pour la balance des blancs.	✓	✓	✓	✓	✓
Off	Aucun.	✓	✓	✓	✓	✓
 /Value (déplacez le curseur vers le haut ou le bas)	Déplacez le curseur vers le haut ou vers le bas lors de l'affichage des menus.	—				
 (déplacer le curseur vers la gauche ou la droite)	Déplacez le curseur vers la gauche ou la droite pendant que les menus sont affichés.					
 Q (index/zoom lecture)	Effectuez un zoom avant ou arrière ou passez à l'affichage de l'index pendant la lecture.	—				
Avant/Après	Afficher l'image suivante ou précédente pendant la lecture.					

* Basculez entre BULB, Time et live composite.

- 1 Appuyez sur la touche **MENU** pour afficher les menus.
- 2 Affichage  Menu personnalisé **B1** (Touche/cadran/levier).



- 3 Mettre en surbrillance [ Fonction molette/pavé] à l'aide de Δ ∇ sur le pavé directionnel et appuyez sur la touche \triangleright .



- 4 Mettre en surbrillance le mode souhaité et appuyez sur la touche \triangleright .



Si vous avez sélectionné [P], [A], [S], ou [M/B] :

- Choisissez une molette en utilisant les touches \triangleleft \triangleright et utilisez les touches Δ ∇ pour choisir un rôle.
- Appuyez sur la touche **INFO** pour se déplacer entre les positions du levier.
- Appuyez sur la touche **OK** lorsque les paramètres sont terminés.

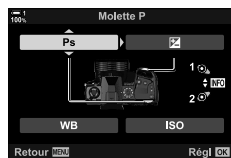

Si vous avez sélectionné [Menu] ou [] :

- Choisissez un rôle à l'aide des touches Δ ∇ et appuyez sur la touche **OK**.

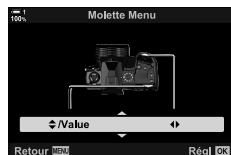

- 5 Appuyer plusieurs fois sur la touche **MENU** pour quitter les menus.

Personnalisation du levier Fn

(📷 Fonction levier Fn)

Choisissez le rôle joué par le levier **Fn**.

Le levier **Fn** peut être utilisé pour choisir les rôles des molettes avant et arrière ou pour rappeler les paramètres de mise au point. Il peut aussi être utilisé pour sélectionner le mode vidéo.

Ce paramètre prend effet dans les modes **P**, **A**, **S**, **M**, et **B** (modes de photographie fixe). L'option sélectionnée avec [📷 Fonction levier Fn] dans le 📷 Menu Vidéo prend effet dans 📷 mode (vidéo) (P. 426).

mode1	Changer les fonctions des molettes avant et arrière. Les fonctions pour les positions 1 et 2 sont conformes au réglage sélectionné pour [📷 Fonction molette/pavé] (P. 473).
mode2	Basculez entre deux groupes de paramètres précédemment sélectionnés pour [Mode AF], [Mode cible AF] et [Point cible AF].
mode3	Basculez le mode de prise de vue. Vous pouvez passer en mode 📷 (vidéo) sans faire tourner le sélecteur de mode.
Off	Changer de la position du levier Fn n'a aucun effet.

- Cette option n'est pas disponible lorsque [Alimentation 1] ou [Alimentation 2] est sélectionné pour [Levier Fn/Levier Alim.] (P. 501) dans ⚙️ Menu personnalisé **B1**.

1 Appuyez sur la touche **MENU** pour afficher les menus.

2 Affichage ⚙️ Menu personnalisé **B1** (Touche/cadran/levier).



3 Mettre en surbrillance [📷 Fonction levier Fn] à l'aide de Δ ∇ sur le pavé directionnel et appuyez sur la touche \triangleright .



4 Mettre en surbrillance souhaitée en utilisant les touches Δ ∇ et appuyez sur la touche **OK**.

- Appuyez sur la touche \triangleright lorsque [mode2] est sélectionné pour afficher les paramètres de mise au point, vous permettant de choisir les paramètres de mise au point sélectionnés avec le levier **Fn**.

[Mode AF] : S-AF, C-AF, etc.

[Mode cible AF] : Un seul, tout, etc.

[Point cible AF] : Position cible AF



- 5 Appuyer plusieurs fois sur la touche **MENU** pour quitter les menus.

■ [📷 Fonction levier Fn] > [mode2]

Lorsque [mode2] est sélectionné pour [📷 Fonction levier Fn] l'appareil photo enregistrera des paramètres de mise au point distincts pour positions 1 et 2.

- Les options [MF] et [Préréglage MF] attribuées aux commandes utilisant [📷 Touche Fonction] ne peuvent pas être utilisées.

- 1 Tournez le levier **Fn** en position 1.

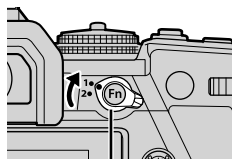

Levier **Fn**

- L'appareil photo peut stocker les paramètres sélectionnés pour :

[Mode AF] : S-AF, C-AF, etc.
[Mode cible AF] : Un seul, tout, etc.
[Point cible AF] : Position cible AF

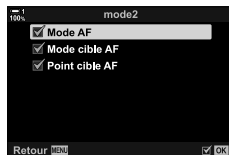

- 2 Répétez le processus pour la position 2.

4

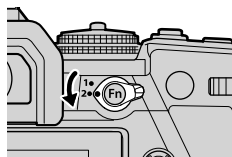

- 3 Tournez le levier à la position souhaitée pour rappeler les paramètres enregistrés.

4-4 « Mon menu »

Les menus de l'appareil photo contiennent une profusion d'éléments pour différents sujets et styles de prise de vue. Trouvez rapidement les éléments dont vous avez besoin, par exemple lorsque vous choisissez des options de menu pendant la prise de vue.



Créer un menu personnalisé (Mon menu)

4

Vous pouvez utiliser « Mon menu » pour créer un onglet de menu personnalisé contenant uniquement les éléments que vous sélectionnez. « Mon menu » peut contenir jusqu'à 5 pages de 7 éléments chacune. Vous pouvez supprimer des éléments ou modifier la page ou l'ordre des éléments.

À l'achat, « Mon menu » ne contient aucun élément.

- 1 Appuyez sur la touche **MENU** pour afficher les menus.
- 2 Mettre en surbrillance un élément à inclure dans « Mon menu ».
 - Les éléments pouvant être ajoutés à « Mon menu » sont indiqués par une icône ★ dans le coin supérieur droit de l'écran.



L'élément peut être ajouté à « Mon menu »

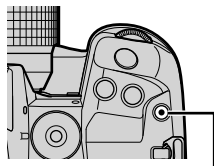

3 Appuyez sur la touche  (vidéo).



Touche  (Vidéo)





- Vous serez invité à choisir une page. Utilisez   sur le pavé directionnel pour choisir la page « Mon menu » à laquelle l'élément sera ajouté.

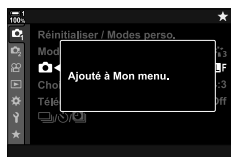

4 Appuyez sur la touche **OK** pour ajouter l'élément à la page sélectionnée.

- L'appareil photo affichera un message qui indique que l'élément a été ajouté à « Mon menu ».





- Les éléments ajoutés à « Mon menu » sont indiqués par un jaune .
- La prochaine page disponible sera affichée une fois le septième élément ajouté à la page courante.
- Les éléments marqués d'un  peuvent être supprimés de « Mon menu » en appuyant sur la touche . Une boîte de dialogue de confirmation sera affichée. Pour continuer, mettre en surbrillance [Oui] et appuyez sur la touche **OK**.
- Les éléments enregistrés dans « Mon menu » sont ajoutés à l'onglet  (« Mon menu »).

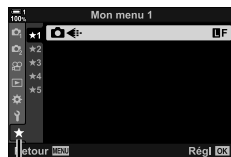

4

5 Pour accéder à « Mon menu », sélectionnez l'onglet  (« Mon menu »).



L'onglet  « Mon menu »

■ Gestion de « Mon menu »

Vous pouvez réorganiser les éléments dans « Mon menu », les déplacer entre les pages ou les supprimer de « Mon menu ».

- 1 Appuyez sur la touche **MENU** pour afficher les menus.
- 2 Affichez la page « Mon menu » que vous souhaitez modifier et appuyez sur la touche **⊙** (vidéo).

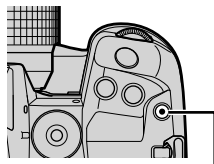

Touche **⊙** (Vidéo)

- Les options ci-dessous seront affichées.
 - [Réorganiser l'ordre] : Changez l'ordre ou les éléments ou les pages. Utilisez le pavé directionnel (**△ ▽ ◀ ▶**) pour choisir le nouvel emplacement.
 - [Supprimer cet élément] : Supprimez l'élément en surbrillance de « Mon menu ». Mettre en surbrillance [Oui] puis appuyez sur la touche **OK**.
 - [Supprimer cet onglet ★] : Supprimez de « Mon menu » tous les éléments de la page courante. Mettre en surbrillance [Oui] puis appuyez sur la touche **OK**.



4-5 Personnalisation des fonctions de l'appareil photo

De nombreux menus sont proposés par l'appareil photo pour la personnalisation de ses fonctions, selon votre sujet ou de votre style de prise de vue. La mise au point de certaines fonctions telles que l'autofocus, le mode de commande ou l'exposition vous permet d'avoir le meilleur de votre appareil photo. Ces menus se localisent sous le menu  (personnaliser).





Éléments relatifs à la mise au point (Menus personnalisés **A1**, **A2**, **A3**, et **A4**)



Ces menus offrent de nombreux articles liés à la mise au point.

A1 Mode de mise au point Mode AF)

Choisissez le mode de mise au point pour l'autofocus ou manuelle.

- Cet élément est pour la photographie fixe Pour avoir plus d'informations, consultez la page 115.

S-AF  */ S-AF (AF unique)	Choisissez des photos de sujets immobiles ou des sujets qui s'approchent et s'éloignent de l'appareil photo. L'appareil photo effectue la mise au point une fois chaque fois que le déclencheur est enfoncé à mi-course.
C-AF  */ C-AF (AF continu)	Choisissez de suivre la mise au point sur des sujets dont la distance par rapport à l'appareil photo change continuellement. L'appareil photo effectue la mise au point en continu lorsque le déclencheur est enfoncé à mi-course.
MF (mise au point manuelle)	Faites la mise au point manuelle en tournant le sens de la bague de la lentille.
C-AF+ TR  */ C-AF+ TR (suivi de AF)	Choisissez de suivre la mise au point sur un sujet spécifique tout en conservant à peu près la même composition. Une fois le sujet détecté, l'appareil photo continue à le suivre tant que le déclencheur est enfoncé à mi-course.
Préréglage MF (MF préréglée)	Focaliser sur une distance préréglée.

- * Lorsque [On] est sélectionné pour  AF+MF], vous pouvez faire un réglage manuel pour la mise au point à l'aide de la bague de l'objectif, après avoir effectué la mise au point via l'autofocus.  « **A1** AF et Focus manuel combinées ( AF+MF) » (P. 481)

Onglet **A1**   Mode AF  Choisissez une option

Une fois la mise au point effectuée avec l'autofocus, vous pouvez régler la mise au point manuellement en maintenant le déclencheur à mi-course et en tournant la bague.

La mise au point peut être réglée manuellement à l'aide de la bague de mise au point de l'optique. Passez de l'AF à la mise au point manuelle quand vous le souhaitez ou ajustez la mise au point manuellement après avoir fait la mise au point à l'aide de l'autofocus. La procédure varie par rapport au mode de mise au point sélectionné. [Off] est sélectionné par défaut (P. 640).

- Cet élément est pour la photographie fixe. Pour avoir plus d'informations, consultez la page 115.

On	Permettre le réglage de mise au point manuelle en mode autofocus. MF s'affiche en regard de [S-AF], [C-AF], ou [C-AF+TR].
	S-AF MF : Après avoir effectué la mise au point à l'aide d'un AF unique, vous pouvez maintenir le déclencheur enfoncé à mi-course et régler la mise au point manuellement. Vous pouvez également passer à la mise au point manuelle en tournant la bague pendant la mise au point de l'appareil photo. La mise au point peut également être réglée manuellement lorsque l'obturateur est ouvert et pendant la prise de vue en rafale en mode [Séquence L].
	C-AF MF/C-AF+TR MF : Vous pouvez passer en mise au point manuelle en faisant tourner la bague de mise au point lorsque l'appareil photo fait la mise au point en modes AF continu et suivi AF. Appuyer une seconde fois à mi-course sur le déclencheur pour effectuer la mise au point en mode autofocus. La mise au point peut également être réglée manuellement lorsque l'obturateur est ouvert et pendant la prise de vue en rafale en mode [Séquence L].
Off	La mise au point manuelle est désactivée pendant l'autofocus.

- La lumière AF avec mise au point manuelle est également disponible lorsque l'autofocus est affecté à d'autres commandes de l'appareil photo.  **AEL/AFL** (P. 141)
- La bague de mise au point de l'objectif ne peut être utilisée pour interrompre l'autofocus uniquement lorsque les lentilles M.ZUIKO PRO (Micro PRO Quatre Tiers) sont utilisées. Pour plus d'informations sur les autres objectifs, visitez le site Web OLYMPUS.
- En mode **B** (BULB), la mise au point manuelle est commandée par l'option sélectionnée pour [Prise vue BULB/TIME].

On/let **A1** ➔  **AF+MF** ➔ Utilisez Δ ∇ pour sélectionner [On] ou [Off]

A1 Mise au point et exposition à l'aide de la touche AEL/AFL AEL/AFL

Choisissez la manière avec laquelle l'appareil photo ajuste la mise au point et l'exposition lorsque le déclencheur ou la touche **AEL/AFL** sont enfoncés. L'appareil photo effectue normalement la mise au point et verrouille l'exposition lorsque le déclencheur est enfoncé à mi-course, mais cela peut être modifié en fonction du sujet ou des conditions de prise de vue.

- Cet élément est pour la photographie fixe. Pour avoir plus d'informations, consultez la page 141.

mode1/mode2/ mode3/mode4	Choisissez la combinaison de mesure et/ou de mise au point effectuées lorsque vous appuyez sur la touche AEL/AFL ou appuyez sur le déclencheur à mi-course ou à fond.
AF à mi-course	<p>Choisissez si l'appareil photo effectue la mise au point quand le déclencheur est enfoncé à mi-course lorsque l'autofocus est attribué à la touche AEL/AFL dans les modes de mise au point [S-AF], [S-AF MF], [C-AF], et [C-AF MF].</p> <p>[Activer] : L'appareil photo effectue la mise au point en continu lorsque le déclencheur est enfoncé à mi-course.</p> <p>[Désactiver] : L'appareil photo ne fait pas la mise au point en continu lorsque le déclencheur est enfoncé à mi-course.</p>

Onglet **A1** ➔  AEL/AFL ➔ Choisissez une option

A1 Scan C-AF de la lentille **(Scanner AF)**

Choisir si l'appareil photo effectue un balayage de mise au point. Si l'appareil photo est incapable de faire la mise au point, il recherche la position de mise au point en faisant passer la lentille de la distance focale minimale à l'infini. Vous pouvez limiter l'opération de numérisation si vous le souhaitez.

- Cet élément est pour la photographie fixe. Pour avoir plus d'informations, consultez la page 146.
- L'option sélectionnée prend effet lorsque [C-AF], [C-AF+TR], [C-AF **MF**], ou [C-AF+TR **MF**] est choisi pour  Mode AF (P. 115).

mode1	L'appareil photo ne numérise pas s'il est incapable de faire la mise au point. Cela évite que la mise au point ne change à un point tel que vous perdiez de vue votre sujet lorsque vous tentez de suivre de petits objets ou d'autres objets similaires.
mode2	Lorsqu'elle est incapable de se focaliser, l'appareil photo fait scan une seule fois au départ de la mise au point. L'appareil photo ne numérise plus tant que la mise au point se poursuivra.
mode3	L'appareil photo effectue un scan lorsqu'elle est incapable de faire la mise au point, mise au point cyclique, aussi souvent que nécessaire si on perd la trace du sujet pendant que l'opération de mise au point est en cours.

Onglet **A1** ➔ [Scanner AF] ➔ Choisissez une option

A1 Suivi de sensibilité C-AF (📷 Sensibilité C-AF)

Choisissez la vitesse avec laquelle l'appareil photo répond aux changements de distance par rapport à l'objet lors de la mise au point. Cela peut aider à empêcher le recentrage de l'appareil photo quand vous n'arrivez pas à suivre un sujet qui se déplace rapidement ou quand un objet passe entre l'objet et l'appareil photo.

- Cet élément est pour la photographie fixe. Pour avoir plus d'informations, consultez la page 145.
- L'option sélectionnée prend effet lorsque [C-AF], [C-AF+TR], [C-AF **MF**], ou [C-AF+TR **MF**] est choisi pour [📷 Mode AF] (P. 115).
- Plus la valeur est élevée, plus la sensibilité est élevée. Choisissez des valeurs positives pour les objets qui entrent brusquement dans le cadre, qui s'éloignent rapidement de l'appareil photo ou qui changent de vitesse ou s'arrêtent soudainement en se rapprochant ou en s'éloignant de l'appareil photo.
- Plus la valeur est faible, plus la sensibilité est faible. Choisissez des valeurs négatives pour empêcher le recentrage de l'appareil photo, lorsque le sujet est masqué brièvement par d'autres objets ou pour empêcher la mise au point de l'appareil photo sur l'arrière-plan quand vous n'arrivez pas à conserver l'objet dans la cible AF.

Onglet **A1** ➔ [📷 Sensibilité C-AF] ➔ Choisissez une option

A1 Démarrage de mise au point de cible C-AF (📷 Act. du centre C-AF) **4**

Lorsqu'elle est utilisée en combinaison avec un mode de cible AF différent d'une cible unique, [C-AF], [C-AF **MF**], [C-AF+TR], et [C-AF+TR **MF**] effectuez la mise au point au centre de la sélection groupe uniquement pendant le premier scan. Lors des scans ultérieurs, l'appareil photo effectuera la mise au point en utilisant les cibles environnantes. La combinaison de cette option avec un mode cible AF couvrant une large zone facilite la mise au point sur des sujets se déplaçant de manière erratique.

- Cet élément est pour la photographie fixe. Pour avoir plus d'informations, consultez la page 147.

Onglet **A1** ➔ [📷 Act. du centre C-AF] ➔ Mettre en surbrillance les options puis appuyez sur la touche **OK**

- Le démarrage central est activé dans les modes marqués d'un ✓.
- Le démarrage central ne prend pas effet lorsque [📷 Priorité au centre C-AF] (P. 148) est activée.

A1 **Priorité centrale de cible C-AF** (📷 **Priorité au centre C-AF**)

Lors de la mise au point avec l'AF ciblé de groupe ou personnalisé en modes [C-AF] et [C-AF **MF**], l'appareil photo attribue toujours la priorité à la cible centrale du groupe sélectionné pour une série faite à plusieurs reprises d'opérations de mise au point. Ce n'est que si l'appareil photo n'est pas capable de faire la mise au point en utilisant la cible centrale qu'il le fera en utilisant les cibles environnantes dans le groupe de mise au point sélectionné. Cela vous aide à suivre les sujets qui se déplacent rapidement mais de façon relativement prévisible. Priorité au centre C-AF est recommandée dans la majorité des cas.

- Cet élément est pour la photographie fixe. Pour avoir plus d'informations, consultez la page 148.

Onglet **A1** ➔ [📷 **Priorité au centre C-AF**] ➔ Mettre en surbrillance les options et appuyez sur la touche **OK**

- La priorité centrale est activée dans les modes marqués d'un ✓.

A2 Masquer les modes de Cibles AF

(📷 Paramètres [:::]Mode)

Choisissez les modes cibles affichés lors de la sélection du mode de cible AF (P. 120). Masquer les modes inutilisés accélère la sélection du mode cible.

- Cet élément est pour la photographie fixe.

1 Mettre en surbrillance [📷 Paramètres [:::]Mode] dans le menu A2 (AF/MF) et appuyez sur \triangleright sur le pavé directionnel.

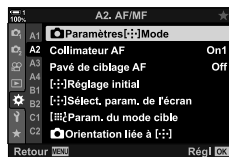

2 Mettre en surbrillance le mode de cible AF à afficher.

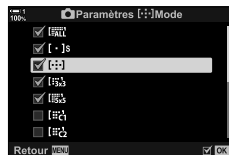

3 Appuyez sur la touche **OK**.

- Les éléments sélectionnés sont marqués d'un ✓.

4 Appuyez à maintes reprises sur la touche **MENU** pour quitter à la fin des réglages.

- Les éléments marqués d'un ✓ seront les seuls disponibles lors de la sélection du mode AF.





- Le mode de cible AF personnalisé est masqué par défaut. Sélectionnez le mode personnalisé pour but d'activer la sélection de cible AF personnalisée. [📷] [:::] Param. du mode cible] (P. 125)

A2 Cible AF mode d'affichage (Collimateur AF)

Au cours du mode d'autofocus, la position de l'objet sur laquelle l'appareil photo s'est focalisée est indiquée par une cible de mise au point de couleur verte. Cet élément contrôle l'affichage de la cible de la mise au point.

Off	La cible de mise au point n'est pas affichée.
On1	La cible de mise au point s'affiche uniquement d'une manière brève après la mise au point de l'appareil photo.
On2	La cible de mise au point s'affiche quand le déclencheur est enfoncé à mi-course, juste après la mise au point de l'appareil photo.

Onglet **A2** ➔ [Collimateur AF] ➔ Choisissez une option

- [On2] n'est pas disponible en mode vidéo.
- Pour activer le ciblage AF de groupe lorsque  (toutes les cibles) est sélectionné et [S-AF], [S-AF MF], [C-AF], ou [C-AF MF] est choisi pour  Mode AF (P. 115), mettre en surbrillance [On2] pour [Collimateur AF] (P. 486). L'appareil photo affichera les cibles AF pour toutes les zones de mise au point.



A2 Affichage et cible AF (Pavé de ciblage AF)

Exploitez les commandes tactiles du moniteur pour la sélection de la cible AF lors de la photographie du viseur. Faites glisser un doigt sur le moniteur pour effectuer un positionnement de la cible de mise au point pendant l'affichage de votre sujet sur le viseur.

- Ce point s'applique aussi bien en photographie qu'en enregistrement vidéo.

Off	Les commandes tactiles du moniteur ne peuvent pas être utilisées pour sélectionner la cible AF au cours de la photographie du viseur.
On	Les commandes tactiles du moniteur peuvent être utilisées pour sélectionner une cible AF au cours de la photographie du viseur. Appuyez doucement deux fois sur le moniteur pour activer ou désactiver la sélection de la cible AF tactile. Lorsque la cible atteint le bord de l'écran, vous pouvez lever puis faire glisser à nouveau votre doigt pour activer le mode  (toutes cibles).

- Lorsque [On] est sélectionné, les commandes tactiles peuvent tout aussi être utilisées pour positionner le cadre du zoom (P. 136).

Onglet **A2** ➔ [Pavé de ciblage AF] ➔ Choisissez une option

A2 Choisir la position initiale AF ([::]) Réglage initial)

Choisissez la position d'origine pour la fonction [Accueil [::]].

La fonction [Accueil [::]] vous permet de rappeler une « position initiale » précédemment enregistrée pour l'autofocus en appuyant sur une touche. Cet élément est utilisé pour choisir la position d'origine.

Pour accéder au ([::]) Réglage initial, l'attribuer à une commande à l'aide de [Touche Fonction] (P. 463). Vous avez tout aussi la possibilité de l'attribuer au sélecteur multiple à l'aide du [Bouton central] (P. 499). Si [Orientation liée à [::]] (P. 489) est active, l'appareil photo mémorisera des positions initiales distinctes pour orienter les paysages (large) et portraits (grand).

- Cet élément est pour la photographie fixe.

Mode AF	Choisissez le mode d'autofocus de mise en place de la position initiale.
Mode cible AF	Choisissez le mode de cible AF de la position initiale. Seules les options sélectionnées pour [Paramètres [::]Mode] sont disponibles.
Point cible AF	Choisissez le mode de cible mise au point de la position initiale.

- 1 Mettre en surbrillance ([::]) Réglage initial dans le menu **A2** (AF/MF) et appuyez sur \triangleright sur le pavé directionnel.

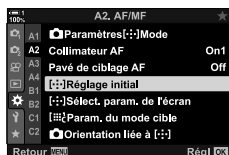

- 2 Mettre en surbrillance un paramètre à stocker avec la position d'origine et appuyez sur la touche **OK**.
 - Les éléments sélectionnés sont marqués d'un \checkmark . Les éléments marqués d'un \checkmark sont inclus dans la position d'origine.

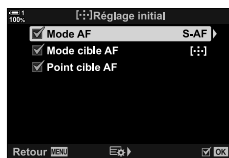

- 3 Appuyez sur \triangleright sur le pavé directionnel pour l'affichage des options du paramètre en surbrillance.
 - Choisissez les paramètres pour la position d'origine.
 - Lorsque [Orientation liée à [::]] est active, on vous demandera de sélectionner une orientation paysage ou portrait (rotation de l'appareil photo à gauche/rotation de l'appareil photo à droite) avant d'appuyer sur la touche \triangleright pour afficher les options.

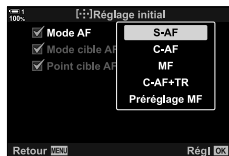

- 4 Appuyez sur la touche **OK** pour enregistrer les modifications à la fin des paramètres.
 - La liste des paramètres sera affichée.
- 5 Appuyez à maintes reprises sur la touche **MENU** pour quitter à la fin des réglages.

4

A2 Sélection de cible AF ([::] Sélect. param. de l'écran)

Choisissez les rôles joués par les molettes avant et arrière ou le pavé directionnel lors de la sélection de la cible AF. Les commandes utilisées peuvent être sélectionnées par rapport à l'utilisation de l'appareil photo ou à ses goûts personnels. Vous pouvez choisir jusqu'à deux combinaisons.

- Ce point s'applique aussi bien en photographie qu'en enregistrement vidéo.

Commandes Disponibles

Molette avant, molette arrière, Δ ∇ sur le pavé directionnel, les touches \triangleleft \triangleright .

Les Rôles Disponibles

[\square] Pos] : Positionner la cible AF

[[::] Mode] : Choisissez le mode de cible AF (par exemple, tout, petit, ou groupe).

[\odot] : Ajustez les réglages pour la détection du visage/des yeux de mise en place automatique.

Onglet **A2** \Rightarrow [[::] Sélect. param. de l'écran] \Rightarrow Choisissez une série \Rightarrow Choisissez une commande (molettes avant ou arrière ou molette de défilement) \Rightarrow Choisissez un rôle

- * Si vous mettez en surbrillance [Ensemble 2], les options dans le menu [[::] Sélect. param. de l'écran] seront cochées (\checkmark). [Ensemble 2] peut être rappelé à l'aide de la touche **INFO** dans l'affichage de sélection de mise en place automatique cible.

4

A2 AF Taille de cible et positionnement ([::] Param. du mode cible)

Choisissez le nombre de cibles AF disponibles et la distance de déplacement de cible AF lors de la sélection de cible AF. Les cibles peuvent être plus grandes que les cibles de groupe ou de taille plus grande pour les sujets dont le mouvement peut être prédit. Vous pouvez également augmenter la distance entre les cibles disponibles pour une sélection plus rapide des cibles. L'appareil photo peut mémoriser jusqu'à quatre combinaisons différentes de paramètres.

- Cet élément est pour la photographie fixe. Pour avoir plus d'informations, consultez la page 125.

Taille	Choisir la taille cible. La largeur et la hauteur de la cible peuvent être réglées séparément. Choisir parmi les dimensions verticales et horizontales de 1, 3, 5, 7, 9, et 11.
Position	Choisir le nombre de pas que la cible se déplace pendant la sélection de la cible. Les pas horizontaux et verticaux peuvent être réglés séparément ; choisir parmi les pas de 1, 2, et 3.

Onglet **A2** \Rightarrow [[::] Param. du mode cible] \Rightarrow Choisissez une option

- Si la taille d'étapes de cible AF est modifiée par rapport à la valeur par défaut, un \checkmark apparaîtra à côté de l'option cible personnalisée dans [Paramètres [[::] Mode] (P. 485).

A2 Faire correspondre la sélection de cible AF à l'orientation de l'appareil photo (📷 Orientation liée à [:::])

L'appareil photo peut être réglée pour modifier automatiquement la position de la cible AF et le mode de cible AF, quand elle détecte une rotation entre les orientations paysage ou portrait. La rotation de l'appareil photo fait une modification de la composition et par conséquent la position du sujet dans le cadre. L'appareil photo peut enregistrer le mode et la position de cible AF individuellement par rapport l'orientation de l'appareil photo. Lorsque cette option est active, [:::] Réglage initial (P. 487) peut être utilisée pour enregistrer les positions basiques distinctes pour les orientations du paysage et du portrait.

- Cet élément est pour la photographie fixe.

Mode cible AF	Choisissez des modes AF avec des cibles distinctes (par exemple, tout, petit ou groupe) pour les orientations du paysage et du portrait.
Point cible AF	Choisissez des modes AF avec des cibles distinctes pour les orientations du portrait et du paysage.

- 1 Mettre en surbrillance [📷 Orientation liée à [:::]] dans le menu **A2** (AF/MF) et appuyez sur **▷** sur le pavé directionnel.

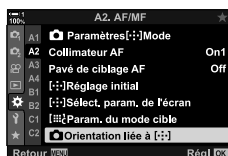

- 2 Mettre en surbrillance un paramètre que vous souhaitez enregistrer séparément et appuyez sur la touche **OK**.
 - Les éléments sélectionnés sont marquées d'un **✓**.

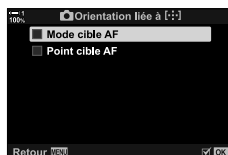

- 3 Appuyez à plusieurs reprises sur la touche **MENU** pour quitter à la fin des réglages.
 - Appuyer plusieurs fois sur la touche **MENU** pour quitter les menus.
- 4 Choisissez tout d'abord le mode de cible AF ou la position cible à l'aide de l'appareil photo dans une orientation puis dans l'autre.
 - Des paramètres distincts sont préservées pour l'orientation paysage, l'orientation portrait avec l'appareil photo pivotée à droite et l'orientation portrait avec l'appareil photo pivoté à gauche.

A3 Plage de mise au point (Limiteur AF)

Choisir la plage dans laquelle l'appareil photo fera la mise au point à l'aide de la lumière AF. Ceci est efficace dans les situations où un obstacle se présente entre le sujet et l'appareil photo pendant l'opération de mise au point, provoquant des changements drastiques dans la mise au point. Vous pouvez également l'utiliser pour empêcher l'appareil photo de faire la mise au point sur des objets au premier plan lors de la prise de vue à travers une clôture, une fenêtre, etc.

- Cet élément est pour la photographie fixe. Pour avoir plus d'informations, consultez la page 143.

Paramètres distance	Choisir la plage des distances de mise au point disponibles. L'appareil photo peut mémoriser jusqu'à trois paramètres pour différentes situations. Les distances sont approximatives et prévues comme guides seulement.
Priorité	L'obturateur peut toujours être libéré si l'appareil n'arrive pas à faire la mise au point quand [On] est sélectionné pour [Limiteur AF].

Onglet **A3** ➔ [Limiteur AF] ➔ Choisissez une option



[Limiteur AF] peut être attribué mono-touche. Il vous suffira, ensuite, d'appuyer sur la touche pour limiter la portée de mise au point. Maintenez la touche et tournez une molette pour choisir parmi les trois réglages enregistrés. [📷 Touche Fonction] (P. 463)

4

A3 Assistance de luminance AF (Lumière AF)

La luminance AF s'allume pour faciliter l'opération de mise au point lorsque l'éclairage est faible.

On	Si l'objet est mal éclairé, l'illuminateur s'allume pendant la lumière AF.
Off	L'illuminateur ne s'allume pas, même si le sujet est mal éclairé.





Onglet **A3** ➔ [Lumière AF] ➔ Choisissez une option

- Pour utiliser lumière AF pendant la photographie silencieuse, vous devez changer l'option sélectionnée pour [Param. mode silencieux] (P. 167).

A3 **Priorité AF visage/yeux** (☺ **Priorité visage**)

L'appareil photo détecte automatiquement les visages. Selon l'option sélectionnée, elle peut détecter et effectuer la mise en place sur les visages ou les yeux. Dans les deux cas, l'exposition est pondérée en fonction de la valeur mesurée pour le visage.

- Ce point s'applique aussi bien en photographie qu'en enregistrement vidéo. Pour plus d'informations, consultez les pages 133 et 360.

 (priorité visage sur)	L'appareil photo détecte et effectue la mise au point sur les visages.
OFF (priorité visage désactivée)	Priorité visage AF sur désactivée.
 (priorité visage et yeux)	L'appareil photo détecte les visages et effectue la mise au point sur l'œil le plus proche de l'appareil photo.
 (priorité visage et œil droit)	L'appareil photo détecte les visages et fait la mise au point sur l'œil droit.
 (priorité visage et œil gauche)	L'appareil photo détecte les visages et fait la mise au point sur l'œil gauche.

Onglet **A3** ➔ [☺ Priorité visage] ➔ Choisissez une option

A3 **Suivi de Mise au point des Objets sélectionnés** (📷 **Suivi du sujet**)

L'appareil photo arrive à détecter et suivre des objets de types spécifiques pendant la mise au point à l'aide de [C-AF+TR] ou [C-AF+TR**MF**]. Vous aurez peut-être du mal à faire la mise au point sur le pilote ou l'habitacle d'un sujet qui évolue rapidement, comme une voiture de course ou un avion. Cette fonction détecte et met au point des éléments spécifiques de ces sujets.

- Cet élément est pour la photographie fixe. Pour avoir plus d'informations, consultez la page 149.

Sport auto	L'appareil photo détecte les voitures ou les motos. Il fait la mise au point sur des éléments tels que le châssis (principalement des types utilisés en sport automobile) ou le conducteur.
Avions	L'appareil photo détecte les avions et les hélicoptères. Il fait la mise au point sur des éléments tels que le fuselage ou le cockpit.
Trains	L'appareil photo détecte les trains. Il fait la mise au point sur des éléments tels que les voitures ou l'habitacle du conducteur.
Off	Sélection du sujet de suivi désactivée.

Onglet **A3** ➔ [📷 Suivi du sujet] ➔ Choisissez une option

- La sélection d'une option autre que [Off] règle automatiquement la détection de visage/œil sur [Off].
- Les éléments suivants ne peuvent pas être utilisés lorsque la photographie est en cours :
filtre ND en direct, photographie à retardement ou HDR, correction de la distorsion trapézoïdale, correction de fisheye, prise de vue hte résolution, bracketing de la mise au point ou Pro Capture High

A3 Affiné le réglage de l'autofocus (Régl. mise au pt AF)

Réglage détaillé de la phase de détection d'autofocus. La mise au point peut être affinée de ± 20 étapes.

- Cet élément est pour la photographie fixe.
- Normalement, il n'y a aucun besoin d'affiner l'autofocus en utilisant cet élément. L'affinage de la mise au point précise la focalisation automatique de l'appareil photo selon vos besoins.
- La précision apportée par l'affinage de l'AF n'a aucun effet dans [S-AF] et les modes [S-AF MF].

Off	Affinement désactivé.
Erreur info	Mise au point affiné pour tout les objectifs.
Infos objectif	Enregistrer les réglages selon l'objectif utilisé. L'appareil photo peut enregistrer les valeurs de réglage pour un maximum de 20 lentilles. La mise au point peut également être affinées selon la focale utilisée. Pour les zoom, plusieurs valeurs de sensibilités AF peuvent être enregistrées selon la longueur focale.

1 Mettre en surbrillance [Régl. mise au pt AF] dans le **A3** (AF/MF) menu et appuyez **▷** sur le pavé directionnel.



2 Mettre en surbrillance [Erreur info] ou [Infos objectif] et appuyez sur la touche **▷**.

- Passez à l'étape 5, si vous avez sélectionné [Erreur info].
- Pour désactiver le réglage fin, Mettre en surbrillance [Off] et appuyez sur la touche **OK**.



3 Mettre en surbrillance [Créer jeu de données] et appuyez sur la touche **OK**.

- On vous demandera de choisir la zone du cadre pour laquelle la mise au point sera affinée.



4 Utilisez les touches **△ ▽ ◀ ▶** pour choisir une zone de l'image et appuyez sur la touche **OK**.

- Vous pouvez appuyer avec des lentilles de zoom, sur la touche **INFO** pour choisir entre un (téléobjectif) long et longueurs focales (larges) courtes.



5 Choisissez une valeur de réglage précise en utilisant les touches Δ ∇ et appuyez sur la touche **OK**.

- La valeur sélectionnée sera enregistrée. Si vous avez choisi [Erreur info], les options présentées à l'étape 2 seront affichées.
- Si vous avez choisi [Infos objectif], la boîte de dialogue apparue à l'étape 3 sera affichée. L'écran affichera le nom de la lentille pour lequel la valeur de réglage précis a été enregistrée.
- Faire pivoter la molette arrière pour faire un zoom en avant puis vérifiez la mise au point.
- Avant d'appuyer sur la touche **OK**, appuyez sur la touche d'obturateur pour prendre une photo de test et vérifier la mise au point.
- Appuyez sur la touche \triangleright et répétez le processus à partir de l'étape 4 pour enregistrer une autre valeur de réglage précis pour la lentille actuel.

6 Pour affiner la mise au point sur la même lentille mais dans une zone différente du cadre, Mettre en surbrillance le nom de lentille en utilisant les touches Δ ∇ et appuyez sur la touche \triangleright .

- Répétez le processus à partir de l'étape 4.



7 Appuyez sur la touche **MENU** à plusieurs reprises pour quitter les menus à la fin du processus.

■ Suppression de valeurs enregistrées

1 Mettre en surbrillance [Régl. mise au pt AF] dans le **A3** (AF/MF) menu et appuyez \triangleright sur le pavé directionnel.



2 Mettre en surbrillance [Infos objectif] en utilisant les touches Δ ∇ et appuyez sur la touche \triangleright .



3 Grâce aux touches Δ ∇ mettre en surbrillance le nom de l'objectif que vous souhaitez supprimer à partir de la liste de réglage, puis appuyez sur la touche \triangleright .



- 4 Mettre en surbrillance [Effacer] en utilisant les touches Δ ∇ et appuyez sur la touche \triangleright .
- Une boîte de dialogue de confirmation s'affichera.



- 5 Mettre en surbrillance [Oui] en utilisant les touches Δ ∇ et appuyez sur la touche **OK**.
- La boîte de dialogue apparue à l'étape 3 s'affichera. Confirmez que le nom de la lentille a été supprimé.

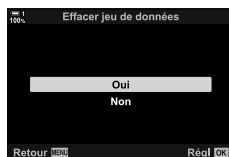

- Pour désactiver l'autofocus sans devoir supprimer les entrées de lentille actuelle, mettre en surbrillance [Off] pour [Régl. mise au pt AF].



- L'appareil photo peut enregistrer plusieurs valeurs pour chaque objectif.

■ Activation du réglage fin

Affichez la liste de données de la lentille et placez des vérifications (✓) à côté des articles que vous souhaitez utiliser.

Onglet **A3** ➔ [Régl. mise au pt AF] ➔ [Infos objectif] ➔ Mettre en surbrillance les éléments grâce aux touches Δ ∇ et appuyez sur la touche **OK**

A4 Choisir une distance de mise au point pour prérégler Le MF (Préréglage Dist. MF)

Faire rapidement la mise au point à une distance préalablement mémorisée.

Un exemple de situation dans laquelle cette option pourrait être efficace est la photographie astronomique avec la lune ou les étoiles, lorsque vous voulez faire la mise au point rapidement vers l'infini.

- Ce point s'applique aussi bien en photographie qu'en enregistrement vidéo. Pour plus d'informations, consultez les pages 129 et 357.

Onglet **A4** ➔ [Préréglage Dist. MF] ➔ Choisissez une valeur

- Si l'objectif est équipée d'un limiteur de mise au point, désactivez-le avant de continuer.
- Les chiffres affichés ne sont donnés qu'à titre indicatif.

A4 Assistance de mise au point manuelle (Assist MF)

Cette fonctionnalité est utilisée pour assister à la mise au point manuelle. Vous pouvez régler l'appareil photo pour faire automatiquement un zoom sur la vue à travers la lentille ou de mettre en surbrillance les zones de mise au point en couleur lorsque l'anneau de l'objectif est tourné.

- Ce point s'applique aussi bien en photographie qu'en enregistrement vidéo.

Gros plan	L'affichage effectue automatiquement un zoom en avant lorsque la bague de mise au point est tournée.
Intensification	Les zones de mise au point sont surlignées en couleur lorsque la bague est de mise au point de l'objectif est tournée.

- La couleur de surbrillance et les autres réglages d'intensifications peuvent être ajustés utilisant l'objet [Régl. intensification] dans le **Menu personnalisé D3** (P. 525).
- Le zoom de mise au point n'est pas disponible pendant l'enregistrement d'une vidéo ou lorsque [C-AF **MF**] ou [C-AF+TR **MF**] est sélectionné pour le mode de mise au point.

- 1** Mettre en surbrillance [Assist MF] dans le menu **A4** (AF/MF) et appuyez **▷** sur le pavé directionnel.



- 2** Mettre en surbrillance [Gros plan] ou [Intensification] et appuyez sur la touche **▷**.



- 3** Choisissez une option en utilisant les touches **△ ▽** et appuyez sur la touche **OK**.



- 4** Lorsque les paramètres sont terminés, appuyez sur la touche **MENU** à plusieurs reprises pour quitter les menus.

- Quand la mise au point manuelle est activée, vous pouvez :
 - Tourner la molette avant ou arrière pour effectuer un zoom avant ou arrière pendant le zoom de la mise au point.
 - Affichez les options de mise au point en appuyant sur la touche **INFO** lors de la mise au point. Mettre en surbrillance les options à utiliser de la molette avant ou **<▷** des touches et utilisez la molette arrière ou les touches **△ ▽** pour faire le choix des paramètres. Vous pouvez régler [Couleur d'intens.], [Intensité des contours], et [Régl. luminosité image].

A4 Désactiver l'activation MF (Activation MM)

Désactiver l'embrayage de mise au point manuelle. Cela peut empêcher que l'autofocus ne soit désactivé par l'enclenchement accidentel de l'embrayage.

- Ce point s'applique aussi bien en photographie qu'en enregistrement vidéo. Pour plus d'informations, consultez les pages 128 et 356.

Activer	L'appareil photo réagit à la position de la bague de l'objectif.
Désactiver	L'appareil photo fait la mise au point par rapport à l'option sélectionnée pour [Mode AF] ou [Mode AF], indépendamment de la bague de mise au point manuelle de l'objectif. La mise au point manuelle n'est pas disponible même lorsque la bague de l'objectif est en position de mise au point manuelle.



Onglet **A4** ➔ [Activation MM] ➔ Choisissez une option

4

A4 Direction de mise au point de l'objectif (Sens de la bague MF)

Choisissez la direction de rotation de la bague pour ajuster la mise au point.

- Ce point s'applique aussi bien en photographie qu'en enregistrement vidéo.

	Tournez l'anneau vers le sens anti-horaire pour augmenter la distance de mise au point.
	Tournez l'anneau vers le sens horaire pour augmenter la distance de mise au point.

Onglet **A4** ➔ [Sens de la bague MF] ➔ Choisissez une option

A4 Ajuster la mise au point pendant de longues expositions (Prise vue BULB/TIME)

Vous pouvez modifier manuellement la position de la mise au point lorsque vous utilisez la photographie à BULB pour une exposition longue. Ceci vous permet de faire la mise au point pendant l'exposition ou à la fin de l'exposition. Cette option prend effet dans le mode **B**.

- Cet élément est pour la photographie fixe. Pour avoir plus d'informations, consultez la page 107.

Off	La position de mise au point ne peut pas être réglée manuellement pendant une exposition.
On	La position de mise au point peut être réglée manuellement pendant une exposition.

Onglet **A4** ➔ [Prise vue BULB/TIME] ➔ Choisissez une option

A4 Réinitialiser la position de l'optique lors de la fermeture (Réinit. objectif)

4

Vous avez la possibilité de ne pas restaurer les objectifs sur la position de mise au point de réinitialisation quand l'appareil photo est éteint. Cela vous permet, sans changer la position de la mise au point, d'éteindre l'appareil photo.

- Ce point s'applique aussi bien en photographie qu'en enregistrement vidéo.

Off	La position de mise au point de la lentille n'est pas réinitialisée lorsque l'appareil photo est hors tension. Les zoom motorisés reviennent également à la position de zoom dans laquelle ils se trouvaient avant la désactivation de l'appareil photo.
On	La position de mise au point de la lentille est réinitialisée quand l'appareil photo est hors tension.

Onglet **A4** ➔ [Réinit. objectif] ➔ Choisissez une option





Éléments liés au contrôle

(Menus personnalisés **B1** et **B2**)















Ces menus contiennent des éléments qui permettent de personnaliser les touches de l'appareil photo, les molettes, le sélecteur multiple et les commutateurs.









B1 Attribuer des rôles aux touches Touche Fonction)





D'autres rôles peuvent être attribués à des touches à la place de leurs rôles existants. Les éléments de menu peuvent être affectés à des touches pour un accès rapide lors de la prise de vue.

- Cet élément est pour la photographie fixe. Les fonctions affectées aux commandes utilisant cet élément sont disponibles uniquement dans les modes **P**, **A**, **S**, **M**, et **B** (modes de photographie fixe).
- Pour plus d'informations, voir « Attribution des rôles aux touches ( Touche Fonction) » (P. 463) dans « 4-3 Personnalisation des touches et des molettes ».
- Les fonctions attribuées en utilisant [ Touche Fonction] (P. 417) dans le [ Menu Vidéo] prennent effet dans le mode [ (vidéo)].

Commandes personnalisables

Icônes	Contrôle (orientation)
	Touche  (compensation d'exposition)
	Touche ISO
	Touche  (Vidéo)
	Touche  (LV)
	Touche Fn
	Touche AEL/AFL
	Touche WB
	Pavé directionnel
	Molette de défilement  (à droite)
	Molette de défilement  (en bas)



Icônes	Contrôle (orientation)
	Touche de la balance des blancs mono-touche
	Touche Aperçu
	Touche  à utilisation verticale (compensation d'exposition)
	Touche ISO à utilisation verticale
	Touche AEL/AFL à utilisation verticale
	La touche de balance des blancs mono-touche à utilisation verticale
	La touche d'aperçu d'utilisation verticale
	L-Fn (la touche Fn sur la lentille)

Onglet **B1** ➔ [ Touche Fonction] ➔ Sélectionnez une commande en utilisant   du pavé directionnel ➔ Sélectionnez un rôle en utilisant   du pavé directionnel

B1 Presse à sélecteur multiple (Bouton central)

Choisissez l'opération effectuée en appuyant sur le sélecteur multiple. Le sélecteur multiple peut alors fonctionner comme une touche.

- Ce point s'applique aussi bien en photographie qu'en enregistrement vidéo.

Off	Aucun rôle attribué. Appuyez sur le sélecteur multiple n'a aucun effet.
[:::] (Sélection de cible AF)	Appuyez sur le sélecteur multiple pour but de régler les paramètres de sélection de cible AF, de mode de cible AF ou de priorité visage AF. Le pavé directionnel ou les molettes avant et arrière peuvent être utilisées par rapport au paramètre sélectionné pour [:::] Sélect. param. de l'écran (P. 488) dans le  Menu personnalisé A2 .
[:::]  (Zone AF Accuei)	Le sélecteur multiple fonctionne comme une touche [Accueil [:::]]. Cette option s'applique seulement aux modes de la photographie fixe.  [Touche Fonction] (P. 463)

Onglet **B1** ➔ [Bouton central ] ➔ Choisissez une option

B1 Sélecteur multiple d'inclinaison (Touche direction)

Choisissez l'opération effectuée en inclinant le sélecteur multiple. Le sélecteur multiple est utilisé normalement pour positionner la cible AF, mais cette fonction peut être désactivée pour prévenir toute utilisation involontaire.

- Ce point s'applique aussi bien en photographie qu'en enregistrement vidéo.

Off	Appuyez sur le sélecteur multiple en haut, en bas, à gauche ou à droite n'a aucun effet.
[:::] (sélection de cible AF)	Le sélecteur multiple peut être utilisé pour effectuer le positionnement la cible AF (P. 123, 352).

Onglet **B1** ➔ [Touche direction ] ➔ Choisissez une option

B1 Attribuer des rôles aux molettes avant et arrière (📷 Fonction molette/pavé)

Choisissez les rôles effectués par les molettes avant et arrière. Vous pouvez également choisir la fonction sélectionnée en utilisant le levier **Fn**. Vous pouvez aussi choisir les opérations effectuées pendant la lecture ou lorsque les menus sont affichés.

- Cet élément est pour la photographie fixe. Les fonctions affectées aux commandes utilisant cet élément sont disponibles uniquement dans les modes **P**, **A**, **S**, **M**, et **B** (modes de photographie fixe). Pour avoir plus d'informations, consultez la page 473. Les fonctions attribuées dans le 📺 Menu Vidéo prennent effet en 📺 mode (Vidéo) (P. 424).

Les Rôles Disponibles

- Ps (décalage de programme)
- Vitesse d'obturation
- Ouverture
- Compensation d'exposition
- Compensation de flash
- Sensibilité ISO
- Mode WB
- Température de couleur CWB
- Off
- ⬆/Valeur (déplacez le curseur vers le haut ou le bas)
- ⬅ (déplacer le curseur vers la gauche ou la droite)
- 📄Q (index/zoom de lecture)
- Avancer/reculer dans la pellicule

Onglet **B1** ➔ [📷 Fonction molette/pavé] ➔ Sélectionnez un mode ➔ Sélectionnez un rôle

B1 Changer la sens molette/pavé (Sens molette/pavé)

Choisir la direction de rotation des molettes pour définir l'exposition.



- Ce point s'applique aussi bien en photographie qu'en enregistrement vidéo.



Exposition	Choisissez la direction de rotation des molettes pour définir l'ouverture et la vitesse d'obturation dans les modes A , S , M , et B .
Ps	Choisissez la direction de rotation des molettes pour changer de programme (mode P).

Onglet **B1** ➔ [Sens molette/pavé] ➔ Choisissez une option ➔ Choisissez un paramètre

B1 Attribuer un rôle au levier Fn Fonction levier Fn

Choisissez le rôle joué par le levier **Fn**.

- Cet élément est pour la photographie fixe. Les fonctions affectées aux commandes utilisant cet élément sont disponibles uniquement dans les modes **P**, **A**, **S**, **M**, et **B** (modes de photographie fixe). Pour avoir plus d'informations, consultez la page 475. Les fonctions attribuées dans le  Menu Vidéo prennent effet en  mode (Vidéo) (P. 426).

mode1	Changer les fonctions des molettes avant et arrière. Les fonctions pour les positions 1 et 2 sont conformes au réglage sélectionné pour  Fonction molette/pavé] (P. 473).
mode2	Basculez entre deux groupes de paramètres précédemment sélectionnés pour [Mode AF], [Mode cible AF] et [Point cible AF].
mode3	Basculez le mode de prise de vue. Vous pouvez passer en mode  (vidéo) sans faire tourner le sélecteur de mode.
Off	Changer de la position du levier Fn n'a aucun effet.

Onglet **B1** \Rightarrow  Fonction levier Fn \Rightarrow Mettre en surbrillance une option et appuyez sur la touche **OK**.



- Lorsque [mode2] est sélectionné, vous pouvez appuyer \triangleright sur le pavé directionnel pour afficher les paramètres AF.
- Les modes AF disponibles sont indiqués par des coches (✓).
- L'option sélectionnée pour  Fonction levier Fn] ne prend pas effet dans [mode3].

B1 Allumer ou éteindre l'appareil photo avec le levier Fn (Levier Fn/Levier Alim.)



4

Le levier **Fn** peut être utilisé comme levier on/off. Utilisez cette fonction si vous voulez utiliser votre main droite pour allumer ou éteindre l'appareil photo lors du tournage.

- Ce point s'applique aussi bien en photographie qu'en enregistrement vidéo.

Fn	Le levier fonctionne par rapport aux options sélectionnées pour  Fonction levier Fn] et  Fonction levier Fn] (P. 426).
Alimentation 1	Le levier fonctionne comme un levier on/off. La position 1 est activée et la position 2 est désactivée.
Alimentation 2	Le levier fonctionne comme un levier on/off. La position 1 est désactivée et la position 2 est activée.

Onglet **B1** \Rightarrow [Levier Fn/Levier Alim.] \Rightarrow Choisissez une option

- Le levier **ON/OFF** ne peut pas être utilisé pour éteindre l'appareil photo lorsque [Alimentation 1] ou [Alimentation 2] est sélectionné. Les fonctions  Fonction levier Fn] et  Fonction levier Fn] sont également indisponibles.

B2 Puissance de la lentille de zoom (📷 Vitess. zoom électr.)

Choisissez la vitesse à quelle puissance la lentille de zoom, fait un zoom avant ou arrière lorsque l'anneau de zoom est tourné. Ajustez la vitesse de zoom, si elle est si rapide que vous trouvez que cadrer votre sujet est difficile. Choisissez parmi [Faible], [Normal], et [Haute].

- Cet élément est pour la photographie fixe. L'option sélectionnée pour [📷 Vitess. zoom électr.] dans le 📷 Menu Vidéo prend effet en 📷 (Vidéo) mode (P. 408).

Faible	Zoom lent. Un bon choix lorsque des ajustements précis sont nécessaires.
Normal	Vitesse de zoom normale.
Haute	Zoom rapide.

Onglet **B2** ➔ [📷 Vitess. zoom électr.] ➔ Choisissez une option

B2 Configurer le levier de verrouillage (C-LOCK Paramètres)

Choisissez les commandes verrouillées lorsque le levier de verrouillage qui se situe à l'arrière de l'appareil photo est réglé sur **C-LOCK**. Le levier de verrouillage peut être utilisé pour verrouiller les commandes et interrompre leur utilisation. Dans la position **C-LOCK**, vous pouvez choisir les commandes verrouillées.

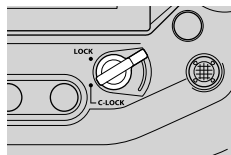

- Ce point s'applique aussi bien en photographie qu'en enregistrement vidéo.
- Les commandes qui peuvent être verrouillées à l'aide du levier de verrouillage sont répertoriées ci-dessous. Les éléments de la colonne **LOCK** ne peuvent pas être modifiés. Les éléments de la colonne **C-LOCK** peuvent être changés en grâce à cette option.

Commande	LOCK	C-LOCK
Molette avant	—	✓
Molette arrière	—	✓
Touche BKT , AF , et flash/prise de vue séquentielle/retardateur)	—	✓
Sélecteur multiple	—	✓
Levier Fn	—	✓
Pavé directionnel	—	✓
Touche OK	—	✓
Écran tactile	—	✓
Touche d'obturateur à utilisation verticale	✓	✓
Molette avant à utilisation verticale	✓	✓
Molette arrière à utilisation verticale	✓	✓
Touche de correction de l'exposition verticale	✓	✓
L'utilisation verticale de la touche ISO	✓	✓
L'utilisation verticale de la touche AEL/AFL	✓	✓
Sélecteur multiple à usage vertical	✓	✓

- La commande sélectionnée est verrouillée non seulement pendant la prise de vue, mais pendant le réglage des paramètres également, par exemple dans les menus ou sur le super panneau de contrôle LV.
- Le rôle sélectionné pour le levier **Fn** ne peut pas être modifié lorsque les commandes sont verrouillées.
- Le verrouillage ne s'applique pas au levier **Fn** s'il a été configuré pour servir de levier on/off à l'aide de [Levier Fn/Levier Alim.] (P. 501).

- 1 Mettre en surbrillance [C-LOCK Paramètres] dans le **B2** (Touche/cadran/levier) menu et appuyez **▷** sur le pavé directionnel.



- 2 Mettre en surbrillance les commandes à verrouiller lorsque le levier de verrouillage est en position **C-LOCK** et appuyez sur la touche **OK**.
 - Les éléments sélectionnés sont marqués d'un **✓**. Les éléments sélectionnés seront verrouillés.

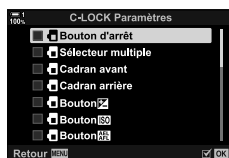

- 3 Appuyez à maintes reprises sur la touche **MENU** pour quitter à la fin des réglages.

Elements relatifs aux déclenchement

(Menus personnalisés **C1** et **C2**)

Ces menus comportent des éléments qui permettent de personnaliser les fonctions relatifs au déclencheur, y compris les options de prise de vue en rafale.

C1 Choix de l'opération effectuée si la mise au point échoue avec [S-AF] sélectionné pour [Mode AF] (Priorité S-AF)

Choisissez si l'appareil photo prend une photo s'il est incapable de mettre au point avec [S-AF] ou [S-AF **MF**] sélectionné pour [Mode AF].

- Cet élément est pour la photographie fixe.

On	Une photo sera prise quand le déclencheur est enfoncé à fond, même si l'appareil photo n'arrive pas à faire la mise au point.
Off	Aucune photo ne sera prise lorsque le déclencheur est enfoncé à moins que l'appareil photo puisse réaliser la mise au point. Le déclencheur ne sera pas libéré tant que le flash ne sera pas chargé lorsqu'un flash est utilisé.

Onglet **C1** ➔ [Priorité S-AF] ➔ Choisissez une option

C1 Choix de l'opération effectuée si la mise au point échoue avec [C-AF] sélectionné pour [Mode AF] (Priorité C-AF)

Choisissez si vous voulez que l'appareil photo prenne une photo même s'il est incapable de mettre au point avec [C-AF], [C-AF **MF**], [C-AF+TR], ou [C-AF+TR **MF**] sélectionné pour [Mode AF].

- Cet élément est pour la photographie fixe.



On	Une photo sera prise quand le déclencheur est enfoncé à fond, même si l'appareil photo n'arrive pas à faire la mise au point.
Off	Aucune photo ne sera prise lorsque le déclencheur est enfoncé à moins que l'appareil photo puisse réaliser la mise au point. Le déclencheur ne sera pas libéré tant que le flash ne sera pas chargé lorsqu'un flash est utilisé.

Onglet **C1** ➔ [Priorité C-AF] ➔ Choisissez une option

C1 [Séquence L] Taux compression et limites de rafale (L Paramètres)

Personnaliser les paramètres pour les modes [Séquence L], [L Anti-vibration (♦)], [L Silence (♥)], et [Capture Pro L].

- Cet élément est pour la photographie fixe. Consultez les pages répertoriées ci-dessous pour plus d'informations.

 (basse séquentielle/basse séquentielle anti-choc)	Choisissez la cadence et le nombre maximum de prises de vue (P. 155). [Fps max] : 1–10 fps [Limiteur nbre d'images] : 2–99, Off (pas de limite)
 (basse séquentielle silencieuse)	Choisissez la cadence et le nombre maximum de prises de vue (P. 155). [Fps max] : 1–10, 15, ou 18 fps [Limiteur nbre d'images] : 2–99, Off (pas de limite)
Pro Cap (Capture Pro bas)	Choisissez le taux de compression, le nombre maximal de photos prises avant que le déclencher soit enfoncé à fond et le nombre total maximal de photos (P. 168). [Fps max] : 10, 15, ou 18 fps [Cadres pré-déclench.] : 0–35 [Limiteur nbre d'images] : 0–99, Off (pas de limite) Inclut les prises de vues capturées avant le début de l'enregistrement.

4 **1** Mettre en surbrillance [L Paramètres] dans le menu C1 (Déclencher/L Paramètres/Stabilisateur image) et appuyez \triangleright sur le pavé directionnel.

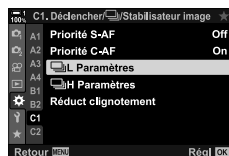

2 Mettre en surbrillance une option en utilisant les touches Δ ∇ et appuyez sur la touche \triangleright .



3 Mettre en surbrillance une sous-option à l'aide des touches Δ ∇ et appuyez sur la touche \triangleright .



- 4** Mettre en surbrillance un paramètre en utilisant les touches Δ ∇ et appuyez sur la touche **OK**.
- Lorsque vous choisissez le [Limiteur nbre d'images] de [Fps max], mettre en surbrillance une valeur et appuyez sur la touche \triangleright . Lorsqu'on vous demandera de choisir le nombre maximum de prises de vue, mettre en surbrillance une valeur en utilisant les touches Δ ∇ \triangleleft \triangleright et appuyez sur la touche **OK**.
- 5** Lorsque les paramètres sont terminés, appuyez la touche **MENU** à maintes reprises pour quitter les menus.





C1 [Séquence H] Fréquences d'image et limites de rafale (H Paramètres)

Personnaliser les paramètres pour modes [Séquence H], [H Silence [♥]] et [Capture Pro H].

4

- Cet élément est pour la photographie fixe. Consultez les pages répertoriées ci-dessous pour plus d'informations.

 (haut séquentiel)	Choisissez la cadence et le nombre maximum de prises de vue (P. 155). [Fps max] : 10–15 fps [Limiteur nbre d'images] : 2–99, Off (pas de limite)
 (haut séquentiel silence)	Choisissez la cadence et le nombre maximum de prises de vue (P. 155). [Fps max] : 15, 20, 30, ou 60 fps [Limiteur nbre d'images] : 2–99, Off (pas de limite)
 (Capture Pro Haute)	Choisissez la taux compression, le nombre maximal de photos prises avant que le déclencheur soit enfoncé à fond et le nombre total maximal de photos (P. 168). [Fps max] : 15, 20, 30, ou 60 fps [Cadres pré-déclench.] : 0–35 [Limiteur nbre d'images] : 0–99, Off (pas de limite) Inclut les prises de vues capturées avant le début de l'enregistrement.

1 Mettre en surbrillance [C1] Paramètres] dans le menu **C1** (Déclencher/[C1]/Stabilisateur image) et appuyez **▷** sur le pavé directionnel.



2 Mettre en surbrillance une option en utilisant les touches **△ ▽** et appuyez sur la touche **▷**.

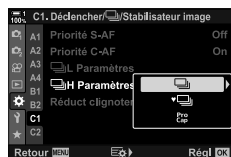

3 Mettre en surbrillance une sous-option à l'aide des touches **△ ▽** et appuyez sur la touche **▷**.



4 Mettre en surbrillance un paramètre en utilisant les touches **△ ▽** et appuyez sur la touche **OK**.

- Lorsque vous choisissez le [Limiteur nbre d'images] de [C1], mettez en surbrillance une valeur et appuyez sur la touche **▷**. Lorsqu'on vous demandera de choisir le nombre maximum de prises de vue, mettez en surbrillance une valeur en utilisant les touches **△ ▽** et appuyez sur la touche **OK**.



5 Lorsque les paramètres sont terminés, appuyez la touche **MENU** à maintes reprises pour quitter les menus.

C1 Temps de déclenchement (Réduct clignotement)

Lorsque vous prenez des photos sous un éclairage fluorescent ou autre éclairage artificiel sur le lieu de travail ou à l'extérieur, vous pouvez remarquer un scan scintillement sur l'affichage en direct ou une exposition inégale sur les photos prises à une vitesse d'obturation rapide. Cet élément réduit ces effets.

- Pour mieux d'informer sur la réduction du scan scintillement, rendez vous à l'explication présente sur la page 190.





LV anti-scintillement	Réduire le scan scintillement sous un éclairage fluorescent ou autre. Choisir cette option si le scan scintillement rend l'affichage difficile à voir. [Auto] : L'appareil photo détecte et réduit le scan scintillement. [50Hz] : Réduire le scan scintillement sous l'éclairage du poste de travail ou de l'extérieur alimenté par un courant alternatif d'une fréquence de 50 Hz. [60Hz] : Réduire le scan scintillement sous l'éclairage du poste de travail ou de l'extérieur alimenté par un courant alternatif d'une fréquence de 60 Hz. [Off] : Réduction du scan scintillement désactivée.
Photo antiscintillement	L'appareil photo détecte automatiquement la fréquence du scan scintillement et libère correctement l'obturateur. Cet élément est pour la photographie fixe. Elle s'applique aux photos prises avec l'obturateur mécanique.



Onglet **C1** ➔ [Réduct clignotement] ➔ Choisissez une option ➔ Choisissez un paramètre





- L'activation de [Photo antiscintillement] désactive toute fonction utilisant l'obturateur électronique, notamment le mode silence, la prise de vue à haute résolution et la capture Pro.
- La détection du scan scintillement peut échouer dans certaines conditions. Dans ce cas, le timing de relâchement normal sera utilisé.
- La temporisation de déclenchement normal est utilisée à vitesse lente.
- Activer [Photo antiscintillement] peut provoquer un retard de relâchement, ce qui ralentit le taux d'avance du cadre pendant la prise de vues en rafale.

Réduire le flou de l'appareil photo Stabilisateur

Réduisez le flou causé par le bougé de l'appareil photo, par exemple lorsque le sujet est mal éclairé ou que les photos sont prises avec des longueurs focales élevées.

- Cet élément est pour la photographie fixe. Pour avoir plus d'informations, consultez la page 176. L'option sélectionnée pour  Paramètres AF/IS >  Stabilisateur (P. 376) dans le  Menu Vidéo prend effet dans le  (vidéo) mode.

S-IS Off	Stabilisation d'image désactivée. Sélectionnez cette option lorsque vous utilisez un trépied.
S-IS AUTO (auto)	La stabilisation d'image s'applique au mouvement sur tous les axes. Si un mouvement panoramique est détecté, l'appareil photo suspend automatiquement la stabilisation d'image sur cet axe.
S-IS  (multidirectionnel)	La stabilisation d'image s'applique à tous les mouvements de l'appareil photo.
S-IS  (vertical)	La stabilisation d'image s'applique au mouvement aux angles droits à la base de l'appareil photo. L'utiliser pour faire un panoramique horizontal de l'appareil photo.
S-IS  (horizontal)	La stabilisation d'image s'applique au mouvement parallèle à la base de l'appareil photo. Choisissez lorsque vous effectuez un mouvement vers la gauche ou la droite avec l'appareil photo en orientation portrait (grand).

- Lors de l'utilisation d'objectifs autres que les objectifs système Micro Four Thirds ou Four Thirds, vous devrez spécifier la longueur focale de la lentille. Appuyez  sur le pavé directionnel dans le menu où vous utilisez une option, puis utilisez les touches    pour sélectionner une valeur et appuyez sur la touche **OK**. Si les informations sur la lentille sont enregistrées avec [Param. infos objectif] (P. 550) est utilisée, la distance focale enregistrée sera appliquée.
- Le paramètre sélectionné avec le commutateur de stabilisation de la lentille, le cas échéant, est prioritaire sur celui sélectionné avec l'appareil photo.



- Vous pouvez choisir si la stabilisation d'image sera effectuée lorsque le déclencheur est enfoncé à mi-course.   Menu personnalisé  > [Régl. mi-course IS] (P. 178)

Onglet   Stabilisateur  Choisissez une option

Stabilisation d'image en mode rafale (**Stab. d'image**)

Choisir le type de stabilisation d'image appliqué pendant la prise de vue en rafale.

Pour maximiser les effets de stabilisation d'image pendant la prise de vue en rafale, l'appareil photo centre le capteur pour chaque prise de vue. Ceci réduit légèrement la vitesse d'avance de l'image.

- Cet élément est pour la photographie fixe. Pour avoir plus d'informations, consultez la page 174.

Priorité IS	La priorité est donnée à la stabilisation d'image. La vitesse d'avance de l'image diminue légèrement.
Priorité fps	La priorité est donnée à la vitesse d'avance de la trame. La stabilisation d'image peut être légèrement moins efficace dans certaines conditions.

Onglet  ➔ [ Stab. d'image] ➔ Choisissez une option

Stabilisation d'image à mi-course (Régl. mi-course IS)

Choisir si la stabilisation d'image s'applique lorsque le déclencheur est enfoncé à mi-course. Un exemple de situation dans laquelle vous pourriez vouloir suspendre la stabilisation d'image est l'utilisation de la jauge de niveau pour maintenir l'appareil photo à niveau pendant le cadrage des photos.

- Cet élément est pour la photographie fixe. Pour avoir plus d'informations, consultez la page 178.

On	La stabilisation d'image est effectuée lorsque le déclencheur est enfoncé à mi-course.
Off	La stabilisation d'image n'est pas effectuée lorsque le déclencheur est enfoncé à mi-course.

Onglet  ➔ [Régl. mi-course IS] ➔ Choisissez une option

Stabilisation d'image pour les objectifs stabilisés **(Priorité I.S. objectif)**

Lorsque vous utilisez un objectif tiers avec un stabilisateur intégré, choisissez si vous voulez que la stabilisation d'image donne la priorité à l'appareil photo ou à l'objectif. Cette option n'a aucun effet si l'objectif est équipé d'une stabilisation intégré pouvant être utilisé pour activer ou désactiver la stabilisation d'image.

- Ce point s'applique aussi bien en photographie qu'en enregistrement vidéo.

On	La priorité est donnée à la stabilisation d'image de la lentille.
Off	La priorité est donnée à la stabilisation d'image de l'appareil photo.

Onglet  ➔ [Priorité I.S. objectif] ➔ Choisissez une option

Afficher les commandes relatives à la connexion (Menus personnalisés **D1**, **D2**, **D3**, et **D4**)

Ces menus contiennent des éléments relatifs aux informations affichées sur le moniteur et dans le viseur pour une prise de vue facile, le choix des commandes sur écran, les paramètres utilisés pour la connexion à des périphériques externes, etc.

D1 Affichage des commandes sur écran Réglage)

Afficher ou masquer les éléments de contrôle à l'écran pendant la prise de vue.

Utilisez ce choix pour masquer les commandes à l'écran (commandes en direct et la super panneau de contrôle LV) afin qu'elles ne puissent pas être affichées via la touche **INFO**.

- Cet élément est pour la photographie fixe. L'option sélectionnée pour [Paramètres d'affichage] > [Réglage] dans le Menu Vidéo prend effet dans le mode (Vidéo). Pour avoir plus d'informations, consultez la page 428.
- Pour plus d'informations, consultez la section pour toute commande sur écran.

Commande direct	Les commandes en direct sont utilisées pour afficher et ajustez tout paramètre de prise de vue basique lors de la vue en direct. Les effets des paramètres sélectionnés peuvent être prévisualisés sur l'affichage en direct. Pour mieux s'informer, rendez vous à la page 68.
SCP Live	Le super panneau de contrôle LV est utilisé pour répertorier et ajuster les paramètres de prise de vue. Il peut aussi être utilisé pour afficher les paramètres actuels. Pour mieux s'informer, rendez vous à la page 62.

4

- 1 Mettre en surbrillance  Réglage] dans le menu **D1** (Écran/■)/PC) et appuyez sur **▷** sur le pavé directionnel.



- 2 Mettre en surbrillance les éléments en utilisant les touches **△** **▽** et appuyez sur la touche **OK**.
 - Les éléments sélectionnés sont marqués d'un **✓**. Les éléments sélectionnés seront affichés.



- 3 Lorsque les paramètres sont terminés, appuyez la touche **MENU** à maintes reprises pour quitter les menus.

■ Affichage des commandes sur écran

- 1 Appuyez sur la touche **OK** pendant vue en direct dans le mode **P**, **A**, **S**, **M**, ou **B**.

- Le super panneau de contrôle LV sera affiché.



- 2 Appuyez sur la touche **INFO** pour afficher les commandes en direct.

- Les commandes affichées à l'écran changent à chaque fois que la touche **INFO** est pressée.

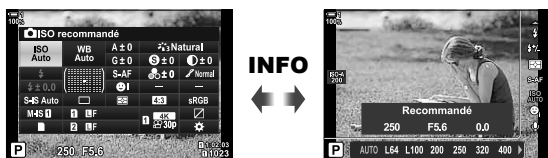

- 3 Appuyez après avoir ajusté les paramètres, sur la touche **OK** pour quitter les commandes sur écran.

- Appuyez sur la touche **OK** affichera à l'avenir les dernières commandes sur écran utilisées.











4

- La touche **INFO** ne peut pas être utilisée pour activer les commandes à l'écran si elle peut être utilisée pour afficher les options de l'élément actuellement sélectionné dans l'affichage des commandes en direct. Sélectionnez un autre élément avant d'utiliser la touche **INFO** pour basculer l'affichage.

D1 Choix des informations affichées avec la touche **INFO** /Info réglage

La touche **INFO** est utilisée pour sélectionner le contenu et le type des informations affichées lors de la prise de vue ou lecture. Cette option permet de choisir les items affichés.

- Cet élément s'applique pendant la photographie et la lecture. L'option sélectionnée pour  Paramètres d'info dans le  Menu Vidéo s'applique dans le mode  (vidéo) (P. 429).

 Info	<p>Choisissez les informations affichées pendant la lecture. Appuyez sur la touche INFO pour défiler les affichages dans un ordre choisi lors de la visualisation des photos.</p> <p>[Image seule] : Afficher des images seulement. [Général] : Afficher un histogramme et des informations de prise de vue.  : Superposer un histogramme sur l'affichage de lecture. [Haute lum&ombre] : Utilisez des teintes pour indiquer les zones surexposées et sous-exposées. [Infos capt. de champ] : Affichage du GPS et autres données du capteur. [Table lumineuse] : Afficher deux images côte-à-côte.</p>
 Info	<p>Choisissez l'  (Gros plan) affichage pour le zoom de lecture.</p> <p>[Agrandir image] : Affiche le cadre de zoom. [Agrandir défilement] : Faites défiler l'affichage du zoom de lecture. [Sélectionner image] : Afficher d'autres images pendant la lecture zoom.</p>
LV-Info	<p>Choisissez les informations affichées sur l'écran de prise de vue en direct. Les éléments disponibles comprennent non seulement la jauge de niveau et l'histogramme, mais aussi le GPS et d'autres capteurs de données. Personnalisez l'affichage comme désiré.  « Choix des informations affichées » (P. 84)</p> <p>[Image seule] : Info cachée. [Perso1]/[Perso2] : Activer ou désactiver les affichages , [Haute lum&ombre] et [Jauge de niveau]. Vous pouvez choisir la combinaison d'indicateurs disponibles. [Infos capt. de champ] : Affichage du GPS et autres données du capteur.</p>
LV OFF-Info	<p>Afficher les données de capteur dans le moniteur en place du super panneau de contrôle LV.</p> <p>[Infos capt. de champ] : Affichage du GPS et autres données du capteur.</p>
 Réglages	<p>Choisissez le nombre des miniatures affichées par page ou activez l'affichage du calendrier au cours de la lecture de l'index.</p> <p>/ / /  : Choisissez le nombre d'images affichées. [Calendrier] : Activer la lecture de calendrier.</p>

- 1 Mettre en surbrillance [Info réglage] dans le menu **D1** (Écran/■)/PC) et appuyez sur **▷** sur le pavé directionnel.



- 2 Mettre en surbrillance un élément et appuyez sur la touche **▷**.



- 3 Mettre en surbrillance un élément à afficher et appuyez sur la touche **OK**.
- Les éléments sélectionnés sont marqués d'un **✓**. Les éléments sélectionnés seront affichés.
 - Pour choisir les informations affichées lorsque la touche d'obturateur est enfoncé à mi-course, sélectionner [LV-Info], mettre en surbrillance [Image seule] et appuyez sur la touche **▷**.



[On] : Les informations de prise de vue sont affichées quand le déclencheur est enfoncé à mi-course.

[Off] : Les informations de prise de vue ne sont pas affichées lorsque le déclencheur est enfoncé à mi-course.

Mettre en surbrillance l'élément désiré et appuyez sur la touche **OK** pour retourner au menu [LV-Info].

- Appuyez sur la touche **▷** quand [Perso1] ou [Perso2] est en sélection, répertorie les écrans disponibles ; mettre en surbrillance les éléments souhaités et appuyez sur la touche **OK**.
- 4 Appuyez à maintes reprises sur la touche **MENU** pour quitter à la fin des réglages.

■ Info : Affichages disponibles

Les affichages correspondant aux différentes options sont présentés ci-dessous. Appuyez sur la touche **INFO** pour faire défiler l'affichage pendant la lecture.

Informations basiques

Afficher une quantité limitée d'informations de prise de vue.

- Les informations basiques sont affichées à tout moment, quelle que soit l'option sélectionnée (P. 266).



Image seule

Seules les images sont affichées.



Général

Affichez tous paramètre de prise de vue, histogramme et autres informations (P. 266).



(Histogramme)

Un histogramme est superposé sur l'affichage de la lecture (P. 84).



Haute lum&ombre

Des teintes sont ajoutées pour afficher les zones sur-exposées et sous-exposées au cours de la lecture (P. 84).





Infos capt. de champ

Afficher le GPS et d'autres données de capteur (P. 574).



Table lumineuse

Comparez deux images côte à côte.  «  Info : L'affichage de la boîte à lumière » (P. 518)



■ Info : L'affichage de la boîte à lumière

Faites la comparaison de deux images en les affichant côte à côte et en effectuant un zoom avant ou arrière.

- 1 Appuyez sur la touche .
 - Une image s'affichera.



- 2 Appuyez sur la touche **INFO** à plusieurs reprises jusqu'à ce que la boîte à lumière soit affichée.
 - Deux images seront affichées côte à côte.
 - L'image référentielle à la comparaison (l'image de base) est affichée à gauche, l'image actuellement sélectionnée à droite.

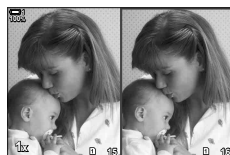

- 3 Affichez l'image souhaitée dans la case à droite (l'image de base).
 - Tournez la molette avant jusqu'à ce que l'image souhaitée soit affichée et appuyez sur la touche **OK**. L'image apparaîtra dans la case de gauche.

- 4 Choisissez l'image affichée dans la case à droite.
 - Tournez la molette avant jusqu'à ce que l'image souhaitée soit affichée.
 - Pour utiliser l'image sélectionnée dans la case à droite comme l'image de base, appuyez sur la touche **OK**.



- 5 Appuyez sur la touche **Fn** pour permettre le défilement de l'image actuelle (l'image dans la case à droite).
 - Utilisez le pavé directionnel ou le sélecteur multiple pour défilement l'image actuelle.
 - Appuyez sur la touche **Fn** à nouveau pour permettre aux deux images de défiler simultanément.
 - Utilisez la molette arrière pour effectuer un zoom avant ou arrière sur les deux images.

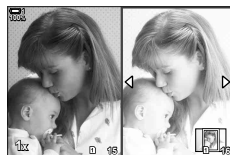

- L'image actuelle (dans la case de droite) peut être sélectionnée (✓), protégée ou marquée pour le partage en faisant les mêmes opérations à la lecture d'un cadre unique.

■ Q Info : Zoom de lecture

Une option de Info réglage de lecture. Il est utilisé pour choisir les opérations disponibles au cours du zoom de lecture. Il détermine également le comportement de la touche auquel [Q] (Gros plan) a été attribué en utilisant la [📷 Touche Fonction] option (P. 463).

Agrandir image	Appuyez sur le sélecteur multiple ou sur la commande à laquelle [Q] (Gros plan) est attribué pour afficher le cadre de zoom. Si [Agrandir image] n'est pas cochée (☑), l'appareil photo va d'abord afficher le cadre du zoom effectué.
Agrandir défilement	Défilez l'image dans l'affichage du zoom de lecture.
Sélectionner image	Afficher d'autres images pendant le zoom de lecture.

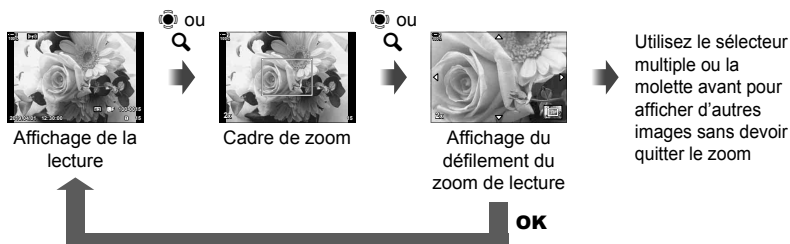

- Le zoom ne sera pas disponible via la molette arrière ou la commande à laquelle [Q] (Gros plan) est assigné, si aucune option n'est sélectionnée.

■ 📅 Réglages : Lecture d'index

Réglez les paramètres pour l'affichage de l'index, qui est activé en pivotant la molette arrière vers 📅 en cours de la lecture. Choisissez le nombre de miniatures affichées ou activez la lecture du calendrier (P. 268).

L'affichage change à chaque fois que la molette arrière est tournée vers 📅.

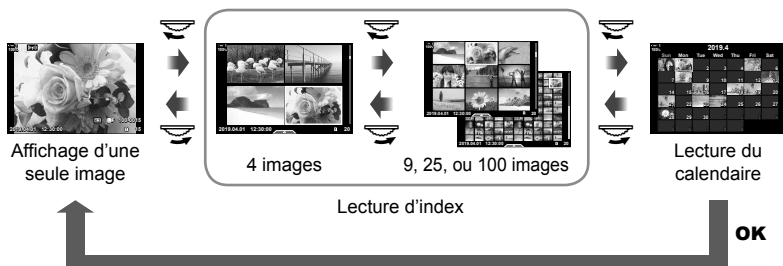

- Si aucune option n'est sélectionnée, la lecture de l'index et du calendrier à l'aide de la molette arrière sera désactivée.

D1 Sélection du mode d'image (Personnaliser mode Image)

Limitez le choix des modes d'image pour n'inclure que ceux que vous exigez. Cela s'applique aux affichages tels que les commandes en direct et le super panneau de contrôle LV.

- Ce point s'applique aussi bien en photographie qu'en enregistrement vidéo.
- Consultez les sections correspondantes pour mieux s'informer sur les modes d'image disponibles pour la photographie (P. 215) et l'enregistrement vidéo (P. 388).

Onglet **D1** ➔ [Personnaliser mode Image] ➔ Mettre en surbrillance les options et appuyez sur la touche **OK**

- Les éléments marqués de coches (✓) sont affichés dans les menus du mode image.
- [Natural] est toujours disponible.





4

D1 Sélection des modes d'images (Paramètres /🌞)

Limitez le choix des modes de disque (prise de vue séquentielle/retardateur) pour n'inclure que ceux que vous exigez. Cela s'applique aux affichages tels que les commandes en direct et le super panneau de contrôle LV.

- Cet élément est pour la photographie fixe.
- Pour plus d'informations sur les modes de disque, rendez vous à l'explication présente sur la page 151.

Onglet **D1** ➔ [Paramètres /🌞] ➔ Mettre en surbrillance les options et appuyez sur la touche **OK**

- Les éléments marqués de coches (✓) sont affichés dans les menus du mode d'entraînement.
- Le mode [] (cadre unique) est toujours disponible.
- [Anti-vibration ] (P. 160) et [Silence ] (P. 163) doit être activé ou désactivé à l'aide [Anti-vibration ]/Silence .

D1 Options d'affichage multi-Fn

(Réglages de la multifonction)

Choisissez les fonctions disponibles lors de l'accès à la fonction multifonction.

- Ce point s'applique aussi bien en photographie qu'en enregistrement vidéo.
- Pour plus d'informations sur la fonction multifonction, consultez l'explication disponible sur la page 470.

Onglet **D1** ➔ [Réglages de la multifonction] ➔ Mettre en surbrillance les options et appuyez sur la touche **OK**

- Les éléments indiqués par les coches (✓) sont accessibles via la touche multifonction.
- [Vérif haute lum&ombre] est toujours affiché.

D2 Vue en direct de l'aperçu de l'exposition (Extend. LV)

Les paramètres d'exposition tels que la compensation d'exposition peuvent être prévisualisés pendant la visualisation en direct. Vous pouvez ajuster la luminosité pour photographier de nuit. Les paramètres peuvent être ajustés séparément pour le mode **M**, prise de vue lente, live composite, etc.

- Cet élément est pour la photographie fixe.
- Pour plus d'informations sur le renforcement en direct, consultez l'explication page 200.

Off	Aperçu de l'exposition en vue directe. L'exposition peut être prévisualisée avant la prise de vue. <ul style="list-style-type: none">• Cette option ne s'applique pas lors de la prise de vue à BULB ou à temps.
On1	La prévisualisation de l'exposition est désactivée ; la luminosité est réglée pour faciliter la visualisation. La luminosité de l'aperçu diffère de celle de la photo finale.
On2	Comme pour [On1] mais plus lumineux. Choisir quand cadrer des plans du ciel nocturne ou autre. <ul style="list-style-type: none">• La luminosité de l'aperçu diffère de celle de la photo finale. Le mouvement du sujet peut aussi sembler légèrement saccadé.• Vous pouvez classer par ordre de priorité le taux d'affichage ou la qualité d'image en fonction du type de sujet.

Onglet **D2** ➔ [Extend. LV] ➔ Choisissez un mode ➔ Choisissez des options

- Options d'affichage supplémentaire [On2] est en sélectionné, appuyez sur ▷ sur le pavé directionnel.
- Le taux d'affichage se ralentit si les objets sombres sont photographiés avec [Priorité à la qualité] sélectionné pour [On2]. Si [Prior. à la fréq. d'img] est sélectionné, les couleurs risquent d'être affectées et la qualité de l'affichage sera réduite.

D2 Prévisualisation du filtre art (Priorité Live View Art)

Vous pouvez donner un aperçu des effets des filtres artistiques sur le moniteur ou le viseur au cours de la prise de vue. Certains filtres peuvent provoquer un mouvement saccadé du sujet, mais cela peut être minimisé pour ne pas influencer la photographie.

- Ce point s'applique aussi bien en photographie qu'en enregistrement vidéo.

mode1	Les effets des filtres artistiques peuvent avoir un aperçu lors de la prise de vue.
mode2	Lorsque le déclencheur est enfoncé à mi-distance, l'appareil photo donne priorité au maintien du taux d'affichage et réduit les effets des filtres artistiques sur l'affichage de l'aperçu. Le mouvement est lisse.

Onglet **D2** ➔ [Priorité Live View Art] ➔ Choisissez une option

4

D2 Affichage du viseur (Taux compression)

Choisissez le taux de rafraîchissement du viseur. Choisissez une fréquence d'image élevée pour adoucir le mouvement rapide des objets mouvants.

- Cet élément est pour la photographie fixe.
- Pour plus d'informations sur le taux d'affichage, rendez vous à la page 175 pour les explications.

Normal	Standard de taux compression. C'est le choix préféré dans la majorité des situations.
Haute	Adoucissez le mouvement des objets en mouvement rapide. Les sujets qui se déplacent rapidement sont plus faciles à suivre. Ce paramètre revient à [Normal] automatiquement lorsque la température interne de l'appareil photo augmente au cours de la prise de vue.

Onglet **D2** ➔ [Taux compression] ➔ Choisissez un mode ➔ Choisissez des options

D2 Options AF de l'affichage zoom (Paramètres macro LV)

Choisir les options d'affichage à utiliser avec le zoom de mise au point.

- Ce point s'applique aussi bien en photographie qu'en enregistrement vidéo.
- Pour plus d'informations sur les options de zoom d'affichage en direct, consultez les explications présents sur la page 139.

Mode macro LV	<p>Choisir ce qui se passe si le déclencheur est enfoncé à mi-course pendant la mise au point.</p> <p>[mode1] : Finitions de la mise au point. Vous pouvez vérifier la composition après la mise au point en utilisant le zoom de mise au point.</p> <p>[mode2] : Le zoom de mise au point reste actif pendant que l'appareil photo fait la mise au point. Composer la photo avant la mise au point, puis effectuer un zoom avant pour une mise au point précise et prendre une photo sans jamais terminer le zoom.</p>
Extend. LV	<p>Choisissez si vous voulez que l'affichage s'éclaircit pendant le zoom de la mise au point.</p> <p>[On] : La zone du cadre du zoom s'éclaircit pour faciliter la visualisation. L'utiliser pour une mise au point plus claire pendant la macrophotographie ou autre.</p> <p>[Off] : La luminosité de l'écran ne change pas. L'exposition peut être prévisualisée pendant le zoom de mise au point.</p> <ul style="list-style-type: none">• Cette option est disponible lorsque [Off] est sélectionné pour [Extend. LV] (P. 521) dans le  Menu personnalisé D2.

Onglet **D2** ➔ [Paramètres macro LV] ➔ Choisissez une option ➔ Choisissez un paramètre

4

D2 Choisir le taux de zoom de lecture (Régl. par défaut)

Choisissez le taux de zoom de initial pour le zoom de lecture (lecture rapprochée).

- Cet élément s'applique pendant la photographie et la lecture.



Le plus récent	Faites un zoom en avant sur le rapport de zoom le plus récemment sélectionné.
Valeur égale	Les images sont affichées avec un taux de zoom de 1:1. Une icône  s'affiche sur l'écran.
x2, x3, x5, x7, x10, x14	Choisissez le taux de zoom de départ.

Onglet **D2** ➔ [Régl. par défaut  ] ➔ Choisissez une option

D2 L'aperçu de la profondeur de champ (Paramètres)

Choisissez le comportement de la commande utilisée pour faire l'aperçu de la profondeur de champ et ajustez les paramètres pour afficher la prévisualisation de la profondeur de champ.

- Cet élément est pour la photographie fixe.

 Verrou.	Choisissez le comportement de la commande utilisée pour prévisualiser la profondeur de champ. [Off] : L'ouverture s'arrête pendant que vous appuyez sur la commande. [On] : L'ouverture s'arrête lorsque vous appuyez sur la commande. Pour mettre fin à l'aperçu de la profondeur de champ, appuyez une seconde fois sur la touche.
Extend. LV	Ajustez les paramètres pour l'affichage de l'aperçu de la profondeur de champ. [Off] : L'écran utilise la valeur mesurée pour l'exposition avant que l'ouverture ne soit interrompue pour l'aperçu de la profondeur de champ. Vous pouvez prévisualiser les modifications de l'exposition résultant des modifications apportées à l'ouverture lorsque la prévisualisation de la profondeur de champ est activée. [On] : L'écran s'illumine pour mieux voir. La luminosité supplémentaire permet de voir plus facilement les changements de la profondeur de champs selon la valeur de l'ouverture choisi. <ul style="list-style-type: none">• Cette option est disponible lorsque [Off] est sélectionné pour [Extend. LV] (P. 521) dans le  Menu personnalisé D2.





Onglet **D2** ➔  Paramètres] ➔ Choisissez une option ➔ Choisissez un paramètre

4

D3 Options du Guide d'encadrement (Param. de grille)

Des guides peuvent être affichés pour vous aider au cours de la composition. Sélectionnez la couleur et la transparence du guide, et choisissez si vous souhaitez afficher les guides dans le viseur.

- Ce point s'applique aussi bien en photographie qu'en enregistrement vidéo.

Couleur d'affichage	Ajustez la couleur et la transparence du guide. L'appareil photo peut enregistrer jusqu'à deux combinaisons de paramètres.
Affichage grille	Sélectionnez le type de guide affiché. Choisir parmi : •  [Grid icons] • Lorsque  [Grid icon] est sélectionné, les guides sont ajustés pour une image 16:9 quand les vidéos sont prises en mode de photographie fixe. Par rapport à l'option sélectionnée pour  [Aspect ratio icon], les guides peuvent être affichés avec un rapport d'aspect de 17:9.
Appl. param. au viseur	Choisissez si vous voulez refléter dans l'affichage du viseur, l'option sélectionnée pour [Affichage grille]. L'option sélectionnée pour [Param. de grille du viseur] dans le  Menu personnalisé D1 (P. 556) n'a aucun effet.

Onglet **D3** ➔ [Param. de grille] ➔ Choisissez une option ➔ Choisissez un paramètre

- Utilisez  sur le pavé directionnel pour choisir un réglage pour [Couleur d'affichage].
- La grille de cadrage sélectionnée ici ne s'affiche pas lors de l'empilement de la mise au point (P. 243).

D3 Options du Focus Peaking (Régl. intensification)

Met en surbrillance les objets grâce à des contours colorés. Cela facilite la mise au point manuelle.

- Ce point s'applique aussi bien en photographie qu'en enregistrement vidéo.

Couleur d'intens.	Choisissez la couleur du « Focus Peaking ».
Intensité des contours	Choisissez le niveau du « Focus Peaking ».
Régl. luminosité image	Ajustez la luminosité de l'arrière-plan pour voir aisément le « Focus Peaking ».

- Lorsque [On] est choisie pour [Régl. luminosité image], l'affichage du mode vue en direct peut être beaucoup plus clair ou plus foncé que la photo finale.

Onglet **D3** ➔ [Régl. intensification] ➔ Choisissez une option ➔ Choisissez un paramètre

■ Utilisation du « Focus Peaking »

Les options suivantes sont disponibles pour utiliser le focus peaking.

- **Attribuer [Régl. intensification] à une commande en utilisant [📷 Touche Fonction] ou [📷 Touche Fonction] :**
Le « Focus peaking » peut être attribué à une commande en sélectionnant [Intensification] pour [📷 Touche Fonction] (P. 463) ou [📷 Touche Fonction] (P. 417). Appuyez sur la touche pour activer le « focus peaking ». [Intensification] peut également être sélectionné pour [Multi fonction] (P. 470). Dans le mode [📷] (vidéo), [Intensification] est attribué à la touche [📷] (balance des blancs mono-touche) par défaut.
- **Utilisation de [Intensification] pour [Assist MF] :**
Si [Intensification] est sélectionné pour [Assist MF], le « focus peaking » s'activera automatiquement lorsque la bague de mise au point de l'objectif est tourné. Appuyez sur la touche **INFO** pour afficher les paramètres d'intensification. [📷] [Assist MF] (P. 495)

D3 Avertissement d'exposition et histogramme (Réglage histogramme)

Choisissez les niveaux de luminosité affichés par l'histogramme comme surexposés (hautes lumières) ou sous-exposés (ombres). Ces niveaux sont utilisés pour les avertissements d'exposition dans les affichages d'histogramme au cours du tournage et de lecture des photos.

- Ce point s'applique aussi bien en photographie qu'en enregistrement vidéo.
- Les zones affichées en rouge ou en bleu sur les affichages du moniteur et visualiseur [Haute lum&ombre] sont également sélectionnées en fonction des valeurs choisies pour cette option.

Haute lumière	Choisissez la luminosité minimale pour l'avertissement des points lumineux.
Ombre	Choisissez la luminosité maximale pour l'avertissement des zones d'ombres.

Onglet **D3** ➔ [Réglage histogramme] ➔ Choisissez des valeurs à l'aide de Δ ∇ sur le pavé directionnel

4

D3 Aide de la sélection du mode de prise de vue (Mode Guide)

Choisissez si vous voulez que l'appareil photo affiche le texte d'aide une fois que vous tournez le sélecteur de mode pour sélectionner un mode de prise de vue.

On	L'aide est affiché.
Off	L'aide n'est pas affiché.

Onglet **D3** ➔ [Mode Guide] ➔ Choisissez une option

D3 Assist. Autoportrait (Assist. Autoportrait)

Choisissez quel affichage utiliser par le moniteur lorsqu'il est inversé pour les autoportraits.

- Ce point s'applique aussi bien en photographie qu'en enregistrement vidéo.

On	Lorsqu'il est inversé pour les autoportraits, le moniteur affiche une image miroir de la vue à travers l'objectif.
Off	L'affichage ne change pas en inversant le moniteur.

Onglet **D3** ➔ [Assist. Autoportrait] ➔ Utilisez Δ ∇ pour sélectionner [On] ou [Off]

D4 Désactiver le bip de mise au point (■)))

Désactivez le bip qui s'entend, quand l'appareil photo effectue la mise au point.

On	Un bip se lance après les opérations d'autofocus réussies. Le bip retentit seulement si la première mise au point de l'appareil photo utilise [C-AF].
Off	Un bip ne se lance pas après les opérations d'autofocus réussies.

Onglet **D4** ➔ [■)]) ➔ Choisissez une option

- Vous devrez peut-être ajuster les paramètres du menu [Param. mode silencieux [♥]] pour activer le bip de mise au point (P. 167).

D4 Options d'affichage du moniteur externe (HDMI)

Choisissez le signal de sortie sur les moniteurs externes connectés via HDMI.

Ajustez la taux compressions, la taille d'image et d'autres paramètres en fonction des spécifications du moniteur.

- Ce point s'applique aussi bien en photographie qu'en enregistrement vidéo. Pour plus de détails, consultez les sections pertinentes.  « Options d'affichage du moniteur externe (HDMI) » (P. 434), « 6-7 Connexion aux téléviseurs ou aux écrans externes via HDMI » (P. 626)

Taille de sortie	Choisissez le type de sortie de signal sur le connecteur HDMI.
	[C4K] : Le signal est émis au format 4K Cinéma Numérique (4096 × 2160).
	[4K] : Si possible, le signal est émis en 4K (3840 × 2160).
	[1080p] : Si possible, le signal est émis en Full HD (1080p).
	[720p] : Si possible, le signal est émis en HD (720p).
	[480p/576p] : Le signal est émis au format 480p/576p.
Commande HDMI	La sélection [On] permet de contrôler l'appareil photo à l'aide d'une télécommande prenant en charge le contrôle HDMI.
Fréq. trame de sortie	Choisissez la taux compression du signal que se soit que l'appareil prend en charge NTSC ou PAL.

Onglet **D4** ➔ [HDMI] ➔ Choisissez une option ➔ Choisissez un paramètre

D4 Choisir un mode de connexion USB (Mode USB)

Choisissez le fonctionnement de l'appareil photo lorsqu'il est connecté à des périphériques externes via USB.

- Ce point s'applique aussi bien en photographie qu'en enregistrement vidéo.

Auto	On vous demandera de choisir un mode de connexion à chaque connexion de câble USB.
Normal	L'appareil photo fonctionne comme un périphérique de stockage externe. Les données présentes sur la carte mémoire de l'appareil photo peuvent être copiés sur ordinateur.
MTP	Les photos de la carte mémoire peuvent être visualisées ou copiées sur l'ordinateur en utilisant un logiciel standard fourni par Windows Vista ou version ultérieure.
	L'appareil photo peut être manipulée à partir de l'ordinateur, tandis que les photos prises avec la OLYMPUS Capture peuvent être téléchargés comme elles ont été capturées. Pour plus d'informations, consultez « 6-5 connexion à des ordinateurs via USB » (P. 620).
Enregistr. PCM	L'appareil photo peut se connecter aux enregistreurs PCM et les contrôler. Pour mieux s'informer, consultez la section « Utilisation de L'enregistreur Olympus LS-100 IC » (P. 415) dans « 3-11 Enregistrement audio ».
USB PD	L'appareil photo peut être alimentée à partir des périphériques externes connectés par USB. Pour plus d'informations, voir « 6-6 Alimentation de l'appareil photo via USB (alimentation USB) » (P. 625).

Onglet **D4** ➔ [Mode USB] ➔ Choisissez une option

Éléments liés à l'exposition

(Menus personnalisés **E1**, **E2**, et **E3**)

Ces menus comportent des éléments liés à l'exposition. Inclus, sont les éléments qui permettent de personnaliser la sensibilité ISO, la photographie à BULB et d'autres fonctions.

E1 Étapes EV pour le contrôle de l'exposition (Étape EV)

Choisissez la taille des incréments utilisés lors du réglage de la vitesse d'obturation, de l'ouverture, de la compensation d'exposition et d'autres réglages liés à l'exposition. Choisissez parmi 1/3, 1/2 et 1 EV.

- Ce point s'applique aussi bien en photographie qu'en enregistrement vidéo.

Onglet **E1** ➔ [Étape EV] ➔ Choisissez une option

4

E1 Étapes EV pour le contrôle de sensibilité ISO (Étape ISO)

Choisissez la taille des incréments utilisés au cours du réglage de la sensibilité ISO. Choisissez parmi 1/3 et 1 EV.

- Ce point s'applique aussi bien en photographie qu'en enregistrement vidéo.

Onglet **E1** ➔ [Étape ISO] ➔ Choisissez une option

E1 [📷 ISO] > [AUTO] Portée de contrôle (📷 Régl. ISO auto)

Choisissez la portée des valeurs de sensibilité ISO sélectionnées par l'appareil photo et la vitesse d'obturation à laquelle la commande de sensibilité ISO automatique prend effet quand [AUTO] est sélectionné pour [📷 ISO].

- Cet élément est pour la photographie fixe. Pour avoir plus d'informations, consultez la page 183.
- L'option sélectionnée pour [📷M Régl. ISO auto] dans le [📷] Menu Vidéo prend effet en mode [📷] (vidéo) (P. 372).

Valeur maximale/ défaut	[Valeur maximale] : Choisir la sensibilité maximale sélectionnée automatiquement par l'appareil photo. [Défaut] : Choisir la sensibilité par défaut. <ul style="list-style-type: none">• La valeur maximale est 6400. La sensibilité peut descendre en dessous de la valeur par défaut si l'exposition optimale ne peut pas être obtenue avec l'ouverture et la vitesse d'obturation actuelles.
Paramètre S/ S bas	Choisir la vitesse d'obturation à laquelle l'appareil photo commence à augmenter la sensibilité ISO lorsque [AUTO] est sélectionné pour [📷 ISO]. Cette option prend effet dans les modes P et A . Sélectionner [Auto] pour laisser l'appareil photo choisir automatiquement la vitesse d'obturation minimale.

Onglet **E1** ➔ [📷 Régl. ISO auto] ➔ Choisissez une option ➔ Choisissez un paramètre

E1 [📷 ISO] > [AUTO] Disponibilité (📷 ISO auto)

Choisissez les modes de prise de vue dans lesquels le contrôle automatique de la sensibilité ISO prendra effet lorsque [AUTO] est sélectionné pour [📷 ISO]. Choisissez si le contrôle de sensibilité ISO automatique est disponible dans les modes **P**, **A**, **S**, et **M**, ou uniquement dans les modes **P**, **A**, et **S**.

- Cet élément est pour la photographie fixe. Pour avoir plus d'informations, consultez la page 185.

P/A/S	[📷 ISO] > [AUTO] prend effet uniquement dans les modes P , A , et S . Si [AUTO] est activé lorsque le mode B est sélectionné, [📷 ISO] sera réglé sur ISO 200.
Tout	[📷 ISO] > [AUTO] prend effet seulement dans les modes P , A , S , et M .

Onglet **E1** ➔ [📷 ISO auto] ➔ Choisissez une option

E1 [📷 ISO] Options de réduction du bruit élevées (📷 Filtre bruit)

Réduisez les artefacts d'image («bruit») sur les photos prises à des sensibilités ISO élevées. Cela peut aider à réduire le «grain» des photos prises sous un éclairage faible. Vous pouvez choisir la quantité de réduction de bruit effectuée.

- Cet élément est pour la photographie fixe.
- L'option sélectionnée pour [📷 Filtre bruit] dans le 📷 Menu Vidéo prend effet en mode 📷 (Vidéo) (P. 379).

Off	Réduction du bruit n'est pas effectuée.
Faible/Standard/Élevé	Choisissez la quantité de réduction de bruit effectuée.

Onglet **E1** ➔ [📷 Filtre bruit] ➔ Choisissez une option

4

E1 Options de traitement d'image (📷 Faible trait. ISO)

Choisissez le type de traitement appliqué aux photos prises à des sensibilités ISO faibles.

- Cet élément est pour la photographie fixe.

Prior. au mov.	Le traitement de l'image est adapté d'une manière qui ne limite pas le nombre de photos pouvant être prises en une seule rafale.
Prior. aux dét.	Le traitement des images donne la priorité à la qualité de l'image.

Onglet **E1** ➔ [📷 Faible trait. ISO] ➔ Choisissez une option

E1 Options de réduction du bruit pendant une exposition lente (Réduc bruit)

Choisissez si vous souhaitez faire un traitement des photos prises à des vitesses d'obturation lentes pour but de réduire les artefacts d'image (« bruit »). À des vitesses d'obturation lentes, le bruit est une conséquence de la chaleur générée par l'appareil photo elle-même. Après chaque photo prise, l'appareil photo capture une seconde image pour réduire le bruit, ceci provoque un retard équivalent à la vitesse d'obturation sélectionnée avant de pouvoir prendre la photo suivante.

- Cet élément est pour la photographie fixe.

Off	Réduction du bruit n'est pas effectuée.
On	Réduction du bruit est effectuée à toute vitesse d'obturation.
Auto	La réduction du bruit est automatiquement effectuée lorsque la température interne de l'appareil photo est élevée.

- L'appareil photo affiche le temps restant jusqu'à la fin du processus, au cours de la réduction du bruit.
- Pendant la prise de vue en série, [Off] est automatiquement sélectionné et la réduction du bruit n'est pas effectuée.
- La réduction du bruit peut ne pas produire les effets souhaités par rapport au sujet et aux conditions de prise de vue.

Onglet **E1** ➔ [Réduc bruit] ➔ Choisissez une option

E2 Choisir le temps maximum pour les longues expositions (Timer BULB/TIME)

4

Choisissez la durée d'exposition maximale pour le mode **B** (BULB). L'obturateur se ferme automatiquement lorsque la limite sélectionnée est atteinte.

- Cet élément s'applique lors de la photographie lorsque [BULB] ou [TIME] est sélectionné en mode **B** (BULB).
- Choisissez parmi les options suivantes :
1 minute/2 minutes/4 minutes/8 minutes/15 minutes/20 minutes/25 minutes/30 minutes

Onglet **E2** ➔ [Timer BULB/TIME] ➔ Choisissez une option

E2 Luminosité de l'affichage lors d'une exposition lente (Écran BULB/TIME)

Choisissez la luminosité du moniteur pendant la prise de vue en Mode **B** (BULB). Le moniteur peut être éclairci pour rendre l'affichage initialement sombre du BULB plus facile.

- Cet élément s'applique au cours de la photographie en mode **B** (BULB).
- Choisissez parmi les valeurs entre -7 et +7.

Onglet **E2** ➔ [Écran BULB/TIME] ➔ Choisissez une option

4

E2 Fréquence d'actualisation du Live BULB (Live BULB)

Choisissez la fréquence d'actualisation de l'affichage au cours d'un Live BULB en mode **B** (BULB). L'écran sera actualisé selon l'intervalle sélectionné pendant que la photographie à live BULB est en cours, vous permettant de voir l'aperçu des résultats sur l'écran.

- Cet élément s'applique au cours de la photographie en mode **B** (BULB). Voir page 104 pour plus d'informations sur la photographie à live BULB.

Onglet **E2** ➔ [Live BULB] ➔ Choisissez une option

- Les options de [Live BULB] également peuvent être affichées en appuyant sur la touche **MENU** lors de la photographie [BULB] ou [LIVE BULB].

E2 Fréquence d'actualisation du Live TIME (Live TIME)

Choisissez la fréquence avec laquelle l'affichage est actualisé au cours de la photographie en temps direct en mode **B** (BULB). L'écran sera actualisé à l'intervalle sélectionné pendant le Live TIME en temps réel, vous permettant de voir l'aperçu des résultats sur l'écran.

- Cet élément s'applique au cours de la photographie en mode **B** (BULB). Voir page 104 pour plus d'informations sur la photographie en temps réel.

Onglet **E2** ➔ [Live TIME] ➔ Choisissez une option

- [Live TIME] options peuvent tout aussi être affichées en appuyant sur la touche **MENU** au cours de la photographie [TIME] ou [LIVE TIME].

E2 Vitesse d'obturation lors du Live Composite (Réglages Composite) **4**

Choisissez la vitesse d'obturation pour la photographie composite en mode **B** (BULB). La photographie composite effectue une combinaison de plusieurs photographies. Cet élément est utilisé pour choisir la vitesse d'obturation.

- Le live composite peut durer jusqu'à trois heures.
- Cet élément s'applique au cours de la photographie en mode **B** (BULB). Voir page 110 pour se renseigner sur la photographie composite.

Onglet **E2** ➔ [Réglages Composite] ➔ Choisissez une option

- [Réglages Composite] options peuvent également être affichées en appuyant sur la touche **MENU** en mode de [LIVE COMP].

E2 Réduction du scan scintillement sous éclairage LED (Scan scintillement)

Ajustez la vitesse d'obturation tout en regardant l'écran pour enlever les interférences lors d'un éclairage LED.

Les interférences peuvent se produire sur les photographies prises sous éclairage LED. Utilisez [Scan scintillement] pour optimiser la vitesse d'obturation pendant l'affichage des bandes sur l'écran.

Cet élément peut être utilisé en **S**, **M**, et en mode silence et avec des prise de vue haute résolution et Pro Capture.

- La plage des vitesses d'obturation disponibles est réduite.
- Cet élément est pour la photographie fixe. Pour avoir plus d'informations, consultez la page 193. L'option sélectionnée pour [Scan scintillement] dans le Menu Vidéo prend effet en mode (vidéo) (P. 374).





Onglet E2 ➔ [Scan scintillement] ➔ Choisissez une option

4

E3 Mesure de l'exposition (Mesure)

Choisir la méthode utilisée pour mesurer la luminosité du sujet.

- Cet élément est pour la photographie fixe. Pour avoir plus d'informations, consultez la page 186.
- [Mesure ESP numérique] est utilisée dans le mode (vidéo).

 (Mesure ESP numérique)	L'appareil photo définit l'exposition en fonction des données de mesure provenant de 324 zones du cadre.
 (Moyenne pondérée centrale)	L'appareil photo règle l'exposition en fonction du niveau de luminosité moyen de l'image entière tout en attribuant le poids le plus élevé à la zone du centre.
 (Mesure point)	L'appareil photo mesure une petite partie (environ 2%) du cadre.
 (Mesure ponctuelle des hautes lumières)	Illumine la zone de mesure du spot, éclaircissant ainsi les reflets.
 (Mesure d'ombre ponctuelle)	Assombrit la zone de mesure des taches et assombrit les ombres.





Onglet E3 ➔ [Mesure] ➔ Choisissez une option

- La mesure peut également être sélectionnée à travers une touche direct (la touche **AF** ) , commandes en direct, ou le super panneau de contrôle LV.

Mesure du verrouillage de l'exposition AE (Lecture AEL)

Choisissez la méthode de mesure utilisée pour faire la mesure de l'exposition pendant le verrouillage de cette dernière à grâce à la touche **AEL/AFL**. Cela vous permet d'utiliser la méthode de mesure lorsque l'exposition est verrouillée en appuyant à mi-course sur le déclencheur et sur une autre lorsque l'exposition est verrouillée en appuyant sur la touche **AEL/AFL**.



- Cet élément est pour la photographie fixe. Pour plus d'informations sur le verrouillage AE, rendez vous à la page 188.

Auto	L'exposition est mesurée à l'aide de la méthode choisie pour [Mesure] (P. 536).
 (moyenne pondérée centrale)	L'appareil photo règle l'exposition en fonction du niveau de luminosité moyen de l'image entière tout en attribuant le poids le plus élevé à la zone du centre.
 (mesure spot)	L'appareil photo mesure une petite partie (environ 2%) du cadre.
 (mesure de spot saillants)	Illumine la zone de mesure du spot, éclaircissant ainsi les reflets.
 (mesure spot d'ombre)	Assombrit la zone de mesure des points, assombrissant les points saillants.

Onglet  ➔ [Lecture AEL] ➔ Choisissez une option

Mesurer la cible de mise au point ([] Mesure point)

Choisissez si l'appareil photo mesure la cible AF actuelle quand [] est sélectionné pour [Mesure]. Les paramètres peuvent être ajustés séparément pour la mesure du spot, des spots saillants et des spots d'ombre.

- Cet élément est pour la photographie fixe.
- [ Priorité visage] se met hors tension automatiquement.
- L'option sélectionnée prend effet lorsque [] (Seule cible) ou []s (petite cible) est sélectionné comme étant une mise au point automatique-mode cible (P. 120).
- L'appareil photo effectue un zoom avant sur la cible AF sélectionnée pendant le zoom de mise au point (P. 136).

Onglet  ➔ [] Mesure point] ➔ Choisissez une option



- Sélectionnez la méthode de mesure souhaitée et appuyez sur la touche **OK**. Les méthodes sélectionnées sont marquées d'un .

E3 Affinement des réglages de l'exposition

(Réglage exposition)

Réglage affiné de l'exposition. Si vous souhaitez que les résultats de l'exposition automatique soient toujours plus clairs ou plus sombres, utilisez cette option.

- Ce point s'applique aussi bien en photographie qu'en enregistrement vidéo.
- Le réglage fin n'est normalement pas nécessaire. Utilisez le uniquement si nécessaire. Dans des circonstances normales, l'exposition peut à l'aide de la compensation d'exposition être ajustée (P. 180, 367).
- Le réglage fin de l'exposition réduit la quantité de compensation d'exposition disponible dans le sens de l'exposition (+ ou -) a été bien réglée.
- Le réglage fin de l'exposition peut être appliqué aux méthodes de mesure qui suivent.

Mesure	Quantité de réglage fin
 (ESP numérique)	-1 à +1 EV par pas de 1/6 EV
 (Moyenne pondérée centrale)	
 (spot)	

Onglet **E3** ➔ [Réglage exposition] ➔ Choisissez une option ➔ Choisissez une valeur

Éléments liés au flash (Menu personnalisé **F**)

Ce menu contient des éléments relatifs au flash. Il comporte des paramètres de synchronisation du flash et des options pour la photographie au flash à distance dans le mode RC.

F Choisir une vitesse de synchronisation Flash (Flash sync X ⚡)

Choisissez la vitesse d'obturation la plus rapide disponible pour la photographie au flash.

Choisissez la vitesse d'obturation la plus rapide disponible pour la photographie au flash, quelle que soit la luminosité de l'objet.

- Cet élément est pour la photographie fixe. Pour avoir plus d'informations, consultez la page 260.

Onglet **F** ➔ [Flash sync X ⚡] ➔ Choisissez une option

F Choisir la vitesse d'obturation minimale (Flash lent ⚡)

Choisissez la vitesse d'obturation la plus lente disponible pour la photographie au flash.

Cet élément est utilisé pour but de sélectionner le réglage le plus lent, disponible pour l'appareil photo pendant la sélection automatique de la vitesse d'obturation lors de la prise de vue au flash, quelle que soit le degré d'obscurité de l'objet. Il ne prend pas effet dans les modes de synchronisation lente (⚡ Slow, ⚡ Slow 2, et  Slow).

- **Valeurs disponibles** : 30 secondes à la valeur choisie pour [Flash sync X ⚡]
- Cet élément est pour la photographie fixe. Pour avoir plus d'informations, consultez la page 261.

Onglet **F** ➔ [Flash lent ⚡] ➔ Choisissez une option

F Compensation du flash et de l'exposition (⚡+☑)

Choisissez si vous voulez ajouter la compensation d'exposition à la valeur de la compensation du flash. Pour plus d'informations sur la compensation du flash, rendez vous à la page 259.

- Cet élément est pour la photographie fixe.

Off	La compensation du flash et de l'exposition sont définies séparément.
On	La valeur de compensation d'exposition est ajoutée à la valeur de la compensation de flash.

Onglet **F** ➔ [⚡+☑] ➔ Choisissez une option

4

F Flash balance des blancs (⚡+WB)

Choisissez la balance des blancs utilisée pour les photos prises avec un flash. Au lieu d'utiliser un paramètre adapté à l'éclairage flash, vous pouvez choisir de donner la priorité à la valeur sélectionnée pour la photographie sans flash. Utilisez cette option pour passer automatiquement d'un réglage de balance des blancs à un autre lorsque vous activez et désactivez assez souvent le flash.

- Cet élément est pour la photographie fixe.

Off	L'appareil photo utilise la valeur actuellement sélectionnée pour la balance des blancs.
WB AUTO	L'appareil photo utilise la balance des blancs automatique ([Auto]).
WB ⚡	L'appareil photo utilise la balance des blancs à flash ([WB⚡]).

Onglet **F** ➔ [⚡+WB] ➔ Choisissez une option

F Commande de flash à distance/sans fil (Mode RC ⚡)

Ajustez les paramètres pour le contrôle du flash sans fil à distance. La télécommande est disponible avec des flashes optionnels prenant en charge la télécommande sans fil (« Flash RC sans fil »). Pour plus d'informations sur l'utilisation du contrôle du flash à distance sans fil, consultez la page 262.

- Cet élément est pour la photographie fixe.

Off	Contrôle du flash à distance sans fil désactivé.
On	Contrôle du flash à distance sans fil activé. L'appareil photo affiche les paramètres du contrôle du flash sans fil à distance.

Onglet **F** ➔ [Mode RC ⚡] ➔ Choisissez une option

- Sélectionner [On] affiche le super panneau de contrôle LV du mode RC dans le moniteur de appareil photo. Pour afficher le super panneau de contrôle LV, appuyez sur la touche **INFO**.

Qualité d'image, balance des blancs et éléments liés à la couleur (Menu personnalisé **G**)

Ce menu comporte des options images, notamment des options qui permettent d'affiner la balance des blancs et de sélectionner la qualité et la taille de l'image.

G Qualité d'image et taille (Réglage **←:→**)

Choisissez la taille d'image et les options de compression (qualité) disponibles dans le menu [**☺** **←:→**] (P. 78).

L'appareil photo peut enregistrer jusqu'à quatre combinaisons de qualité et de taille d'image ([**←:→** 1] à [**←:→** 4]).

- Cet élément est pour la photographie fixe. Pour avoir plus d'informations, consultez la page 81.

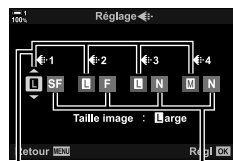

Taille d'image

Taux de compression

Les options suivantes sont disponibles.

Taille de l'image (pixels)

L (Grand)	5184 × 3888
M (Moyen) *	3200 × 2400
S (Petit) *	1280 × 960

Taux de compression



SF (Super fin)	1/2,7
F (Fin)	1/4
N (Normal)	1/8

- * Les valeurs pour [**M**] et [**S**] sont les valeurs par défaut et peuvent être modifiées à partir du **☺** Menu personnalisé **G** > [Taille image] (P. 82).

Onglet **G** → [Réglage **←:→**] → Choisissez une option

G Choisir des valeurs pour les tailles **[M]** et **[S]**

(Taille image)

Choisissez la taille, en pixels, des options **[M]** (**M**iddle) et **[S]** (**S**mall)   (P. 78).

- Cet élément est pour la photographie fixe. Pour avoir plus d'informations, consultez la page 82.

Les tailles disponibles pour les options **[M]** et **[S]** sont les suivantes :

M iddle (moyen)	3200×2400, 1920×1440
S mall (petit)	1280×960, 1024×768

Onglet **G** ➔ [Taille image] ➔ **[M]** ou **[S]** ➔ Choisissez un paramètre

G Éclairage périphérique (Comp. vignetage)

Compensez la baisse de luminosité sur les bords du cadre en raison des caractéristiques optiques. Certains objectifs peuvent présenter une baisse de luminosité sur les bords du cadre. L'appareil photo peut compenser cela en rendant les bords lumineux.

- Ce point s'applique aussi bien en photographie qu'en enregistrement vidéo.

Off	Compensation d'ombrage désactivée.
On	L'appareil photo détecte et compense l'éclairage réduit du périphérique.

- [On] n'a aucun effet lorsqu'un télé-convertisseur ou tube d'extension est connecté.
- Le bruit peut être plus perceptible sur les bords de l'image à des sensibilités ISO élevées.

Onglet **G** ➔ [Comp. vignetage] ➔ Choisissez une option

Compensez les changements de couleur dus à la couleur de la source lumineuse. La balance des blancs donne aux objets blancs un aspect blanc. Bien que [Auto] fonctionne bien dans la plupart des situations, vous pouvez choisir une option adaptée à la source de lumière si [Auto] ne permet pas aux objets blancs d'apparaître en blanc ou si, à la place, vous souhaitez prêter délibérément une couleur aux objets blancs.

- Cet élément est pour la photographie fixe. Pour avoir plus d'informations, consultez la page 202. L'option sélectionnée pour dans le Menu Vidéo prend effet en mode (vidéo) (P. 380).

Mode de balance des blancs		Température de couleur	Choisir pour
Balance des blancs automatique	Auto	—	La plupart des scènes normales (scènes contenant des objets blancs ou proches du blanc) <ul style="list-style-type: none"> • Ce mode est recommandé dans la plupart des situations.
Balance des blancs de présélection		5300 K	Scènes extérieures ensoleillées, couchers de soleil, feux d'artifice
		7500 K	Prises de vue à la lumière du jour de sujets à l'ombre
		6000 K	Prises de vue en plein jour sous un ciel couvert
		3000 K	Sujets sous éclairage incandescent
		4000 K	Sujets sous éclairage fluorescent
		—	Photographie sous-marine
Balance des blancs mono-touche		5500 K	La photographie de flash
	/ / /	Valeur sélectionnée pour la balance des blancs mono-touche	Les sujets contenant des zones blanches ou grises qui peuvent être utilisés pour mesurer la balance des blancs et qui sont sous un éclairage mixte ou éclairée par un flash avec des caractéristiques inconnues
Balance des blancs personnalisée	CWB	2000 K–14000 K	Situations dans lesquelles vous pouvez identifier la température de couleur appropriée



- Le réglage affiné est disponible pour chaque mode. La balance des blancs peut être affiné sur les axes A (jaune – bleu) et G (vert-magenta).
- La balance des blancs mono-touche peut être utilisée pour choisir parmi les valeurs précédemment sélectionnées. Pour plus d'informations sur la balance des blancs mono-touche, rendez vous à la page 207.
- La balance des blancs personnalisée propose des paramètres de 2000 à 14000 K.

Onglet ⇒ ⇒ Choisissez une option

- Lorsque la balance des blancs personnalisée (CWB) est en sélection, vous pouvez appuyez sur le pavé directionnel et utilisez les touches pour choisir la température de couleur.
- Pour affiner la balance des blancs, mettre en surbrillance une option, appuyez sur la touche pour afficher les options de réglage, puis effectuez les réglages souhaités.
- Appuyez sur (vidéo) de l'écran de réglage fin A ou G pour pré-visualiser l'effet dans le moniteur. Appuyez à nouveau sur pour revenir à l'affichage de réglage fin A ou G.
- La balance des blancs peut être réglée à l'aide d'une touche direct (la touche de **WB**), le super panneau de contrôle LV, ou les commandes en direct. Les mêmes commandes peuvent être utilisées pour ajuster la balance des blancs en mode (vidéo).

G Réglage affiné [WB] (Tout)

Affinez la balance des blancs. La balance des blancs est réglée en choisissant un mode correspondant à la source de lumière ; cet ouvrage permet d'ajuster précisément tous les modes de la même quantité.

- Cet élément est pour la photographie fixe. L'option sélectionnée pour [ Tout ] prend effet en mode  (P. 385).

Réglage tout	Ajustez la balance des blancs pour tous les modes. La balance des blancs peut être affinée sur les axes A (jaune – bleu) et G (vert – magenta).
Réinitial tout	Réinitialisez le réglage fin pour tous les modes aux valeurs par défaut.



Onglet **G** ➔ [ Tout ] ➔ Choisissez une option

- Après avoir sélectionné [Réglage tout], affiner la balance des blancs sur les axes A et G. Après avoir sélectionné [Réinitial tout], mettre en surbrillance [Oui], puis appuyez sur la touche **OK**.



G Préserver les couleurs chaudes sous un éclairage à incandescence (Couleur chaude)

4

Quand [Auto] est sélectionné pour [ WB], vous pouvez choisir de garder les couleurs chaudes vues sous un éclairage incandescent. Malgré que la balance des blancs soit toujours ajustée automatiquement pour la source de lumière, les couleurs chaudes produites par un éclairage incandescent seront préservées.

- Cet élément est pour la photographie fixe. L'option sélectionnée pour [  Couleur chaude] prend effet en mode  (P. 383).

On	Préservez les couleurs chaudes sous un éclairage incandescent.
Off	Ne pas conserver les couleurs chaudes sous un éclairage incandescent.

Onglet **G** ➔ [  Couleur chaude] ➔ Choisissez une option

G Choix d'un espace couleur (Espace couleur)

Choisissez un espace couleur pour assurer une reproduction précise des couleurs lorsque les photos sont imprimées sur une imprimante ou un écran externe.

- Cet élément est pour la photographie fixe. Pour avoir plus d'informations, consultez la page 232.

sRGB	Un espace couleur établi comme étant la norme pour les ordinateurs Windows. Il est utilisé dans les affichages standards, des imprimantes, appareil photos numériques et des applications. Ce mode est recommandé dans la majorité des situations.
AdobeRGB	Une norme de l'espace couleur définie par Adobe Systems. Il reproduit une gamme de couleurs plus large que sRGB. Logiciel compatible et écrans, imprimantes et autres appareils qui prennent en charge cette norme sont nécessaires pour une reproduction précise des couleurs. Une mise en évidence (« _ ») apparaît au début du nom du fichier (par exemple, « _xxx0000.jpg »).

- [AdobeRGB] n'est pas disponible dans les modes de photo filtre d'art ou au cours de la photographie HDR. [sRGB] est sélectionné à sa place.





Onglet **G** ➔ [Espace couleur] ➔ Choisissez une option

Éléments liés à l'enregistrement et à la suppression (Menus personnalisés **H1** et **H2**)

Ces menus contiennent des éléments se rapportant principalement pour l'enregistrement et la suppression de données d'image enregistrées avec l'appareil photo.

H1 Sélection de l'emplacement de carte (Param. emplacement carte)

L'appareil photo a deux emplacements pour carte mémoire. Choisissez un rôle pour la carte dans chaque emplacement. Pour mieux s'informer, consultez « 2-3 Paramètres relatifs à la carte » (P. 71) et « 3-3 Paramètres relatifs à la carte » (P. 316).

 Param. Enregistr.	Choisissez comment vous voulez que l'appareil photo enregistre les photos lorsque deux cartes mémoire sont insérées. Choisissez un enregistrement standard, à débordement, fractionné ou de sauvegarde. Vous pouvez choisir d'enregistrer chaque image deux fois, une sur chaque carte mémoire et chacune des deux copies dans un format différent, ou d'enregistrer des images sur une seule carte à la fois, en basculant automatiquement sur la carte restante lorsque la première carte est pleine (P. 72).
 Emplac. enregistr.	Choisissez la carte utilisée pour enregistrer des photos quand sont insérées deux cartes (P. 74). Cette option est disponible quand [□] (Norme) ou [□] (Commutateur Auto) est sélectionné pour [📷 Param. Enregistr.].
 Emplac. enregistr.	Choisissez la carte utilisée pour enregistrer des vidéos quand sont insérées deux cartes (P. 316).
 Emplac.	Choisissez la carte utilisée pour la lecture lorsque deux cartes mémoire sont insérées. Appuyez sur la touche [▶] pour afficher les images présentes sur la carte choisie (P. 57, 302). Cette option est disponible lorsque [□] (Norme) ou [□] (Commutateur Auto) est sélectionné pour [📷 Param. Enregistr.].
Dossier enregistr.	Choisissez le dossier utilisé pour enregistrer les données d'image. <ul style="list-style-type: none">• Cette option est disponible, même s'il n'y a qu'une seule carte mémoire insérée.• Cette option s'applique aux photos et aux vidéos (P. 76, 319).

4

- La carte utilisée pour la lecture ou pour enregistrer de nouvelles photos et vidéos peut être choisie par :
 - Appuyant sur la touche **CARD** puis en tournant la molette avant ou arrière
 - Maintenant la touche [▶] et pivotant la molette avant ou arrièreCela ne change pas l'option sélectionnée pour [▶ Emplac.].
- L'option sélectionnée pour la qualité d'image peut se modifier si vous changez de carte en modifiant les paramètres ou en insérant ou en retirant des cartes lorsque [Double indépend. ↓□] ou [Double indépend. ↑□] est sélectionné pour [📷 Param. Enregistr.]. Cochez l'option sélectionnée pour la qualité de l'image avant la prise de vue.
- Les réglages autres que [📷 Emplac. enregistr.] et [Dossier enregistr.] sont accessibles que dans les modes de photographie fixe.

Onglet **H1** ➔ [Param. emplacement carte] ➔ Choisissez une option ➔ Choisissez un paramètre

- Quand [□] (commutateur automatique) est sélectionné pour [📷 Param. Enregistr.], l'appareil photo bascule automatiquement entre la dernière image de la première carte et la première image de la deuxième carte.
- En mode [📷] (vidéo), l'emplacement choisi pour [📷 Emplac. enregistr.] sert également [▶ Emplac.].

H1 Options de nomination de Fichier (Nom fichier)

Choisissez la manière avec laquelle l'appareil photo nomme les fichiers au cours de l'enregistrement des photos ou vidéos sur des cartes mémoire. Les noms de fichiers se composent d'un préfixe à quatre caractères et d'un nombre à quatre chiffres. Utilisez cette option pour choisir comment les numéros de fichiers sont attribués.

- L'appareil photo peut créer, lorsque deux cartes sont insérées, de nouveaux dossiers ou ne pas arriver numéroter les fichiers consécutivement en fonction des numéros de fichiers et de dossiers actuellement utilisés sur chaque carte.

Auto	Lorsqu'une nouvelle carte mémoire est insérée, la numérotation des fichiers continue à partir du dernier numéro utilisé. Si la carte comporte déjà un fichier avec un numéro identique ou supérieur, la numérotation continuera à partir du nombre le plus élevé.
Réinitialiser	La numérotation des dossiers est réinitialisée à 100 et la numérotation des fichiers à 0001 lorsqu'une nouvelle carte est insérée. Si la carte contient déjà des images, la numérotation continuera à partir du nombre le plus élevé.

Onglet **H1** ➔ [Nom fichier] ➔ Choisissez une option

4

H1 Nomination des Fichiers (Modifier nom fichier)

Choisissez la méthode avec laquelle l'appareil photo nomme les fichiers pendant l'enregistrement de photos et de vidéos sur des cartes mémoire. Les noms de fichiers se composent d'un préfixe de 4 lettres suivi d'un numéro de dossier à quatre chiffres. Vous pouvez modifier le préfixe tel que désiré. La portion modifiable varie selon l'option sélectionnée pour [Espace couleur] (P. 232).

[sRGB] sélectionné pour [Espace couleur] :

Pmdd0000.jpg — la portion « Pmdd » peut être modifiée

[AdobeRGB] sélectionné [Espace couleur] (photos uniquement) :

_mdd0000.jpg — la portion « mdd » peut être changée

Onglet **H1** ➔ [Modifier nom fichier] ➔ Choisissez une option ➔ Choisissez un paramètre

- Mettre en surbrillance [Off] pour utiliser les préfixes par défaut.

H1 Résolution de sortie (Réglage DPI)

Choisissez les informations de résolution de sortie (en points par pouce ou en dpi) enregistrées avec les fichiers d'image photo. La résolution sélectionnée sera utilisée au cours de l'impression des images.

- Cet élément est pour la photographie fixe.

Onglet **H1** ➔ [Réglage DPI] ➔ Choisissez le paramètre désiré

H1 Ajout des informations de copyright (Réglages copyright)

Choisissez les informations de copyright stockées avec les photos lorsqu'elles sont enregistrées. Les informations de copyright sont stockées sous forme d'étiquette de sortie.

- Cet élément est pour la photographie fixe.

Olympus ne pourra être tenu responsable de tout litige ou dommages résultants de l'utilisation de la fonction [Réglages copyright]. Utilisation à vos risques et périls.

Infos copyright	Ajoutez des étiquettes de sortie nommant le photographe et/ou le détenteur du copyright.
Nom auteur	Entrez le nom du photographe.
Nom copyright	Entrez le nom du titulaire du Copyright.

Onglet **H1** ➔ [Réglages copyright] ➔ Mettre en surbrillance une option et appuyez **▷** sur le pavé directionnel

- [Infos copyright] : Mettre en surbrillance [Off] ou [On] et appuyez sur la touche **OK**.
- [Nom auteur]/[Nom copyright] : Mettre en surbrillance et appuyez sur la touche **▷** pour afficher l'écran de saisie de texte.

Entrez le nom du photographe/titulaire du Copyright

- 1) Mettre en surbrillance les lettres et appuyez sur la touche **OK**.
 - Les lettres apparaîtront dans la zone d'affichage du texte.
 - Pour supprimer le caractère actuel, appuyez sur la touche **⏏**.
- 2) Pour supprimer des caractères entrés précédemment, appuyez sur la touche **INFO** pour placer le curseur dans la zone d'affichage du texte.
 - Mettre en surbrillance les lettres et appuyez sur la touche **⏏** pour supprimer.
- 3) Mettre en surbrillance [END] et appuyez sur la touche **OK** à la fin de la saisie.

Zone d'affichage du texte



Zone de clavier

Utilisez la molette avant ou arrière, le pavé directionnel ou le sélecteur multiple pour positionner le curseur.

H1 Enregistrement des données de l'objectif (Param. infos objectif)

Ajoutez des données d'objectifs spécifiés à l'image des données de Exif. Vous pouvez ajouter des informations si nécessaire lorsque vous utilisez des lentilles qui ne fournissent pas de données d'objectifs à l'appareil photo. L'appareil photo peut enregistrer des informations sur 10 lentilles maximum. Ces données fournissent, tout aussi, la distance focale utilisée pour les fonctions de stabilisation d'image et de la base des aspects de réparation.

- Cet élément est pour la photographie fixe.

Créer informations d'objectif	Entrez les informations souhaitées. Vous pouvez spécifier le nom de la lentille, la longueur focale et l'ouverture maximale.
1-10	Voir les données de la lentille précédemment enregistrées.

■ Enregistrement des données de l'objectif

Onglet **H1** ➔ [Param. infos objectif] ➔ Mettre en surbrillance [Créer informations d'objectif] et appuyez sur **▷** sur le pavé directionnel.

- [Nom objectif] : Mettre en surbrillance et appuyez sur la touche **▷** pour afficher l'écran de saisie de texte.
- [Longueur focale]/[Valeur d'ouverture] : Mettre en surbrillance et appuyez sur la touche **▷** pour afficher les options. Choisissez une valeur en utilisant le pavé directionnel, puis appuyez sur la touche **OK**.

Entrez des noms pour objectifs

- 1) Mettre en surbrillance les lettres et appuyez sur la touche **OK**.
 - Les lettres s'afficheront dans la zone d'affichage du texte.
 - Pour supprimer le caractère actuel, appuyez sur la touche **⏏**.
- 2) Pour supprimer des caractères entrés précédemment, appuyez sur la touche **INFO** pour placer le curseur dans la zone d'affichage du texte.
 - Mettre en surbrillance les lettres et appuyez sur la touche **⏏** pour supprimer.
- 3) Mettre en surbrillance [END] et appuyez sur la touche **OK** à la fin de la saisie.

Zone d'affichage du texte



Zone de clavier

Utilisez la molette avant ou arrière, le pavé directionnel ou le sélecteur multiple pour positionner le curseur.

■ Ajout des données de l'objectif aux informations d'image

Si l'appareil photo ne parvient pas à obtenir les données à partir de l'objectif actuel, vous pouvez lui fournir des données de l'objectif précédemment enregistrées.

Onglet **H1** ➔ [Param. infos objectif] ➔ Mettre en surbrillance le nom de l'objectif et appuyez sur la touche **OK**



- La lentille sélectionné est indiqué par **✓**.



- [Param. infos objectif] peut être attribué à une commande de l'appareil photo à l'aide de **[Touche Fonction]** (P. 463) ou **[Touche Fonction]** (P. 417). Les informations de la lentille peuvent être sélectionnés, par exemple lorsque, vous changez d'objectif.

H2 Désactivation de la confirmation pour suppression (Effac. rapide)

Si cette option est activée lorsque vous appuyez sur la touche  pour supprimer des photos ou des vidéos, l'appareil photo n'affichera aucune boîte de dialogue de confirmation mais supprimera les images immédiatement.

Off	Un dialogue de confirmation s'affiche lorsque vous appuyez sur la touche  .
On	Aucun dialogue de confirmation ne s'affiche lorsque vous appuyez sur la touche  .

Onglet **H2** ➔ [Effac. rapide] ➔ Choisissez une option

H2 Options de suppression RAW+JPEG (Effac. RAW+JPEG)

Choisissez une opération effectuée lorsque les images [RAW+JPEG] sont supprimées une par une.

JPEG	Seule la copie JPEG est supprimée.
RAW	Seule la copie RAW est supprimée.
RAW+JPEG	Les copies RAW et JPEG sont supprimées.

- Lorsque les images [RAW+JPEG] sont effacées à l'aide de la touche [Tout effac] (P. 276) ou [Effacer sélection] (P. 279), les copies RAW et JPEG seront supprimées.

Onglet **H2** ➔ [Effac. RAW+JPEG] ➔ Choisissez une option

H2 [Oui]/[Non] Par défaut (Réglage priorité)

Choisissez l'option de sélection par défaut lorsqu'une confirmation [Oui]/[Non] s'affiche.

Non	[Non] est sélectionné par défaut.
Oui	[Oui] est sélectionné par défaut.

Onglet **H2** ➔ [Réglage priorité] ➔ Choisissez une option

Options liés au viseur (Menu personnalisé **I**)

Ce menu contient des éléments relatifs à l'écran du viseur électronique (EVF).

- « EVF » signifie « electronic viewfinder ».

I Sélection automatique de l'affichage (Bascule viseur/écran)

Choisissez si vous souhaitez que l'appareil photo bascule automatiquement entre le viseur et le moniteur en direct.

- Ce point s'applique aussi bien en photographie qu'en enregistrement vidéo. Pour plus d'informations, voir « 2 Prendre et visualiser des photos » (P. 51) et « 3 Prise de vue et visionnement de vidéo » (P. 293).

On	L'affichage change automatiquement lorsque vous posez votre œil sur le viseur.
Off	Appuyez sur le  touche pour basculer entre le moniteur et le viseur.

Onglet **I** ➔ [Bascule viseur/écran] ➔ Choisissez une option





I Luminosité du viseur et teinte (Réglage EVF)

Ajustez la luminosité et la tonalité du viseur. L'affichage change vers le viseur lorsque ces réglages sont en cours de réglage.

- Ce point s'applique aussi bien en photographie qu'en enregistrement vidéo.

Luminosité auto EVF	[On] : La luminosité du viseur et le contraste de l'indicateur s'adaptent automatiquement par rapport aux conditions d'éclairage ambiantes. L'option [Réglage EVF] >  (luminosité) n'est pas disponible. [Off] : Ajustez les paramètres en utilisant [Réglage EVF].
Réglage EVF	Ajustez les paramètres d'affichage du viseur électronique manuellement. Choisissez la température de couleur d'affichage et choisissez un réglage de luminosité de +7 à -7.

Onglet **I** ➔ [Réglage EVF] ➔ Choisissez une option ➔ Choisir un paramètre

- Après avoir sélectionné [Luminosité auto EVF], mettre en surbrillance [On] ou [Off] et appuyez sur la touche **OK**.
- Lorsque vous mettre en surbrillance [Réglage EVF] le viseur s'allume automatiquement. Sélectionnez  (luminosité) ou  (température de couleur) en utilisant <|> sur le pavé directionnel et utilisez les touches   pour choisir une valeur.

I Style d'affichage dans le viseur (Viseur électronique)

Choisissez le style d'affichage du viseur.

- Ce point s'applique aussi bien en photographie qu'en enregistrement vidéo.
- Pour avoir plus d'informations à l'écran, voir les pages 83 (mode image) et 326 (mode vidéo).
- Pour plus d'informations sur le contenu de l'affichage du viseur, voir « Viseur (photographie) » (P. 88) ou « Viseur (Stockage de vidéo) » (P. 330).



Mode 1		
Mode 2	Similaire aux affichages du viseur de l'appareil photo argentique.	
Mode 3	Similaire à l'affichage du moniteur.	

Onglet **I** ➔ [Viseur électronique] ➔ Choisissez une option

I Options d'affichage des informations du viseur Info réglage)



Choisissez l'information qui peut être visualisée en appuyant sur la touche **INFO** dans l'affichage du viseur.

Tout comme vous le pouvez avec le moniteur, vous pouvez afficher un histogramme ou une jauge de niveau dans le viseur à l'aide de la touche **INFO**. Cet élément permet de choisir les types d'affichage disponibles. Il prend effet lorsque [Mode 1] ou [Mode 2] est sélectionné pour [Viseur électronique].

- Cet élément est pour la photographie fixe. L'option sélectionnée pour  Paramètres d'info prend effet en mode  (P. 429).
- Vous pouvez choisir entre deux écrans personnalisés contenant les indicateurs que vous sélectionnez et un troisième écran qui affiche les informations du capteur de champ.



Informations de base	L'appareil photo affiche des icônes et similaires affichant les paramètres de l'appareil photo.
Perso1/Perso2	En plus de l'affichage de base, vous pouvez notamment choisir de visualiser ou de masquer :  : Un histogramme superposé à l'affichage dans le viseur. [Haute lum&ombre] : Teintes appliquées aux zones surexposées et sous-exposées. [Jauge de niveau] : La jauge de niveau.
Infos capt. de champ	Afficher les informations du GPS et d'autres capteurs.









Onglet **I** ➔  Info réglage] ➔ Mettre en surbrillance les options et appuyez sur la touche **OK**

- Les éléments marqués d'un  apparaissent dans l'affichage du viseur.
- Pour choisir les affichages personnalisés disponibles dans le viseur, mettre en surbrillance [Perso1] ou [Perso2] et appuyez sur  sur le pavé directionnel.



I Option de grille du viseur (Param. de grille du viseur)

Choisissez si vous souhaitez afficher une grille de cadrage dans le viseur. Vous pouvez également choisir la couleur et la transparence du guide. Cet élément prend effet lorsque [Mode 1] ou [Mode 2] est sélectionné pour [Viseur électronique].

- Ce point s'applique aussi bien en photographie qu'en enregistrement vidéo.
- L'option choisie pour cet élément est ignorée lorsqu'elle [On] est sélectionnée pour  Menu personnalisé  > [Param. de grille] > [Appl. param. au viseur].

Couleur d'affichage	Ajustez la couleur et la transparence du guide. L'appareil photo peut enregistrer jusqu'à deux combinaisons de paramètres.
Affichage grille	Sélectionnez le type de guide affiché. Choisir parmi : <ul style="list-style-type: none">• , , , , , et • Lorsque  est sélectionné, les guides sont ajustés pour une image 16:9 quand les vidéos sont prises en mode de photographie fixe. Par rapport à l'option sélectionnée pour  , les guides peuvent être affichés avec un rapport d'aspect de 17:9.

Onglet **I** ➔ [Param. de grille du viseur] ➔ Choisissez une option ➔ Choisir un paramètre

- Utilisez   sur le pavé directionnel pour choisir un réglage pour [Couleur d'affichage].
- La grille de cadrage sélectionnée ici ne s'affiche pas lors de l'empilement de la mise au point (P. 243).

I Affichage de la jauge de niveau (Niveau mi-course)

Choisissez si vous voulez que la jauge de niveau peut être affichée dans le viseur en appuyant à mi-course sur le déclencheur lorsque [Mode 1] ou [Mode 2] est sélectionné pour [Viseur électronique].



Affichage lorsque le déclencheur est enfoncé à mi-course

On	La jauge de niveau s'affiche lorsque le déclencheur est enfoncé à mi-course dans le viseur. La jauge de niveau apparaît à la place de la barre d'exposition.
Off	La jauge de niveau n'est pas affichée.

Onglet **I** ➔ [ Niveau mi-course] ➔ Choisissez une option

I Simulation de viseur optique (S-OVF)

Augmenter la portée dynamique de l'affichage du viseur, fait augmenter la quantité des détails visibles dans les points saillants et les ombres de la même manière que les viseurs optiques. Les sujets rétroéclairés et autres sont plus faciles à voir.

- Les effets de l'exposition, de la balance des blancs, des filtres artistiques en mode image et d'autres paramètres de prise de vue ne peuvent pas être prévisualisés lorsque la simulation du viseur optique est en cours.
- Cet élément est pour la photographie fixe. Pour avoir plus d'informations, consultez la page 89.

Off	Les effets de l'exposition et d'autres paramètres sont visibles sur l'écran du viseur. Choisissez de donner un aperçu des effets des paramètres pendant la prise de vue.
On	La plage dynamique est augmentée. Les effets de l'exposition, de la balance des blancs et des autres paramètres de prise de vue ne sont pas visibles à l'écran.

Onglet **I** ➔ [S-OVF] ➔ Choisissez une option



- [S-OVF] peut être attribué à une commande à l'aide de [Touche Fonction] (P. 463). Cela permet d'activer ou de désactiver la simulation du viseur optique en appuyant simplement sur une touche.

Autres paramètres personnalisés (Menus personnalisés **J1**, **J2**, et **J3**)

Ces menus contiennent des éléments liés aux commandes tactiles, aux batteries et autres. Des éléments liés au GPS peuvent également être trouvés ici, ainsi qu'un élément permettant de réduire la distorsion des images prises avec des objectifs fisheye.

J1 Vérification du traitement des images (Mappage pixels)

Vérifiez simultanément le capteur d'image et les fonctions de traitement d'image. Pour de meilleurs résultats, arrêtez la prise de vue et la lecture et attendez au moins une minute avant de continuer.

- Veillez à effectuer à une nouvelle fois la vérification si vous mettez accidentellement l'appareil photo hors tension au cours de la vérification.

Onglet **J1** ➔ [Mappage pixels] ➔ Mettre en surbrillance [Démarrer] et appuyez sur la touche **OK**

J1 Options de maintien de touche (Durée bouton enfoncé)

Choisissez la durée dans laquelle les touches doivent être pressées pour effectuer des réinitialisations et autres fonctions similaires pour diverses fonctions. Pour rendre l'utilisation facile, les temps de maintien des touches peuvent être réglés individuellement pour différentes fonctionnalités.

- Ce point s'applique aussi bien en photographie qu'en enregistrement vidéo. Voir les sections pertinentes pour plus d'informations sur les fonctionnalités ci-dessous.

Fonctionnalités disponibles

- Fin LV
- Réinitial. Image LV
- Fin (affichage du cadre de zoom du télé convertisseur de vidéo)
- Réinitialiser image (position du cadre de zoom du télé convertisseur vidéo)
- Réinitialiser
- Réinitialiser (compensation flash)
- Réinitialiser (contrôle des hautes lumières et des ombres)
- Réinitialiser (concepteur de couleur)
- Réinitialiser
- Bascul. auto. viseur
- Fin
- Insérer tonalité Slate
- Terminer
- Réinitialiser
- Basculer verrou (commandes tactiles)
- Afficher param. BKT
- Terminer

Onglet **J1** ➔ [Durée bouton enfoncé] ➔ Choisissez une option ➔ Choisissez un paramètre

J1 Calibrage de la jauge de niveau **(Ajuste réglage)**

Corriger la déviation dans la jauge de niveau. Calibrer la jauge si vous constatez qu'elle n'est plus vraiment d'aplomb ou de niveau.

- Ce point s'applique aussi bien en photographie qu'en enregistrement vidéo.

Réinitialiser	Réinitialisez la jauge aux paramètres d'usine par défaut.
Régler	Choisissez le point de référence (zéro). Calibrez la jauge de niveau après avoir correctement positionné l'appareil photo.

Onglet **J1** ➔ [Ajuste réglage] ➔ Choisissez une option ➔ Appuyez sur **OK**

J1 Désactivation des commandes tactiles **(Réglages écran tactile)**

4

Activer ou désactiver les contrôles tactiles.

- Ce point s'applique aussi bien en photographie qu'en enregistrement vidéo.

Off	Désactiver les commandes tactiles.
On	Activer les commandes tactiles.

Onglet **J1** ➔ [Réglages écran tactile] ➔ Choisissez une option

J1 Enregistrer la position du curseur (Menu Rappel)

L'appareil photo enregistre la position actuelle du curseur au moment où vous quittez les menus et revient à cette position lorsque les menus qui suivent sont affichés.

- Ce point s'applique aussi bien en photographie qu'en enregistrement vidéo.

Rappel	L'appareil photo enregistre la position du curseur. Le curseur apparaît dans la position enregistrée la prochaine fois que les menus sont affichés. L'appareil photo enregistre la position même lorsqu'il est éteint.
Réinitialiser	L'appareil photo n'enregistre pas la position du curseur. L'onglet  menu prise de vue 1 est affiché.

Onglet **J1** ➔ [Menu Rappel] ➔ Choisissez une option



J1 Réduction de la distorsion de Fisheye (Compensation Fisheye)

Réduisez la distorsion au cours de la prise de vue avec des objectifs de fisheye pour des résultats similaires à ceux produits par des lentilles à très grand angle. Vous pouvez choisir parmi trois niveaux différents. Vous pouvez tout aussi réduire simultanément la distorsion lors de la prise de vue sous l'eau.

- Cet élément est pour la photographie fixe. Pour avoir plus d'informations, consultez la page 250.
- Cette option n'est disponible qu'avec des lentilles fisheye compatibles.
A partir de janvier 2019, il pourra être utilisé avec le M. ZUIKO DIGITAL ED 8mm f1.8 Fisheye PRO.

Angle	Après avoir corrigé la distorsion causée par les objectifs, l'image est recadrée pour remplir le cadre. L'angle d'image de l'image recadrée varie par rapport aux lentilles. Choisissez parmi trois recadrages différents.
Correction 	En plus de [Angle], l'appareil photo corrige simultanément les distorsions sous-marines.

Onglet **J1** ➔ [Compensation Fisheye] ➔ Choisissez une option ➔ Mettre en surbrillance un paramètre en sélection puis appuyez sur la touche **OK**

- Lorsque Compensation Fisheye est activée, l'icône  sera afficher avec le rognage sélectionné. Pour désactiver la correction fisheye, ouvrez le menu et mettre en surbrillance [Off].
- [Compensation Fisheye] peut être assigné mono-touche. Il peut ensuite être activé ou désactivé simplement en appuyant sur la touche. La commande peut être attribuée à l'aide de l'option [ Touche Fonction] du  Menu Personnalisé **B1** (P. 463).

J2 Commande et état de la batterie (Paramètres batterie)

Affichez l'état de la batterie et choisissez l'ordre dans lequel les batteries sont utilisées.

- Ce point s'applique aussi bien en photographie qu'en enregistrement vidéo.

Priorité batterie	Choisissez que la batterie de l'appareil photo utilise en premier. Choisissez parmi [1] Batterie] et [2] Batterie].
État de la batterie	Affichez l'état de la batterie insérée dans l'appareil photo.

Onglet **J2** ➔ [Paramètres batterie] ➔ Choisissez une option ➔ Choisissez un paramètre

- Pour afficher l'état de la batterie, mettre en surbrillance [État de la batterie] et appuyez sur **▷** sur le pavé directionnel.

J2 Gradation du rétro-éclairage (LCD rétroéclairé)

Choisissez le temps limite avant que le rétro éclairage de l'écran obscurcit lorsqu'aucune opération n'est effectuée. Gradation de l'éclairage réduit le drain de la batterie.

- Ce point s'applique aussi bien en photographie qu'en enregistrement vidéo.
- Choisissez parmi [Hold], [8 sec], [30 sec], et [1 min]. Le rétro-éclairage ne s'éteindra pas si [Hold] est sélectionné.

Onglet **J2** ➔ [LCD rétroéclairé] ➔ Choisissez une option

J2 Options de veille (économie d'énergie) (Veille)

Choisissez le délai avant que l'appareil photo passe en mode veille lorsqu'aucune opération n'est réalisée. En mode de veille, les opérations de l'appareil photo sont suspendues et le moniteur s'éteint.

- Ce point s'applique aussi bien en photographie qu'en enregistrement vidéo.
- Choisissez parmi [Off], [1min], [3min], et [5min].
- L'appareil photo ne pénétrera pas en mode « veille » si [Off] est sélectionné.
- En appuyant à mi-course sur le déclencheur ou en utilisant les touches ou le sélecteur multiple le fonctionnement normal peut être rétabli.
- L'appareil photo ne pénétrera pas de mode « veille » :
 - pendant qu'une multi exposition est en cours ou pendant que vous êtes connecté à un périphérique HDMI ou via Wi-Fi ou USB à un smartphone ou à un ordinateur
- Les commandes actuellement verrouillées à partir du levier de verrouillage ne peuvent pas être utilisées pour réactiver l'appareil photo (P. 503).
- L'appareil photo peut demander un délai supplémentaire pour sortir du mode veille si [On] (activé) est sélectionné pour [Réglages Wi-Fi/Bluetooth] > [Veille hors tension].
 -  « Connexion lorsque l'appareil photo est éteinte (Veille hors tension) » (P. 590)

Onglet **J2** ➔ [Veille] ➔ Choisissez une option

4

J2 Option d'arrêt automatique (Arrêt automatique)

L'appareil photo s'éteint automatiquement si aucune opération n'est effectuée pendant une durée définie après son entrée en mode veille. Cette option permet de choisir le délai avant que l'appareil photo ne s'éteigne automatiquement.

- Ce point s'applique aussi bien en photographie qu'en enregistrement vidéo.
- Choisissez parmi [Off], [5min], [30min], [1h], et [4h].
- L'appareil photo ne s'éteint pas automatiquement si [Off] est sélectionné.
- Pour réactiver l'appareil photo après qu'elle s'est éteinte automatiquement, allumez-la en utilisant le levier **ON/OFF**.

Onglet **J2** ➔ [Arrêt automatique] ➔ Choisissez une option

J2 Réduction de la consommation d'énergie (Mode veille rapide)

Réduisez encore la consommation d'énergie au cours de la prise de vue dans le viseur. Le délai avant que le rétro éclairage ne s'éteigne ou que l'appareil photo passe en mode veille peut être raccourci.

- Cet élément est pour la photographie fixe.
- Économie d'énergie n'est pas disponible :
lors de la photographie en direct, pendant que le viseur est allumé, que des photographies avec multi exposition ou par minuterie sont en cours, ou lorsque vous êtes connecté à un périphérique HDMI ou via Wi-Fi ou USB à un smartphone ou à un ordinateur

On	L'appareil photo passe rapidement en mode d'économie d'énergie. [LCD rétroéclairé] et [Veille] peuvent être réglés sur des intervalles plus courts que les normaux. ECO
Off	L'appareil photo ne pénètre pas de mode d'économie d'énergie.

Onglet **J2** ⇒ [Mode veille rapide] ⇒ Mettre en surbrillance [On] et appuyez ▷ sur le pavé directionnel ⇒ Mettre en surbrillance une option à l'aide des touches Δ ∇ et appuyez sur la touche ▷ ⇒ Utilisez les touches Δ ∇ pour choisir un paramètre

- Une fois les paramètres sont terminées, appuyez sur la touche **OK** pour revenir au ⚙ Menu personnalisé **J2**.

■ Réduction de la consommation d'énergie

1 Mettre en surbrillance [On] pour [Mode veille rapide].

2 Mettre en surbrillance [On] pour [Bascule viseur/écran] (P. 553).

3 Activez la photographie de viseur.

- Avec les réglages par défaut, la photographie du viseur peut être activée en appuyant sur la touche **LV** en mode d'affichage en direct.
- Une icône **ECO** apparaîtra à l'écran.



J3 Activation ou désactivation du GPS (Enreg. emplac. GPS)

Activez le GPS. Les coordonnées GPS sont incluses dans les informations enregistrées avec les photos, ainsi que les données provenant d'autres capteurs. Pour plus d'informations, voir « 5 L'utilisation des capteurs de localisations » (P. 567).

- Cet élément est pour la photographie fixe.

On	Activez le GPS.
Off	Désactivez le GPS.

Onglet **J3** ➔ [Enreg. emplac. GPS] ➔ Choisissez une option

- Pour désactiver complètement le GPS, désactivez tous les trois des options suivantes : [Enreg. emplac. GPS], [Enregist. capt. champ] (P. 571) et [Ajust. auto. durée] (P. 455)

4

J3 Options du récepteur GPS (Priorité GPS)

Choisissez le mode GPS. Vous pouvez donner la priorité à la précision par rapport aux économies d'énergie ou aux économies d'énergie par rapport à la précision. Pour plus d'informations, voir « 5 L'utilisation des capteurs de localisations » (P. 567).

Précision GPS	Priorité à la précision sur l'économie d'énergie. La consommation d'énergie augmente.
Niveau batterie	Réduire la consommation d'énergie. La taille de l'erreur dans les données de localisation augmente légèrement.

Onglet **J3** ➔ [Priorité GPS] ➔ Choisissez une option

J3 Options d'Informations Capteur (Altitude/Température)

Choisissez les unités dans lesquelles les informations sont affichées. Vous pouvez également calibrer l'affichage de l'altitude. Pour plus d'informations, voir « 5 L'utilisation des capteurs de localisations » (P. 567).

Calibrer l'altitude.	Calibrez l'affichage de l'altitude. Utilisez cette option si vous remarquez une erreur dans l'affichage de l'altitude.
m/ft	Choisissez les unités utilisées pour l'altitude.
° C° F	Choisissez les unités utilisées pour la température.

Onglet **J3** ➔ [Altitude/Température] ➔ Choisissez une option ➔ Choisissez un paramètre

J3 Enregistrement de journal (Enregist. capt. champ)

Enregistrez un journal et enregistrez-le sur une carte mémoire. Pour plus d'informations, voir « 5 L'utilisation des capteurs de localisations » (P. 567).

4

- La journalisation se termine lorsque :
 - Le niveau de la batterie tombe en dessous de 15%
 - L'appareil photo ne peut plus enregistrer le journal en interne

Lancer journal	Commencez la journalisation.
Terminer journal	Arrêtez le journal. Le journal préservé dans la mémoire interne de l'appareil photo sera enregistré sur une carte mémoire. Si deux cartes mémoire sont insérées, vous pouvez choisir la carte à utiliser pour enregistrer le journal.
Enregist. journal	Copiez les données de journal actuellement enregistrées dans la mémoire interne de l'appareil photo sur une carte mémoire. Si deux cartes mémoire sont insérées, vous pouvez choisir la carte à utiliser pour enregistrer le journal. Cette option est affichée si, par exemple, l'enregistrement du journal a été suspendu.

Onglet **J3** ➔ [Enregist. capt. champ] ➔ Choisissez une option ➔ Appuyez sur la touche **OK**.

J3 Certificats de visualisation (Certification)

Affichez les certificats de conformité pour certaines normes avec lesquelles l'appareil photo est conforme. Les certificats restants se trouvent sur l'appareil photo elle-même ou dans le manuel de l'appareil photo.

Onglet **J3** ➔ [Certification] ➔ Appuyez sur la touche **OK**

5

L'utilisation des capteurs de localisations

Lisez ce chapitre pour plus d'informations sur l'utilisation de la fonctionnalité GPS et capteurs intégrés de l'appareil, y compris les capteurs de température et de pression barométrique.

5-1 Notes sur les capteurs champ

L'appareil photo peut enregistrer des données sur l'emplacement, l'altitude et l'adresse acquises par le GPS, ainsi que des données provenant de capteurs de température et de pression. Ces données peuvent tout aussi être enregistrées avec des photos. Les journaux peuvent être consultés à l'aide de l'application dédiée aux smartphones « OLYMPUS Image Track » (OI.Track).

Pour de plus d'informations sur le OI.Track, visitez :

<http://app.olympus-imaging.com/oitrack/>

- L'appareil photo prend également en charge le système de Satellite Quazi-Zenith (QZSS) et GLONASS.
- La latitude et la longitude sont enregistrées avec les photos prises avec l'activation des données de localisation.
- L'appareil photo n'est pas équipée pour la navigation.
- Utilisez la dernière version du OI.Track.

Affichage des données GPS et autres

Ces affichages ne sont pas destinés à des applications qui nécessitent un degré élevé de précision et l'exactitude des données (latitude et longitude, rubrique, altitude, température, et autres) qu'ils fournissent ne sont pas garanties. La précision de ces affichages peut également être attribuée par des facteurs qui échappent au contrôle du fabricant.

GPS : Précautions d'emploi

Désactiver LAN sans fil, **Bluetooth**® et GPS dans les pays, des régions ou des endroits dont on interdit leur utilisation.

L'appareil est équipé du LAN sans fil, **Bluetooth**® et du GPS. L'utilisation de ces fonctionnalités hors la région d'achat peut engendrer une violation des règlements locaux concernant la connexion sans fil.

En outre, certains pays et régions peuvent interdire l'acquisition de données de localisation sans autorisation gouvernementale préalable. Dans certaines régions qui vendent Olympus, l'appareil photo peut par conséquent être livrée avec l'affichage des données de localisation désactivée.

Chaque pays et chaque région a des lois et règlements, que vous devez respecter lorsque vous utilisez l'appareil photo pays étrangers. Vérifiez les réglementations pour votre destination avant de voyager. Olympus ne prend en charge aucune responsabilité en cas de non-respect des lois et des réglementations locales.

Désactiver le Wi-Fi et GPS dans les avions et dans d'autres endroits où leur utilisation est interdite. 🚫 « 5-3 Désactivation du GPS » (P. 580), « Mettre fin à la connexion » (P. 598)

Selon l'état de l'appareil photo et de la communication, l'acquisition des informations de position peut prendre un certain temps. Lorsque la fonction A-GPS est utilisée, la détermination de la position peut être raccourcie de quelques secondes à quelques dixièmes de seconde. Les données A-GPS peuvent être mises à jour à l'aide de l'app pour smartphone « OLYMPUS Image Track » (OI.Track) ou du logiciel PC « OLYMPUS A-GPS Utility ».

Vérifiez que la date de l'appareil photo est correctement réglée.

- Les données A-GPS doivent être mises à jour toutes les 4 semaines. Les informations de position peuvent avoir changé lorsque du temps s'est écoulé après la mise à jour des données. Utilisez des données A-GPS les plus récentes possibles.
- La fourniture de données A-GPS peut être interrompue sans préavis.

Mise à jour des données A-GPS à l'aide d'un smartphone

Avant la mise à jour, installez l'app « OLYMPUS Image Track » (OI.Track) sur votre smartphone. Reportez-vous à l'URL ci-dessous pour des détails sur la manière de mettre à jour les données A-GPS.

<http://app.olympus-imaging.com/oitrack/>

Régler les paramètres Wi-Fi sur l'appareil photo et d'établir une connexion au smartphone avant de poursuivre (P. 584). Mettre en surbrillance [Update GPS Assist Data] dans la boîte de dialogue des paramètres de OI.Track.

- Si une erreur de connexion s'affiche, vous devrez rétablir la connexion entre l'appareil photo et le smartphone.

Mise à jour des données A-GPS à l'aide d'un PC

Téléchargez le logiciel OLYMPUS A-GPS Utility à partir de l'adresse URL ci-dessous, puis installez-le sur votre PC.

<http://sdl.olympus-imaging.com/agps/>

Reportez-vous à « OLYMPUS A-GPS Utility Mode d'emploi » sur le site Web dont l'adresse URL figure ci-dessus pour obtenir des informations détaillées sur la manière de mettre à jour les données.

- Si vous utilisez la fonction GPS pour la première fois et qu'A-GPS n'a pas été mis à jour, ou si la fonction n'a pas été utilisée pendant longtemps, la mesure de la position peut prendre quelques minutes.

5-2 Utilisation des capteurs champ



Enregistrement de données de localisation (Enreg. emplac. GPS)

À l'exception des données de localisation, les données fournies par des capteurs de l'appareil photo sont enregistrées avec chaque photo. Le GPS doit être activé avant l'enregistrement des données de localisation.



- Les photos avec les données de localisation sont indiquées par une  icône lors de la lecture.



1 Appuyez sur la touche **MENU** pour afficher les menus.

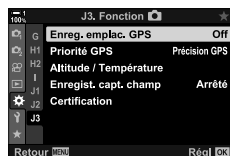

2 Mettre en surbrillance [Enreg. emplac. GPS]  Menu personnalisé **J3** (Fonction ) puis appuyez sur  dans le pavé directionnel.



3 Mettre une option en utilisant les touches   et appuyez sur la touche **OK**.



4 Appuyez sur la touche **MENU** à plusieurs reprises pour quitter les menus.

- Une icône  s'affiche lorsque [On] est sélectionné pour [Enreg. emplac. GPS].
- L'icône  clignotera lorsque l'appareil calcule sa position, et s'arrêtera à la fin du processus.





icône 



- Les données de localisation ne s'enregistrera pas avec des photos prises pendant que l'appareil calcule sa position.

Registres du capteurs champ

L'appareil photo enregistre les données du GPS et du capteur à des intervalles réguliers pour créer un journal. Les journaux peuvent être consultés à l'aide de l'application dédiée aux smartphones « OLYMPUS Image Track » (OI.Track). Vous pouvez voir la route parcourue à l'aide de votre appareil photo et les endroits où les photos ont été prises.

Utilisez [Enregist. capt. champ] dans le  Menu personnalisé  pour commencer à enregistrer les données du capteur. Les données de localisation seront enregistrées si elles peuvent être acquises via GPS.

L'enregistrement des données (Enregist. capt. champ)

Lorsque l'enregistrement commence, l'appareil photo enregistre les données intérieurement. Les données sont enregistrées sur une carte mémoire à la fin de l'enregistrement. L'enregistrement ne cessera pas même lorsque l'appareil photo est éteint. L'enregistrement est disponible si seulement l'horloge de l'appareil photo est réglée.   (P. 455)

- L'enregistrement se termine lorsque :
 - Le niveau de la batterie tombe en dessous de 15%
 - L'appareil photo ne peut plus stocker les données du journal intérieurement

Les options suivantes sont disponibles :

Lancer journal	Commencez la journalisation.
Terminer journal	Arrêtez le journal. Les données enregistrées intérieurement seront transférées vers une carte mémoire. Si deux cartes mémoire sont insérées, on vous demandera de choisir la carte utilisée pour stocker le journal.
Enregist. journal	Copiez le journal actuel de la mémoire interne sur une carte mémoire. Si deux cartes mémoire sont insérées, on vous demandera de choisir la carte utilisée pour stocker le journal. L'enregistrement du journal peut durer quelques minutes.

- L'enregistrement ne peut pas commencer ou finir pendant que l'appareil photo est connectée à un smartphone.
- Un message s'affichera pendant que le journal est transféré vers la carte mémoire. Ne retirez pas la carte pendant que le message est affiché. Cette précaution peut engendrer des pertes dans le journal ou des dommages à l'appareil photo ou à la carte.
- Les journaux ne peuvent pas être enregistrés lorsque la carte mémoire est saturée ou inutilisable. Supprimez les données inutiles ou prenez les autres mesures qui peuvent être nécessaires pour sauvegarder le journal.
- Chaque carte mémoire peut stocker un maximum de 199 fichiers journaux. Un avertissement sera affiché lorsqu'on s'approche de cette limite (P. 637). Insérez une nouvelle carte mémoire ou supprimez les fichiers journaux après les avoir copiés sur un ordinateur.
- Sélectionner [Complez] pour [Réinitialiser / Modes perso.] (P. 91) > [Réinitialiser] dans le  Menu prise de vue 1 n'affecte pas l'option sélectionnée pour [Enregist. capt. champ]. Le journal actuellement stocké dans la mémoire de l'appareil photo n'est pas supprimé et l'enregistrement continue sans interruption.
- Le journal actuel peut être supprimé à partir de la mémoire interne de l'appareil photo lors de mises à jour firmware. Veillez sur l'enregistrement du journal sur une carte mémoire avant de mettre à jour le firmware de l'appareil photo.
- Lorsque l'appareil photo est mis hors tension, l'alimentation nécessaire pour enregistrer les données provient de la batterie actuellement la plus chargée, quel que soit l'ordre de batterie choisi.

- 1 Appuyez sur la touche **MENU** pour afficher les menus.
- 2 Mettre en surbrillance [Enregist. capt. champ] dans le **Menu personnalisé J3** (Fonction **☑**) et appuyez sur **▷** sur le pavé directionnel.

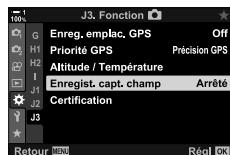

- 3 Appuyez sur la touche **OK** lorsque [Lancer journal] s'affiche.
 - L'élément affiché varie en fonction de l'état du journal. Voir « Éléments du Menu », ci-dessous.



- 4 Appuyez sur la touche **MENU** à plusieurs reprises pour quitter les menus.
 - Une icône **LOG** apparaît lorsque les données du capteur sont affichées dans l'affichage de l'information (P. 429, 515).



icône **LOG**

Éléments de Menu



Le contenu du menu [Enregist. capt. champ] varie selon l'état du fonctionnement de l'appareil photo.

5

Statut de l'appareil photo	Élément affiché
Se déconnecter de	[Lancer journal] : Commencer un nouveau journal.
Enregistrement en progression	[Terminer journal] : Arrêtez l'enregistrement actuel et enregistrez le sur la carte mémoire.
⏸ en pause	[Enregist. journal] : Enregistrer le journal actuel sur la carte mémoire.

Avertissements

Le tableau suivant décrit les mesures à prendre lorsqu'un avertissement s'affiche.

Attention	Problème	Solution
 (clignote en rouge)	Le nombre de fichiers journaux stockés sur la carte actuelle est proche du maximum.	Supprimer les fichiers indésirables après avoir copié les journaux sur un ordinateur.
	Les fichiers journaux ne peuvent pas être enregistrés sur la carte actuelle.	Insérez une carte activée en écriture.
	Enregistrement en pause, soit parce que les batteries sont épuisées ou que la mémoire intégrée de l'appareil photo utilisée pour stocker le fichier journal actuel est saturée.	Enregistrer le journal actuel sur une carte mémoire.

Visualisation des données du capteur



Les données du GPS et des autres de capteurs peuvent être visualisées dans un affichage de la boussole électronique.

Les données du capteur peuvent être ajoutés aux écrans disponibles lors de la photographie en vue directe. Un affichage électronique de la boussole est disponible au cours de la photographie de viseur et à d'autres occasions quand le mode de vue en direct n'est pas disponible.

Données de capteurs (Vue en direct)



Boussole électronique (Photographie de Viseur)



① Réception des données du GPS

Stable : Position acquise

Flashage : Calcul de la position

② Statut du journal du capteur de champ

(vert) : Enregistrement en cours

(rouge) : Enregistrement en cours (aucune carte mémoire disponible pour stocker le journal actuel ou le nombre maximal de fichiers journaux s'approchant)

: Enregistrement suspendu ou journal non enregistré reste en mémoire

③ Rubrique

④ Température

⑤ Altitude

⑥ Baromètre

⑦ Données de la position (longitude/latitude)

5

- L'orientation de l'appareil photo est montrée comme suit :



Direction de la lentille

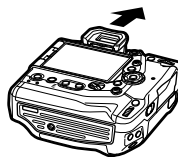

Orientation du dessus de l'appareil

- Les données de la position ne sont indiqués dans l'affichage des données du capteur que lorsque le GPS est activé. Le GPS peut être activé à l'aide d'un des éléments qui suivent :
 - [Enreg. emplac. GPS] dans le **⚙** Menu personnalisé **D3** (P. 570)
 - [Enregist. capt. champ] dans le **⚙** Menu personnalisé **D3** (P. 571)
 - [Ajust. auto. durée] dans la **⏸** Menu Réglages (P. 455)

Activation de l'affichage des données de capteur

■ Modes de photographie fixe (📷/Info réglage)

- 1 Appuyez sur la touche **MENU** pour afficher les menus.
- 2 Mettre en surbrillance [📷/Info réglage] dans **⚙** Menu Personnalisé **D1** (Écran/📷)/PC) puis appuyez sur **▷** sur le pavé directionnel.



- 3 Mettre en surbrillance les options en utilisant les touches **△** **▽** et appuyez sur la touche **▷** pour les sélectionner.

- **Pour activer l'affichage de données de capteur de visualisation en direct :** Mettre en surbrillance [LV-Info] puis mettre en surbrillance [Infos capt. de champ], puis appuyez sur la touche **OK**. L'élément sélectionné sera marqué d'une croix (✔).
- **Pour activer l'affichage électronique de la boussole :** Mettre en surbrillance [LV OFF-Info] puis mettre en surbrillance [Infos capt. de champ], puis appuyez sur la touche **OK**. L'élément sélectionné sera marqué d'une croix (✔).



- 4 Appuyez sur la touche **MENU** lorsque les paramètres sont terminés.
 - **⚙** Menu personnalisé **D1** s'affiche.
- 5 Appuyez sur la touche **MENU** à plusieurs reprises pour quitter les menus.
 - Vous pouvez tout aussi quitter les menus en appuyant sur le déclencheur à mi-course.

6 Affichage des données de capteur ou de la boussole électronique.

- Les données du capteur s'affichent sur l'écran de visualisation en direct. Appuyez sur la touche **INFO** à plusieurs reprises jusqu'à ce que les données du capteurs sont affichées.

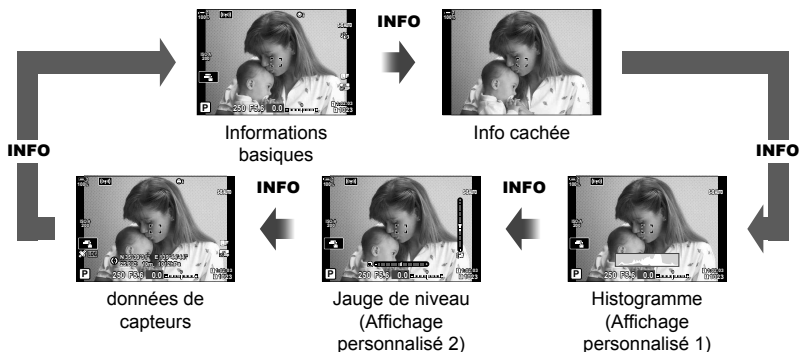

- Vous pouvez également maintenir la touche **INFO** et tournez la molette arrière pour choisir les informations affichées. Les affichages peuvent être cyclés dans les deux sens.
- Le compas électronique est affiché seulement si le moniteur n'est pas utilisé pour la vue en direct. Appuyez sur la touche **INFO** pour basculer les informations affichées.



Super panneau de commande



Compas électronique

- Pour afficher les informations du capteur dans le viseur lorsque [Mode 1] ou [Mode 2] est sélectionné pour [Viseur électronique], sélectionner [Infos capt. de champ] pour [Info réglage] dans le **Menu personnalisé 1** (P. 555).

■ Mode vidéo (📺 Paramètres d'info)

- 1 Appuyez sur la touche **MENU** pour afficher les menus.
- 2 Mettre en surbrillance [📺 Paramètres d'affichage] à la 📺 Menu Vidéo puis appuyez ▷ sur le pavé directionnel.
- 3 Mettre en surbrillance la touche [📺 Paramètres d'info] et utilisez les touches △ ▽ et appuyez sur la touche ▷.
- 4 Mettre en surbrillance [Infos capt. de champ] en utilisant les touches △ ▽ et appuyez sur la touche **OK**.
 - [Infos capt. de champ] sera marquée d'une croix (✔).
- 5 Appuyez sur la touche **MENU** à plusieurs reprises pour quitter les menus.
- 6 Appuyez sur la touche **INFO** à maintes reprises pour afficher les données de capteur dans l'écran de prise de vue.



Options d'affichage des données du capteur (Altitude/Température)

Choisir les unités utilisées pour la température et l'altitude dans l'affichage de données de capteur. Vous pouvez également calibrer l'altitude.

Calibrer l'altitude.	Calibrer l'altitude lorsque l'altitude courante et la valeur indiquée par l'appareil photo ne correspondent pas.
m/ft	Choisissez si l'altitude est indiquée en mètres (m) ou en pieds (ft).
°C/°F	Choisissez si la température est affichée en degrés Celsius (°C) ou degrés Fahrenheit (°F).

- 1 Appuyez sur la touche **MENU** pour afficher les menus.
- 2 Mettre en surbrillance [Altitude/Température] dans le **Menu personnalisé J3** (Fonction ) et appuyez sur **▷** sur le pavé directionnel.
- 3 Mettre en surbrillance un élément en utilisant les touches **△** **▽** puis appuyez sur la touche **▷**.
 - Les options de l'élément sélectionné s'afficheront.
- 4 Mettre une option en utilisant les touches **△** **▽** et appuyez sur la touche **OK**.
 - **Menu personnalisé J3** sera affiché.
- 5 Appuyez sur la touche **MENU** à plusieurs reprises pour quitter les menus.

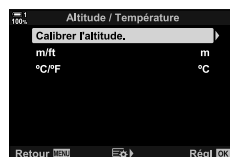
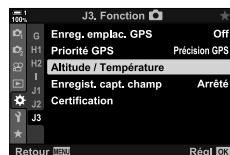

Choisissez le mode GPS.

Précision GPS	Priorité à la précision sur l'économie d'énergie. La consommation d'énergie augmente.
Niveau batterie	Donnez la priorité à l'économie d'énergie sur la précision. La taille de l'erreur dans les données de localisation augmente légèrement.

1 Appuyez sur la touche **MENU** pour afficher les menus.

2 Mettre en surbrillance [Priorité GPS] dans le **Menu personnalisé J3** (Fonction **J3**) puis appuyez sur **▷** dans le pavé directionnel.

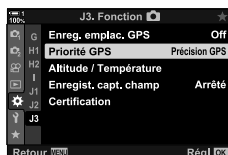

3 Mettre une option en utilisant les touches **△** **▽** appuyez sur la touche **OK**.

- **Menu personnalisé J3** sera affiché.





4 Appuyez sur la touche **MENU** à plusieurs reprises pour quitter les menus.

5-3 Désactivation du GPS

L'utilisation du GPS ou Wi-Fi peut être interdite dans certains pays, régions ou localités. Pour désactiver le GPS, désactivez tous les paramètres suivants comme décrit ci-dessous.

- ✱ Menu personnalisé **J3** > [Enreg. emplac. GPS] (P. 570)
 - ➔ Sélectionner [Off]
- ✱ Menu personnalisé **J3** > [Enregist. capt. champ] (P. 571)
 - ➔ Confirmez que [Terminer journal] est sélectionné
- ‡ Menu Réglages > [Ⓞ Paramètres] (P. 455) > [Ajust. auto. durée]
 - ➔ Sélectionner [Off]

■ Accès au menu

- 1 Onglet **J3** (Fonction ) ➔ [Enreg. emplac. GPS] (P. 570) ➔ [Off]
- 2 Onglet **J3** (Fonction ) ➔ [Enregist. capt. champ] (P. 571) ➔ Confirmez que [Terminer journal] est sélectionné
- 3 Onglet ‡ (Menu Réglages) ➔ [Ⓞ Paramètres] (P. 455) ➔ [Ajust. auto. durée]
 - ➔ [Off]

6

Connecter l'appareil photo aux appareils externes

Connectez l'appareil photo aux appareils externes comme les ordinateurs ou les écrans en utilisant les câbles ou via LAN sans fil.

6-1 Types et logiciel de connexion

Un certain nombre de tâches peut être accompli en connectant l'appareil photo à un périphérique externe tel qu'un ordinateur ou un smartphone. Choisissez un type de connexion et un logiciel correspondant à vos objectifs.

Connexion aux Smartphones via Wi-Fi

Avec un lien direct de Wi-Fi vers l'appareil photo, les smartphones peuvent être utilisés pour voir les photos sur l'appareil photo et prendre des photos à distance. Avec un **Bluetooth®** ou une connexion Wi-Fi, vous pouvez consulter et télécharger les images en utilisant les commandes du smartphone sans même devoir allumer l'appareil photo.

Connectez-vous à l'aide de l'application « OLYMPUS Image Share » (OI.Share).

Connexion aux ordinateurs via Wi-Fi

Les images peuvent être téléchargées automatiquement sur un ordinateur connecté via un routeur ou point d'accès. Vous pouvez prendre des photos à l'aide de l'appareil photo et les regarder sur ordinateur.

Se connecter à l'aide du logiciel « OLYMPUS Capture ».

Connexion aux ordinateurs via le port USB

Connectez l'appareil photo via le port USB pour la contrôler à distance et prendre des photos à partir d'un ordinateur. Vous avez également la possibilité de télécharger des images sur l'ordinateur automatiquement. Les ordinateurs peuvent être utilisés pour prendre et de visualiser des images simultanément.

Se connecter à l'aide du logiciel « OLYMPUS Capture ».

Les photos et vidéos téléchargés sur ordinateur peuvent être modifiés ou organisés en utilisant « Olympus Workspace ».

Connexion aux écrans externes

Les images peuvent être affichées sur les téléviseurs connectés à l'appareil photo via HDMI. Utilisez le téléviseur pour afficher des images à un public. Lorsque l'appareil photo est connectée à un téléviseur, elle peut être contrôlée à l'aide de la télécommande du téléviseur. Aucune application ou tout autre logiciel n'est nécessaire.

Vous pouvez également connecter l'appareil photo à des moniteurs HDMI ou à des enregistreurs vidéo. Pour plus d'informations, rendez-vous sur la page 434.

Les précautions d'utilisation Wi-Fi et Bluetooth®

Désactiver LAN sans fil, **Bluetooth**® et GPS dans les pays, des régions ou des endroits dont on interdit leur utilisation.

L'appareil est équipé du LAN sans fil, **Bluetooth**® et du GPS. L'utilisation de ces fonctionnalités hors la région d'achat peut engendrer une violation des règlements locaux concernant la connexion sans fil.

Certains pays et régions peuvent interdire l'acquisition de données de localisation sans autorisation gouvernementale préalable. Dans certaines régions qui vendent Olympus, l'appareil photo peut par conséquent être livrée avec l'affichage des données de localisation désactivée.

Chaque pays et chaque région a ses propres lois et règlements. Vérifiez-les avant de voyager et les observer à l'étranger. Olympus ne prend en charge aucune responsabilité pour tout manquement de l'utilisateur à respecter les lois et réglementations locales.

Désactiver le Wi-Fi et GPS dans les avions et dans d'autres endroits où leur utilisation est interdite.  « 5-3 Désactivation du GPS » (P. 580), « Mettre fin à la connexion » (P. 598)

- Les transmissions sans fil sont vulnérables à l'interception par des tiers. Utiliser les fonctions sans fil en sachant ceci.
- L'émetteur-récepteur sans fil se trouve dans la poignée de l'appareil photo. Éloigner le tout aussi loin que possible des objets métalliques.
- Lors du transport de l'appareil photo dans un sac ou un autre contenant, vérifiez que le contenu du récipient ou des matériaux dont elle est construite ne peuvent interférer avec les transmissions sans fil, ce qui peut empêcher l'appareil de se connecter à un smartphone.
- Les connexions Wi-Fi augmentent le drain de l'énergie des batteries. La connexion peut être perdue lors de l'utilisation si les batteries sont épuisées.
- Périphériques tels que les fours à micro-ondes et téléphones sans fil qui génèrent des émissions de radiofréquences, champs magnétiques ou électrostatiques peuvent ralentir ou interférer avec la transmission sans fil des données.
- Certaines fonctions de réseau local sans fil ne sont pas disponibles lorsque le commutateur de protection contre l'écriture de la carte mémoire est en position « LOCK » (VERROUILLAGE).

6-2 Connexion aux Smartphones via Wi-Fi

Connectez l'appareil photo et le smartphone en utilisant une liaison Wi-Fi directe.

Utiliser l'application pour smartphone « OLYMPUS Image Share » (OI.Share) pour se connecter à l'appareil photo depuis un smartphone.

Une fois installé sur votre smartphone, OI.Share peut être utilisé pour afficher la scène visible à travers la lentille de l'appareil photo et prendre des photos à distance.

Le OI.Share peut également être utilisé pour visualiser et télécharger les photos et vidéos sur la carte mémoire de l'appareil photo. En utilisant **Bluetooth**[®] et Wi-Fi, vous pouvez utiliser l'appareil photo à l'aide des commandes du smartphone uniquement. Vous pouvez également télécharger des images précédemment sélectionnés vers le smartphone, lorsque l'appareil photo est éteint.

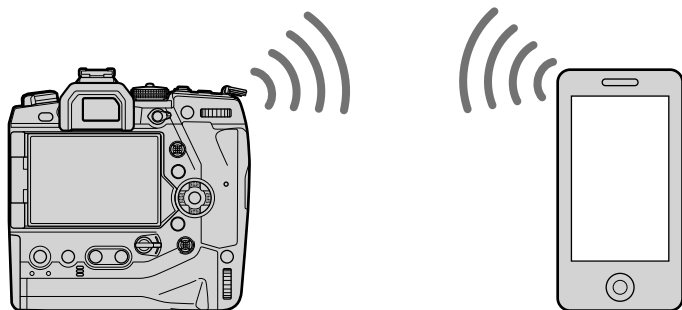

Installation des applications

Pour vous connecter à l'appareil photo de votre smartphone via Wi-Fi, utilisez le « OLYMPUS Image Share » (OI.Share).

OLYMPUS Image Share

Utilisez le smartphone pour contrôler l'appareil photo à distance et télécharger des images. Pour de plus amples informations, visitez :

<http://app.olympus-imaging.com/oishare/>

En plus du OI.Share, Olympus offre les applications suivantes permettant d'afficher des journaux de capteur et de retouche de photos :

- **OLYMPUS Image Track**

Utilisez « OLYMPUS Image Track » (OI.Track) pour afficher et gérer les journaux de capteur de champ enregistrés à l'aide de l'appareil photo. Pour de plus amples informations, visitez :

<http://app.olympus-imaging.com/oitrack/>

- **OLYMPUS Image Palette**

Utilisez « OLYMPUS Image Palette » (OI.Palette) pour retoucher des images téléchargées sur le smartphone. Les Fonctionnalités comme les filtres d'art, le créateur de la couleur et des images d'emblavage sont prises en charge. Pour de plus amples informations, visitez :

<http://app.olympus-imaging.com/oipalette/>









Connexion aux Smartphones

(Réglages Wi-Fi/Bluetooth)

Régler les paramètres de l'appareil photo pour la connexion à un smartphone. La OI.Share est nécessaire. Modifications apportées en utilisant le OI.Share s'appliquent à la fois pour Wi-Fi et **Bluetooth**®. Installez l'application sur votre smartphone avant de poursuivre.

La préparation de l'appareil photo (Disponibilité)

Activer le Wi-Fi et **Bluetooth**® sur l'appareil photo. Notez que cela n'est pas nécessaire sur les réglages par défaut, comme le Wi-Fi est activé par défaut. L'appareil affiche une icône de  lorsque le Wi-Fi est activé.

- 1 Appuyez sur la touche **MENU** pour afficher les menus.
- 2 Mettre en surbrillance [Réglages Wi-Fi/Bluetooth] dans le  Menu Réglages et appuyez sur  sur le pavé directionnel.
- 3 Mettre en surbrillance [Disponibilité] en utilisant les touches   et appuyez sur la touche .
- 4 Mettre en surbrillance [On] en utilisant les touches   et appuyez sur la touche **OK**.
 - Les options [Réglages Wi-Fi/Bluetooth] seront affichées.
- 5 Appuyez sur la touche **MENU** à plusieurs reprises pour quitter les menus.
 - Une icône  s'affichera.

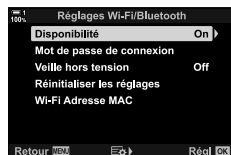
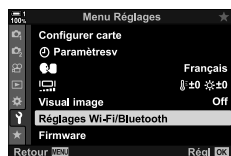

Icône 



Synchronisation de l'appareil photo et le Smartphone

Suivez les étapes ci-dessous pour connecter les appareils pour la première fois.

- Ajuster les réglages de synchronisation aide de l' OI.Share, pas l'application des paramètres qui fait partie du système d'exploitation du smartphone.

- 1 Lancer la copie de l'application de l' OI.Share dédiée, précédemment installée sur votre smartphone.



- 2 Appuyez sur la touche **MENU** pour afficher les menus de l'appareil photo.

- 3 Mettre en surbrillance [(Wi-Fi)] Connexion Wi-Fi dans le [Menu lecture] puis appuyez sur [D] dans le pavé directionnel.

- Les options [(Wi-Fi)] Connexion Wi-Fi seront affichées.
- Cet élément est disponible uniquement lorsque [On] est sélectionné pour [Réglages Wi-Fi/Bluetooth] > [Disponibilité] dans le [Menu Réglages de l'appareil photo].

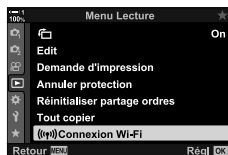

- 4 Mettre en surbrillance [Connexion appareil] en utilisant les touches [Up] [Down], puis appuyez sur la touche **OK**.

- Un guide de synchronisation s'affichera dans le moniteur de l'appareil photo.

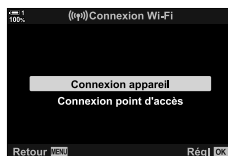

- 5 Appuyez sur la touche **OK** après avoir lu chaque page d'instructions.

- Arrêtez-vous lorsque vous atteignez l'écran suivant.

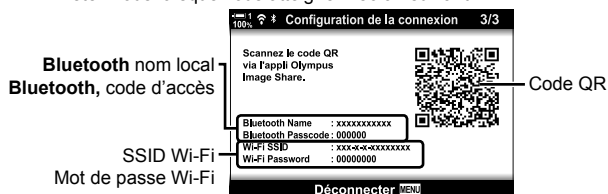

- L'affichage indique le nom local du **Bluetooth** et le code d'accès, le SSID Wi-Fi et mot de passe et un code QR.

6 Appuyez sur l'icône de appareil photo au bas de l'écran de l'OI.Share.

- Un onglet [Configuration facile] sera affiché.

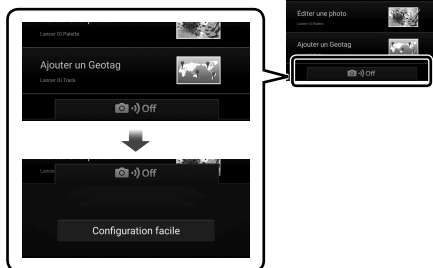

7 En suivant les instructions affichées par l'OI.Share, scannez le code QR pour procéder à la synchronisation.

- L'OI.Share affichera un message à la fin des réglages.
- Les smartphones incapables de scanner les codes QR doivent être configurés manuellement. Appuyez sur [Scan du code QR impossible ?] dans l'affichage du scan QR de l'OI.Share et suivez les instructions sur écran.
- Si le smartphone est connecté via le Wi-Fi à un autre réseau ou un périphérique, vous devez sélectionner l'appareil photo dans la section de connexion Wi-Fi de l'application des paramètres du smartphone.
-  1 s'affichera lorsque la synchronisation est terminée.



8 Une fois que les périphériques sont synchronisés, taper [Importer des photos] dans l'écran de l'OI.Share du smartphone, pour voir toutes les photos présentes sur la carte mémoire de l'appareil photo.

- Pour mettre fin à la connexion, appuyez sur le **MENU** de l'appareil photo ou appuyez sur la touche [Déconnexion] dans le moniteur.
- Vous pouvez également arrêter la connexion en mettant l'appareil photo hors tension depuis l'écran du OI.Share.



- Vous pouvez modifier le mot de passe de connexion généré par l'appareil photo (P. 618).
- Si le smartphone est incapable de lire le code QR, vous devrez configurer le périphérique manuellement suivant les instructions affichées par le OI.Share.

Bluetooth® : Dans la boîte de dialogue des paramètres **Bluetooth®** du OI.Share, sélectionnez le nom local affiché sur l'écran de l'appareil photo et saisissez le mot de passe.

Wi-Fi : Affichez les paramètres Wi-Fi dans l'application de paramètres sur smartphone et entrez le SSID et le mot de passe affiché par l'appareil photo. Pour plus d'informations sur l'application des paramètres, voir la documentation de votre smartphone.

Connexion lorsque l'appareil photo est éteinte (Veille hors tension)

L'appareil photo peut être configurée pour ne pas mettre fin à la connexion vers le smartphone même s'il est éteint. Le smartphone peut alors accéder à l'appareil photo et télécharger automatiquement des photos même lorsqu'elle est éteinte.

- Avant de continuer, vérifiez que :
 - [On] est sélectionné pour [Réglages Wi-Fi/Bluetooth] > [Disponibilité] (P. 586),
 - l'appareil photo et le smartphone sont synchronisés (P. 587), et
 - une carte mémoire est insérée
- L'appareil photo réalise un traitement lié au réseau lors de la mise hors tension avec [On] (activé) sélectionné pour [Veille hors tension]. Il faudra donc peut-être plus de temps pour mettre sous tension immédiatement après la mise hors tension.

Sélectionner	Lorsque vous mettez hors tension l'appareil photo via le levier ON/OFF , on vous demandera de choisir si la connexion sans fil vers le smartphone reste active même lorsque l'appareil est éteint.
Off	Mettre hors tension l'appareil photo met fin à la connexion sans fil avec le smartphone.
On	La connexion sans fil au smartphone reste actif après l'appareil photo est éteint. Le smartphone peut être utilisé pour télécharger des images à partir de l'appareil photo ou pour afficher les photos présentes sur la carte mémoire de l'appareil.

- 1 Appuyez sur la touche **MENU** pour afficher les menus.
- 2 Mettre en surbrillance [Réglages Wi-Fi/Bluetooth] dans le **Menu Réglages** et appuyez sur **▷** sur le pavé directionnel.
- 3 Mettre en surbrillance [Veille hors tension] en utilisant les touches **△ ▽**, puis appuyez sur la touche **▷**.
- 4 Mettre une option en utilisant les touches **△ ▽** et appuyez sur la touche **OK**.

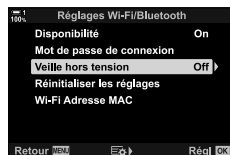
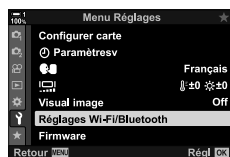

- 5 Appuyez sur la touche **MENU** à plusieurs reprises pour quitter les menus.

[Sélectionner]

Si vous choisissez [Sélectionner] pour [Veille hors tension], une boîte de dialogue de confirmation s'affichera la prochaine fois que l'appareil photo sera éteint. Sélectionnez une option en utilisant Δ ∇ sur le pavé directionnel et appuyez sur la touche **OK**.

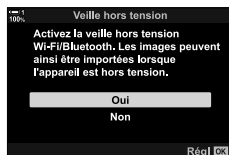

Oui	L'appareil photo s'éteindra, tout en laissant la connexion sans fil au smartphone active.
Non	L'appareil photo mettra fin à la connexion vers le smartphone avant de s'éteindre.

- Si aucune opération n'est effectuée pendant environ une minute après l'affichage de la boîte de dialogue de confirmation, l'appareil photo mettra fin à la connexion sans fil au smartphone et s'éteindra automatiquement.
- La connexion se termine automatiquement dans les conditions indiquées ci-dessous. La connexion va être réactivée une fois que vous allumez l'appareil photo une autre fois.
 - 24 heures passent sans échange données avec le smartphone.
 - La carte mémoire est retirée puis réinsérée.
 - Les batteries sont remplacées.

Copie des photos pour Smartphones

Les photos présentes sur la carte mémoire de l'appareil peuvent être téléchargées sur un smartphone grâce aux méthodes suivantes :

- Le smartphone permet de sélectionner les photos à télécharger.
- Téléchargez automatiquement les images pré-sélectionnées lorsque l'appareil photo est hors tension.

Ces méthodes sont détaillées ci-dessous.

Téléchargement des photos sélectionnées avec l'OI.Share

Le smartphone permet de visualiser et sélectionner les photos à télécharger.

- 1 Lancez sur le smartphone l'application dédiée, OI.Share.
- 2 Commencez la connexion à l'aide des menus de l'appareil photo ou des commandes tactiles.
 - **Pour démarrer la connexion à partir des menus :** Mettre en surbrillance [Wi-Fi] dans le [Menu lecture] puis appuyez sur [Droite] dans le pavé directionnel. Mettre en surbrillance [Connexion appareil], puis appuyez sur la touche **OK**. [Wi-Fi] s'affiche lorsqu'une connexion est établie.

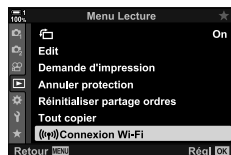

- **Pour Commencez la connexion à l'aide des commandes tactiles :** Appuyez sur [Wi-Fi] dans le moniteur de l'appareil photo appuyez sur [Connexion appareil] lorsque vous y êtes invité. [Wi-Fi] s'affiche lorsqu'une connexion est établie.

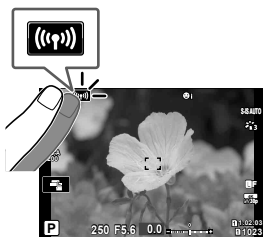

- Si vous êtes connecté auparavant le smartphone, l'appareil démarre automatiquement la connexion.

3 Appuyez sur [Importer des photos] dans l' OI.Share.

- L' OI.Share listera les images sur l'appareil photo.
- La carte mémoire peut être sélectionnée à l'aide du OI.Share.



4 Mettre en surbrillance les images puis appuyez sur la touche enregistrer.

- Une fois que le téléchargement est terminé, vous pouvez mettre hors tension l'appareil photo à partir de l' OI.Share.





- Si les options suivantes sont sélectionnées pour [Réglages Wi-Fi/Bluetooth] dans le menu de γ (Réglage), vous pourrez également télécharger des photos sur le smartphone comme a été décrit dans les étapes 3 et 4 alors que l'appareil est éteint.
 - [Disponibilité] : [On]
 - [Veille hors tension] : [On]

Téléchargement automatique

Photos marquées précédemment pour le partage sur l'appareil peuvent être téléchargées automatiquement lorsque l'appareil photo est mise hors tension.

1 Marquer les images pour les partager.

- Affichez les images et les marquer pour les partager. Voir « Sélection des photos pour le partage (Partage ordres) » (P. 277) et « Sélection des vidéos pour le partage (Partage ordres) » (P. 446) pour plus d'informations.
- Appuyez sur la touche  (Partage) pour marquer des photos pour le partage pendant la lecture. Les photos qui ont été sélectionnés pour le partage sont indiqués par une icône . Appuyez à nouveau sur la touche pour désélectionner.
- Vous pouvez également appuyez sur la touche **OK** et mettre en surbrillance voulue dans un menu.

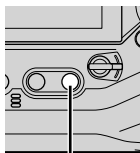

Touche 

Icône « Partage »



2 Choisir l'opération exécutée lorsque l'appareil est éteint.

- Choisissez une option pour [Veille hors tension]. Pour plus de détails, voir la page 590. Touche **MENU** ➔  (Menu du réglage) ➔ [Réglages Wi-Fi/Bluetooth] ➔ [Veille hors tension] ➔ Mettre en surbrillance [On] ou [Sélectionner] puis appuyez sur la touche **OK**

3 Mettez l'appareil photo hors tension.

- Les vidéos et photos sélectionnées seront automatiquement téléchargées sur le smartphone. Si vous utilisez un appareil iOS, lancer l' Oi.Share sur le smartphone avant d'éteindre l'appareil photo.
- Si [Sélectionner] est choisie pour [Veille hors tension], une boîte de dialogue de confirmation s'affichera (P. 591). Mettre en surbrillance [Oui] puis appuyez sur la touche **OK**.

- Jusqu'à 200 photos sur chaque emplacement peuvent être marqués pour le partage à la fois.
- Les appareils iOS ne se connecteront pas à l'appareil photo automatiquement via un routeur ou un autre point d'accès sans fil. Utilisez l' Oi.Share pour télécharger les images.
- Certains smartphones peuvent mettre fin au téléchargement en entrant dans le mode « veille ». Configurer le smartphone pour ne pas entrer en mode « veille ».





Enlever la marque du partage (Réinitialiser partage ordres)

Supprimer le partage du marquage de toutes les images sur la carte dans un emplacement sélectionné. Le partage du marquage peut être retiré de plusieurs images en une seule opération. Voir « Sélection des photos pour le partage (Partage ordres) » (P. 277) et « Sélection des vidéos pour le partage (Partage ordres) » (P. 446).

- Touche **MENU** ➔ Onglet  (Menu lecture) ➔ [Réinitialiser partage ordres] ➔ Mettre en surbrillance [Oui] et appuyez sur la touche **OK**

Photographie à distance à l'aide d'un smartphone

Utilisez l' OI.Share pour contrôler l'appareil photo à distance et prendre des photos à partir d'un smartphone.

- 1 Lancez sur le smartphone l'application dédiée, OI.Share.
- 2 Appuyez sur  dans le moniteur de l'appareil photo appuyez sur [Connexion appareil] lorsque vous y êtes invité.
 - Si les options de connexion sont affichées, mettre en surbrillance [Connexion appareil] et appuyez sur la touche **OK**.
 - Si vous êtes connecté auparavant le smartphone, l'appareil démarre automatiquement la connexion.
 - Pour vous connecter à partir des menus de l'appareil photo, mettre en surbrillance [ Connexion Wi-Fi] dans le  Menu lecture puis appuyez sur  sur le pavé directionnel. Mettre en surbrillance [Connexion appareil], puis appuyez sur la touche **OK**.
 -  1 s'affiche lorsqu'une connexion est établie.
- 3 Appuyez sur [Télécommande] dans le OI.Share.
 - Les options de la télécommande s'afficheront.

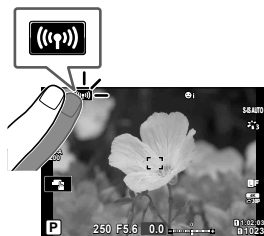





- 4 Appuyez sur la touche d'obturateur pour prendre des photos.
 - Les images seront enregistrées sur la carte mémoire.

6

Accès aux registres du capteurs champ

Utilisez l' OI.Share pour visualiser les capteurs de registres créés par l'appareil photo.  [Enregist. capt. champ] (P. 565)

- 1 Lancez sur le smartphone l'application dédiée, OI.Share.
- 2 Appuyez sur  dans le moniteur de l'appareil photo appuyez sur [Connexion appareil] lorsque vous y êtes invité.

- Si l'appareil vous invite à choisir une connexion, mettre en surbrillance [Connexion appareil], puis appuyez sur la touche **OK**.
- Si vous êtes connecté auparavant le smartphone, l'appareil démarre automatiquement la connexion.
- Pour connecter l'appareil photo à partir des menus, mettre en surbrillance [] Connexion Wi-Fi] dans le  Menu lecture puis appuyez sur  sur le pavé directionnel. Mettre en surbrillance [Connexion appareil], puis appuyez sur la touche **OK**.
-  1 s'affiche lorsqu'une connexion est établie.

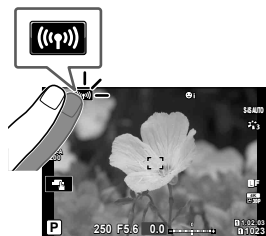

- 3 Appuyez sur [Ajouter un Geotag] dans l' OI.Share.

- L' OI.Track commencera.
- Si l' OI.Track n'est pas installé, installez-le comme indiqué dans les instructions présentes sur écran.



- 4 Appuyez sur [Ajouter journaux à partir de l'appareil photo] dans l' OI.Track.

- L' OI.Track répertorie les journaux enregistrés par l'appareil photo. Appuyez sur un journal pour l'afficher.

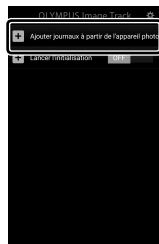

Mettre fin à la connexion

Mettre fin à la connexion au smartphone. L'appareil photo utilise une connexion Wi-Fi et **Bluetooth**® lors de la connexion aux smartphones. L'utilisation de ces fonctions peut être interdite dans certains pays ou régions, désactivez-les dans les cas pareils.

Mettre fin à la connexion actuelle

1 Utilisez le curseur [Arrêt] dans l'OI.Share ou dans boîte de dialogue de paramètres de l'OI.Track.

- Sinon, vous pouvez appuyez sur la touche **MENU** de l'appareil photo et appuyez sur [Déconnecter] dans le moniteur.

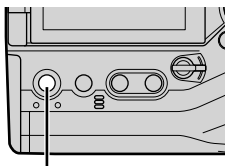

Touche **MENU**

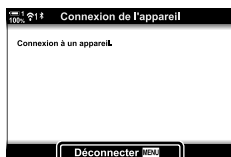

Déconnecter



2 Sélectionner [Off] pour [Veille hors tension] pour désactiver la fonction « Téléchargement automatique lorsqu'elle est hors tension ».

- Touche **MENU** ➔ ⤴ menu des réglages ➔ [Réglages Wi-Fi/Bluetooth] ➔ [Veille hors tension] ➔ [Off]

La désactivation de Wi-Fi/Bluetooth®

1 Appuyez sur la touche **MENU** pour afficher les menus.

2 Mettre en surbrillance [Réglages Wi-Fi/Bluetooth] dans le ⤴ Menu Réglages et appuyez sur ▷ sur le pavé directionnel.



3 Mettre en surbrillance [Disponibilité] en utilisant les touches ⬆ ⬇ et appuyez sur la touche ▷.

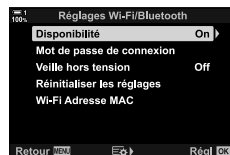

- 4** Mettre en surbrillance [Off] en utilisant les touches Δ ∇ et appuyez sur la touche **OK**.



6-3 Connexion aux ordinateurs via Wi-Fi

Connectez l'appareil photo et l'ordinateur via une connexion Wi-Fi. Utilisation du Wi-Fi, l'appareil peut se connecter via un routeur à un ordinateur sur un réseau domestique ou similaire.

Utilisez un logiciel « OLYMPUS Capture » pour se connecter à l'appareil photo à partir d'un ordinateur. Les photos prises avec l'appareil photo sont automatiquement téléchargées sur l'ordinateur, où vous pouvez voir les résultats pendant que le tournage est en cours.

L'utilisation de cette fonction nécessite l'installation du logiciel sur l'ordinateur, la paire de l'ordinateur avec l'appareil photo, et d'ajuster les réglages de ce dernier pour la connexion via un routeur ou un point d'accès.

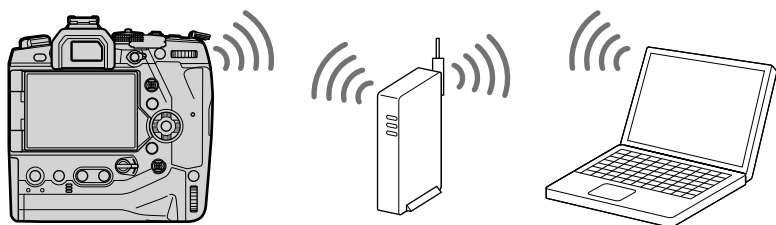
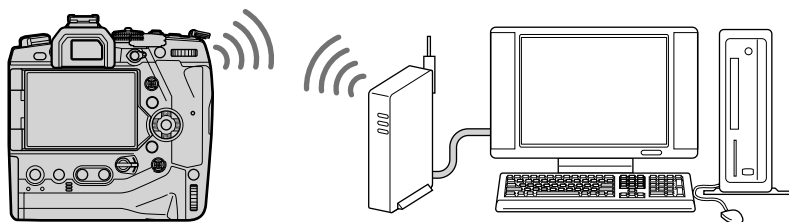

Installation des logiciels

Utilisez « OLYMPUS Capture » pour connecter l'appareil photo et l'ordinateur via une connexion Wi-Fi.

OLYMPUS Capture

Utilisez « OLYMPUS Capture » pour télécharger automatiquement et visualiser les photos prises avec une appareil photo connectée via le Wi-Fi au même réseau que l'ordinateur. Pour en savoir plus ou pour télécharger le logiciel, visitez le site Web ci-dessous. Lors du téléchargement du logiciel, soyez prêt à fournir à l'appareil photo un numéro de série.

<http://app.olympus-imaging.com/olympuscapture/>

Suivez les instructions présentes sur écran pour installer le logiciel. Configuration minimale du système et des instructions d'installation sont disponibles sur le site Web ci-dessus.

Préparer l'ordinateur (Windows)

Si Windows n'arrive pas à détecter un appareil photo connecté via un routeur ou point d'accès, suivez les étapes ci-dessous pour enregistrer manuellement l'appareil.

■ Windows 8/Windows 10

- 1 Connectez l'appareil photo à l'ordinateur en utilisant le câble USB.
- 2 Cliquez  sur le bureau de l'ordinateur pour afficher les options [Paramètres Windows].
- 3 Cliquez sur [Périphériques] pour afficher les options pour [Appareils Bluetooth et autres].



- 4 Cliquez sur [Ajouter un appareil Bluetooth ou un autre appareil].
- 5 Cliquez sur [+ Tout le reste].
 - Un [Ajouter un appareil] fenêtre ouvrira ses portes et [E-M1X] sera affiché après une courte pause.
- 6 Cliquez sur [E-M1X].
 - Lorsqu'un message est affiché indiquant la préparation est terminée, cliquez sur [OK].

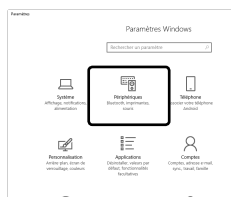

■ Windows 7

- 1 Connectez l'appareil photo à l'ordinateur en utilisant le câble USB.
 - [E-M1X] sera affiché dans l'explorateur Windows.
- 2 Clic-droit sur [E-M1X] et mettre en surbrillance [Installer].
 - Un message sera affiché lorsque l'enregistrement de l'appareil est terminé.
 - Vérifiez que le périphérique est enregistré dans le Gestionnaire de périphériques.

Synchronisation de l'ordinateur avec l'appareil photo (Nouveau Lien)

L'appareil photo et l'ordinateur doivent être synchronisés afin de se connecter. Jusqu'à quatre ordinateurs peuvent être synchronisés avec l'appareil photo simultanément. Pour synchroniser un ordinateur à l'appareil photo, connectez-le via USB. La synchronisation doit uniquement être effectuée par ordinateur.

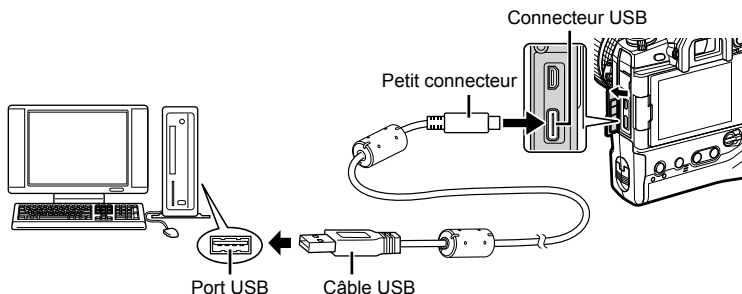

1 Après avoir confirmé que l'appareil est éteint, connectez-le à l'ordinateur via le câble USB.

- Utiliser le protecteur de câble fourni et serre-câble pour éviter d'endommager les connecteurs lorsque le câble USB est connecté.  « Fixation des protecteurs de câble » (P. 29)



- Les emplacements des ports USB varient d'un ordinateur à l'autre. Consultez la documentation fournie avec l'ordinateur pour obtenir des informations sur les ports USB.

2 Allumez l'appareil photo.

- L'appareil affichera un message vous invitant à identifier le dispositif auquel le câble USB est connecté.
- Si le message n'est pas affiché, mettre en surbrillance [Auto] pour [Mode USB] (P. 529) en  Menu personnalisé .
- Si les batteries sont très faibles, l'appareil photo n'affichera aucun message lors de la connexion à un ordinateur. Assurez-vous que les batteries sont chargées.

3 Mettre en surbrillance [] en utilisant les touches sur le pavé directionnel puis appuyez sur la touche **OK**.

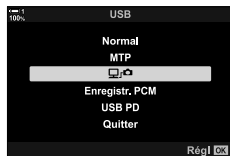

4 Lancez la copie de « OLYMPUS Capture » installée sur l'ordinateur.

- Après le démarrage, « OLYMPUS Capture » vous invitera à choisir le type de connexion.



5 Cliquez sur [Créer un nouveau lien].

- Si rien ne se passe, reconnectez l'appareil photo.



[Créer un nouveau lien]

- Entrez le nom qui sera utilisé sur l'appareil photo pour identifier l'ordinateur. La valeur par défaut est « Nom de l'ordinateur » de l'ordinateur.
- Le nom utilisé sur l'appareil photo peut contenir jusqu'à 15 caractères.

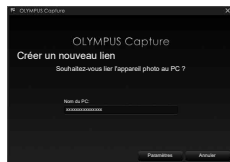

6 Cliquez sur la touche [Paramètres] dans « OLYMPUS Capture ».

- Lorsqu'un message est affiché indiquant que le couplage est terminé, débranchez l'appareil selon les instructions.



[Paramètres]

- Répétez les étapes ci-dessus pour synchroniser l'appareil photo avec chaque ordinateur supplémentaire.
- Les informations de synchronisation stockées sur l'appareil photo peuvent être visualisées et supprimées à l'aide de la « OLYMPUS Capture ».

Réglage des paramètres Wi-Fi

((☎)) Connexion Wi-Fi

Régler les paramètres de connexion au réseau auquel l'ordinateur synchronisé appartient.

Avant que l'appareil photo puisse se connecter à l'ordinateur via le Wi-Fi, il doit être configuré pour la connexion au réseau via le point d'accès ou le routeur Wi-Fi. Plusieurs profils réseau peuvent être stockés sur l'appareil photo et rappelés comme vous le souhaitez. Les paramètres ((☎)) Connexion Wi-Fi peuvent être réglés via les méthodes suivantes :

Connexion via WPS	Configurer l'appareil photo pour la connexion automatique (P. 607). Pour vous connecter en utilisant un routeur ou point d'accès WPS, appuyez simplement sur la touche WPS du périphérique. [Méthode PBC] : Se connecter en utilisant uniquement la touche WPS du routeur. L'appareil photo se connecte automatiquement lorsque cette touche est enfoncée. [Méthode PIN] : L'appareil se connecte en mode PIN. Entrez le code PIN de l'appareil photo sur le routeur pour se connecter.
Connexion via les pts d'accès	Choisissez le réseau à partir d'une liste (P. 612). L'appareil photo recherchera les réseaux disponibles ; pour se connecter, sélectionnez un réseau dans la liste et entrez le mot de passe réseau.
Connexion manuelle	Régler les paramètres de connexion manuellement (P. 609). Pour se connecter, entrez le nom du réseau (SSID) et d'autres paramètres.

- Les connexions WPS ont besoin d'un routeur ou point d'accès compatible WPS.
- Connexion via WPS en mode PIN exige que le routeur lui-même soit connecté à un ordinateur administrateur à partir duquel le code PIN peut être saisi.
- Connexion manuelle requiert que vous disposiez d'informations sur le réseau auquel vous vous connectez.
- L'appareil photo peut se connecter via routeurs ou accéder aux points d'accès des types suivants :
 - Norme : IEEE 802.11a/b/g/n/ac
 - Bande : 2,4 GHz ou 5 GHz
 - Sécurité : WPA2
- L'appareil photo peut stocker les paramètres pour un maximum de huit réseaux. L'appareil photo se connecte automatiquement aux réseaux auxquels il a déjà été connecté.
- Chaque nouvelle connexion après la huitième remplace les paramètres de la connexion inutilisée pendant la plus longue période.
- Ajouter un profil de réseau pour un point d'accès à la même adresse MAC que le profil existant écrase les paramètres du profil existant.
- Pour plus d'informations sur l'utilisation des routeurs ou points d'accès, consultez la documentation fournie avec l'appareil.
- Des profils réseau ne sont pas réinitialisés lorsque vous mettez en surbrillance [Complet] pour [Réinitialiser/Modes perso.] (P. 91) > [Réinitialiser] dans le ☑ Menu prise de vue 1. Pour réinitialiser les paramètres réseau, utilisez [Réglages Wi-Fi/Bluetooth] (P. 457) > [Réinitialiser les réglages] dans le ⚙ Menu Réglages.

Activation du Wi-Fi de l'appareil photo (Réglages Wi-Fi/Bluetooth)

Avant de vous connecter à un réseau via Wi-Fi, vous devez activer une connexion Wi-Fi sur l'appareil photo. Notez que cela n'est pas nécessaire sur les réglages par défaut, comme le Wi-Fi est activé par défaut. Procédez à la page 607.

- 1 Appuyez sur la touche **MENU** pour afficher les menus.
- 2 Mettre en surbrillance [Réglages Wi-Fi/Bluetooth] dans le **Menu Réglages** et appuyez sur **▷** sur le pavé directionnel.
- 3 Mettre en surbrillance [Disponibilité] en utilisant les touches **△ ▽** et appuyez sur la touche **▷**.
- 4 Mettre en surbrillance [On] en utilisant les touches **△ ▽** et appuyez sur la touche **OK**.
 - Les options [Réglages Wi-Fi/Bluetooth] seront affichées.
- 5 Appuyez sur la touche **MENU** à plusieurs reprises pour quitter les menus.

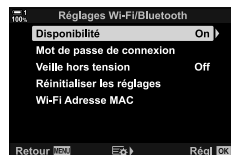

Connexion via WPS (Connexion via WPS)

Se connecter en utilisant la fonction WPS du routeur ou point d'accès.

- 1 Appuyez sur la touche **MENU** pour afficher les menus de l'appareil photo.
- 2 Mettre en surbrillance [(W)] Connexion Wi-Fi) dans le [▶] Menu lecture puis appuyez sur [▶] dans le pavé directionnel.

- Les options [(W)] Connexion Wi-Fi) seront affichées.
- Cet élément est disponible uniquement lorsque [On] est sélectionné pour [Réglages Wi-Fi/Bluetooth] > [Disponibilité] dans le [↑] Menu Réglages de l'appareil photo.



- 3 Mettre en surbrillance [Connexion point d'accès] en utilisant les touches [Δ] [∇], puis appuyez sur la touche **OK**.

- Les options [Connexion point d'accès] seront affichées.

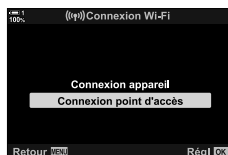

- 4 Mettre en surbrillance [Connexion via WPS] en utilisant les touches [Δ] [∇], puis appuyez sur la touche **OK**.



- 5 Choisissez une option en utilisant les touches [Δ] [∇] et appuyez sur la touche **OK**.

- Si vous avez sélectionné [Méthode PBC], appuyez sur la touche WPS sur le routeur ou point d'accès.
- Appuyez sur la touche **OK** de l'appareil photo pour lancer la connexion.
- Un certain temps peut être nécessaire pour la connexion après pression sur la touche.
- Si vous avez sélectionné [Méthode PIN], l'appareil photo affiche un code PIN ; entrer sur le routeur ou point d'accès. Appuyez sur la touche **OK** de l'appareil photo lorsque le routeur est prêt à la connexion.

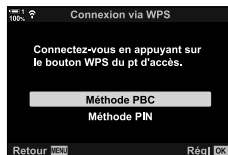

6

6 Si l'appareil est capable de se connecter, le réseau sera affiché avec une marque (✔) À côté du nom du réseau.

- Si l'appareil photo a été associé à plus d'un ordinateur, vous serez invité à choisir un ordinateur avant que le réseau est affiché. Mettre en surbrillance le ordinateur souhaité à l'aide des touches Δ ∇ et appuyez sur la touche **OK**.
- L'appareil ne peut être utilisé qu'avec l'ordinateur sélectionné. Pour sélectionner un autre ordinateur, vous devez d'abord mettre fin à la connexion en cours.
- Si la connexion échoue, l'appareil photo affiche un message à cet effet, suivi des options présentées à l'étape 5. Répéter les étapes 5–6.



7 Appuyez sur la touche **OK** pour revenir au menu précédent.

- L'appareil photo revient à l'affichage de prise de vue standard. Une icône  sera affichée sur le moniteur.



L'icône 



Connexion manuelle (Connexion manuelle)

Ajustez les paramètres du réseau manuellement. Vous devrez fournir les renseignements suivants :

SSID	Le nom du réseau (SSID).
Authentification	Le type de sécurité utilisé sur le réseau.
Mot de passe	Le mode de passe destiné pour la connexion à un réseau sécurisé.
Attrib. adresse IP	Indiquez si l'adresse IP de l'appareil photo est automatiquement attribuée par le serveur DHCP du réseau.
Adresse IP	Ces champs sont nécessaires lorsque l'adresse IP est attribuée manuellement. Les paramètres utilisés varient en fonction du réseau.
Masque sous-réseau	
Passerelle par déf.	
DNS	

- 1 Appuyez sur la touche **MENU** pour afficher les menus de l'appareil photo.
- 2 Mettre en surbrillance [(Wi-Fi)] Connexion Wi-Fi dans le [▶] Menu lecture puis appuyez sur [▶] dans le pavé directionnel.
 - Les options [(Wi-Fi)] Connexion Wi-Fi seront affichées.
 - Cet élément est disponible uniquement lorsque [On] est sélectionné pour [Réglages Wi-Fi/Bluetooth] > [Disponibilité] dans le [⏏] Menu Réglages de l'appareil photo.
- 3 Mettre en surbrillance [Connexion point d'accès] en utilisant les touches [Δ] [∇], puis appuyez sur la touche **OK**.
 - Les options [Connexion point d'accès] seront affichées.
- 4 Mettre en surbrillance [Connexion manuelle] en utilisant les touches [Δ] [∇] et appuyez sur la touche **OK**.

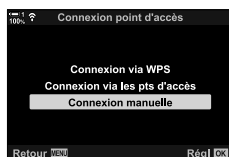
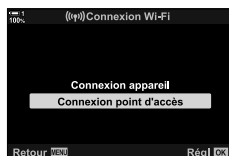
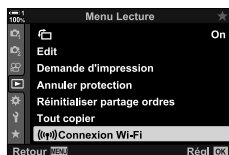

5 Mettre en surbrillance les éléments en utilisant les touches Δ ∇ et appuyez sur la touche **OK**.

- Les options de l'élément sélectionné s'afficheront.

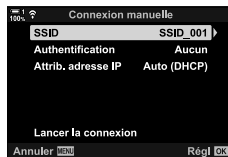

SSID	Entrez le nom (SSID) du réseau.
Authentification	Sélectionnez le type de sécurité utilisé sur le réseau. Choisissez parmi [Aucun] et [WPA2].
Mot de passe	Si vous avez sélectionné [WPA2] pour [Authentification], entrez le mot de passe réseau.
Attrib. adresse IP	Choisissez parmi [Auto (DHCP)] et [Manuel]. Attribution automatique d'adresse IP requiert un réseau avec un serveur DHCP configuré pour fournir des adresses IP automatiquement.
Adresse IP	
Masque sous-réseau	Ces champs sont nécessaires lorsque [Manuel] est sélectionné pour [Attrib. adresse IP].
Passerelle par déf.	
DNS	

6 Mettre en surbrillance [Lancer la connexion] en utilisant les touches Δ ∇ et appuyez sur la touche **OK**.

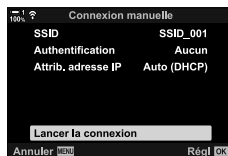

7 Si l'appareil est capable de se connecter, le réseau sera affiché avec une marque (✔) à côté du nom du réseau.

- Si l'appareil photo a été associé à plus d'un ordinateur, vous serez invité à choisir un ordinateur avant que le réseau est affiché. Mettre en surbrillance le ordinateur souhaité à l'aide des touches Δ ∇ et appuyez sur la touche **OK**.
- L'appareil ne peut être utilisé qu'avec l'ordinateur sélectionné. Pour sélectionner un autre ordinateur, vous devez d'abord mettre fin à la connexion en cours.
- Si la connexion échoue, l'appareil photo affiche un message à cet effet, suivi des options présentées à l'étape 6. Répéter les étapes 5–6.



8 Appuyez sur la touche **OK** pour revenir au menu précédent.

- Les indicateurs de prise de vue standard seront affichés. Une icône  apparaîtra sur le moniteur.

Icône 



Le choix d'un réseau à partir d'une liste (Connexion via les pts d'accès)

L'appareil photo recherchera les réseaux disponibles et de les afficher dans une liste à partir de laquelle vous pouvez choisir le réseau auquel vous souhaitez vous connecter.

- 1 Appuyez sur la touche **MENU** pour afficher les menus de l'appareil photo.
- 2 Mettre en surbrillance [(Wi-Fi)] Connexion Wi-Fi] dans le [▶] Menu lecture puis appuyez sur [▶] dans le pavé directionnel.
 - Les options [(Wi-Fi)] Connexion Wi-Fi] seront affichées.
 - Cet élément est disponible uniquement lorsque [On] est sélectionné pour [Réglages Wi-Fi/Bluetooth] > [Disponibilité] dans le [⏏] Menu Réglages de l'appareil photo.
- 3 Mettre en surbrillance [Connexion point d'accès] en utilisant les touches [Δ] [▽], puis appuyez sur la touche **OK**.
 - Les options [Connexion point d'accès] seront affichées.
- 4 Mettre en surbrillance [Connexion via les pts d'accès] en utilisant les touches [Δ] [▽] et appuyez sur la touche **OK**.
 - Une liste de réseaux disponibles s'affichera.
- 5 Mettre en surbrillance le réseau souhaité à l'aide des touches [Δ] [▽] et appuyez sur la touche **OK**.
 - Si le réseau est protégé par un mot de passe, vous serez invité à entrer un mot de passe. Entrez le mot de passe et appuyez sur **OK**.
 - Appuyez sur la touche [▶] pour afficher [Préciser param.] pour le réseau sélectionné. Vous pouvez entrer une adresse IP et ajuster les autres paramètres manuellement.
 - Appuyez sur la touche [▶] pour refaire la recherche et actualiser la liste des réseaux.

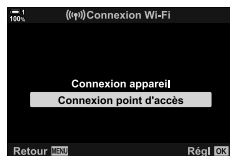
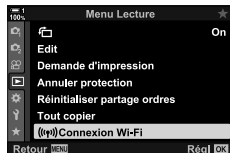

- 6** Si l'appareil est capable de se connecter, le réseau sera affiché avec une marque (✔) À côté du nom du réseau.
- Les réseaux protégés par mot de passe sont indiqués par une icône .
 - Si l'appareil photo a été associé à plus d'un ordinateur, vous serez invité à choisir un ordinateur avant que le réseau est affiché. Mettre en surbrillance le ordinateur souhaité à l'aide des touches Δ ∇ et appuyez sur la touche **OK**.
 - L'appareil ne peut être utilisé qu'avec l'ordinateur sélectionné. Pour sélectionner un autre ordinateur, vous devez d'abord mettre fin à la connexion en cours.
 - Si la connexion échoue, l'appareil photo affiche un message à cet effet, suivi des options présentées à l'étape 5. Répéter les étapes 5–6.



- 7** Appuyez sur la touche **OK** pour revenir au menu précédent.
- Les indicateurs de prise de vue standard seront affichés. Une icône  apparaîtra sur le moniteur.



Connexion aux réseaux précédemment sélectionnés

- L'appareil photo se reconnecte automatiquement aux réseaux précédemment sélectionnés lorsque vous mettre en surbrillance [Connexion point d'accès] via l'icône . Vous ne serez pas obligé de fournir un mot de passe.
- Si plusieurs réseaux sont disponibles, l'appareil photo se connecte d'abord au réseau utilisé récemment le plus.
- Une fois que l'appareil est connecté, il affiche une liste des réseaux disponibles avec le réseau actuel, indiqué par une marque ✔.
- Pour vous connecter à un réseau différent, mettre en surbrillance-le dans la liste et appuyez sur la touche **OK**.
- Si l'appareil photo a été synchronisé à plus d'un ordinateur, vous serez invité à choisir un ordinateur avant que la liste des réseaux soit affichée. Mettre en surbrillance le ordinateur souhaité à l'aide des touches Δ ∇ et appuyez sur la touche **OK**.

Téléchargement d'images tel qu'elles sont prises

Prenez des photos et télécharger-les sur un ordinateur sur le même réseau que l'appareil photo. Avant de poursuivre, connecter l'appareil photo à l'ordinateur comme décrit dans « Synchronisation de l'ordinateur avec l'appareil photo (Créer un nouveau lien) » (P. 603).

1 Lancer la « OLYMPUS Capture » sur l'ordinateur de destination.

- Si vous êtes invité à choisir un type de connexion, cliquez sur [Connexion Wi-Fi].
- L'ordinateur affiche lorsque l'appareil photo est détecté le message, [Appareil photo connecté].



[Connexion Wi-Fi]

- L'appareil photo affiche le message affiché à droite lorsqu'une connexion est établie.

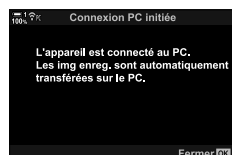

2 Configurer la « OLYMPUS Capture » pour télécharger automatiquement des photos prises.

- Sélectionnez la source de l'emplacement de la carte (1 ou 2) et le type d'images (photos JPEG, photos RAW, ou des vidéos) à télécharger.
- Choisissez une destination pour les images téléchargées.



La fenêtre de contrôle « OLYMPUS Capture »

6

3 Prenez des photos à l'aide de commandes de l'appareil photo.

- Les images seront téléchargées sur ordinateur après avoir été enregistrées sur la carte mémoire de l'appareil.
- Une icône  (« Télécharger l'image ») sera affichée lorsque le téléchargement est en cours.
- L'appareil photo téléchargera uniquement les photos et les vidéos enregistrés pendant que l'appareil photo et l'ordinateur sont connectés. Toute photo prise avant que le Wi-Fi est activée sur l'appareil photo ne sera pas téléchargée.

Téléchargement d'image



- Pendant que l'appareil photo est connectée à un réseau :
 - Mode de veille : désactivé
 - La photographie par minuterie n'est pas disponible
 - Certaines restrictions sont applicables aux options disponibles pendant la lecture
- Les options [Arrêt connexion PC] seront affichées lors de l'arrêt de la connexion de l'appareil photo au réseau. Le ré téléchargement de toutes les données restantes reprendra lorsque la connexion est rétablie. Notez toutefois que les données restantes ne seront pas téléchargés si :
 - La connexion Wi-Fi est terminée en utilisant des commandes de appareil photo
 - L'appareil photo est éteinte
 - La carte mémoire source est retirée
- La file d'attente de téléchargement pour chaque carte ne peut contenir que 3000 images.
- Si la « OLYMPUS Capture » affiche le message [Cette application n'est pas en mesure de trouver un appareil photo en mode commande de l'appareil photo.], vérifiez :
 - que l'appareil photo a été synchronisé à l'ordinateur,
 - que vous avez sélectionné le bon ordinateur lors de la connexion au réseau, et
 - que l'appareil photo est enregistrée avec l'ordinateur (Windows uniquement).
 - 🔗 « Préparer l'ordinateur (Windows) » (P. 602)

Mettre fin à la connexion

Mettez fin à la connexion Wi-Fi. L'utilisation du Wi-Fi peut être interdite dans certains pays ou régions, vous devez le désactiver dans des cas pareils.

Mettre fin à la connexion actuelle

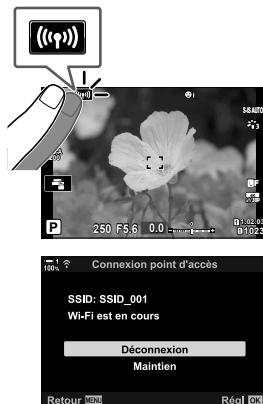

- 1 Appuyez sur  dans le moniteur de l'appareil photo.



- Vous serez invité à confirmer si vous souhaitez déconnecter.
- Le réseau SSID s'affiche à l'écran.

- 2 Mettre en surbrillance [Déconnexion] en utilisant les touches Δ ∇ dans le pavé directionnel puis appuyez sur la touche **OK**.

- L'appareil photo mettra fin à la connexion et la sortie à l'écran de prise de vue.
- Une boîte de dialogue de confirmation sera affichée si les données restent à télécharger. Pour terminer la connexion, mettre en surbrillance [Oui], puis appuyez sur la touche **OK**.

- 3 Pour vous reconnecter, appuyez sur  ou mettre en surbrillance [ Connexion Wi-Fi] > [Connexion point d'accès] dans le  Menu lecture et appuyez sur la touche **OK**.

- L'appareil photo se reconnecte automatiquement aux réseaux précédemment sélectionnés.
- Pour vous connecter à un nouveau réseau, mettre en surbrillance [Maintien] à l'étape 2 et appuyez sur la touche **OK**. Choisissez parmi une liste des réseaux disponibles et réglez les paramètres comme décrit dans « Le choix d'un réseau à partir d'une liste (Connexion de la liste du point d'accès) » (P. 612).
- Si vous mettez hors tension l'appareil photo alors que le téléchargement est en cours, on vous invitera à choisir de l'éteindre et de mettre fin immédiatement à la connexion Wi-Fi ou de l'éteindre une fois le téléchargement terminé.

La désactivation de Wi-Fi/Bluetooth®

- 1 Appuyez sur la touche **MENU** pour afficher les menus.
- 2 Mettre en surbrillance [Réglages Wi-Fi/Bluetooth] dans le **⏏** Menu Réglages et appuyez sur **▶** sur le pavé directionnel.
 - Les options [Réglages Wi-Fi/Bluetooth] seront affichées.
- 3 Mettre en surbrillance [Disponibilité] en utilisant les touches **△ ▽** et appuyez sur la touche **▶**.
- 4 Mettre en surbrillance [Off] en utilisant les touches **△ ▽** et appuyez sur la touche **OK**.

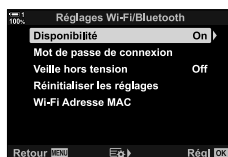
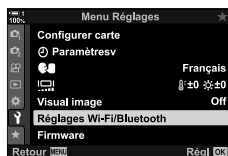

6-4 Paramètres du réseau

Changer le mot de passe utilisé pour les connexions Wi-Fi depuis un smartphone ou une restauration Wi-Fi par défaut utilisé pour la connexion à un ordinateur. Ces derniers ne sont pas restaurés lorsqu'une réinitialisation de l'appareil est effectuée et ne peut être restauré comme décrit ci-dessous.

Modification des mots de passe (Mot de passe de connexion)

Générer de nouveaux mots de passe pour une utilisation lors de la connexion à l'appareil photo d'un smartphone via Wi-Fi ou **Bluetooth**®.

- 1 Appuyez sur la touche **MENU** pour afficher les menus.
- 2 Mettre en surbrillance [Réglages Wi-Fi/Bluetooth] dans le **Menu Réglages** et appuyez sur **▷** sur le pavé directionnel.
 - Les options [Réglages Wi-Fi/Bluetooth] seront affichées.

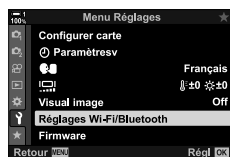

- 3 Mettre en surbrillance [Mot de passe de connexion] en utilisant les touches **△** **▽** et appuyez sur la touche **▷**.
 - Le mot de passe actuel sera affiché.

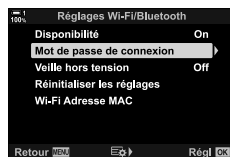

- 4 Appuyez sur la touche **⊙** (vidéo).
 - Le mot de passe change à chaque fois que la touche est enfoncé.
 - Le mots de passe pour Wi-Fi et **Bluetooth**® changement.
 - Appuyez sur la touche **OK** pour quitter l'écran de [Mot de passe de connexion].
- 5 Appuyez sur la touche **OK** à nouveau pour quitter le menu [Réglages Wi-Fi/Bluetooth].
 - Appuyez sur la touche **MENU** à plusieurs reprises pour quitter les menus.
 - Après avoir changé le mot de passe, vous devez mettre à jour les paramètres de connexion de smartphone (P. 586).

Restauration des réglages Wi-Fi/Bluetooth® par défaut (Réinitialiser les réglages)

Restaurer les réglages par défaut du Wi-Fi et **Bluetooth**®. Tous les paramètres, y compris ceux pour la connexion via un routeur et données d'appariement pour les ordinateurs sur le réseau, sont réinitialisés.

- 1 Appuyez sur la touche **MENU** pour afficher les menus.
- 2 Mettre en surbrillance [Réglages Wi-Fi/Bluetooth] dans le **Menu Réglages** et appuyez sur **▷** sur le pavé directionnel.
 - Les options [Réglages Wi-Fi/Bluetooth] seront affichées.
- 3 Mettre en surbrillance [Réinitialiser les réglages] en utilisant les touches **△ ▽** et appuyez sur la touche **▷**.
 - Les options [Réinitialiser les réglages] seront affichées.
- 4 Mettre en surbrillance [Oui] en utilisant les touches **△ ▽** et appuyez sur **OK**.
 - Les paramètres seront réinitialisés et l'appareil photo sortira à l'écran [Réinitialiser les réglages].
 - Les mots de passe Wi-Fi et **Bluetooth**® seront réinitialisés.
- 5 Appuyez sur la touche **MENU** à plusieurs reprises pour quitter les menus.

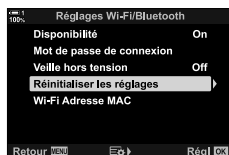
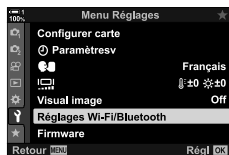

6-5 Connexion aux ordinateurs via USB

Connectez l'appareil photo à un ordinateur en utilisant le câble USB fourni.

Les photos peuvent être téléchargées sur l'ordinateur tel qu'elles sont prises et les résultats visualisés pendant que le tournage est en cours. Vous pouvez également contrôler l'appareil photo à partir d'un ordinateur, y compris prendre des photos à distance lors de l'affichage des paramètres de l'appareil photo sur l'écran d'ordinateur. Notez que le logiciel dédié « OLYMPUS Capture » est nécessaire pour le contrôle à distance des appareils photos connectés via USB.

Photos sur les cartes mémoire de l'appareil photo peuvent être téléchargées directement sur l'ordinateur via USB et organisées à l'aide d'une application informatique. Utilisez Olympus Workspace pour gérer vos images.

Vous pouvez également utiliser l'ordinateur pour télécharger et exécuter des mises à jour du firmware. Les mises à jour du firmware du produit peuvent être effectuées à l'aide de l'espace de travail Olympus Workspace.

Vous pouvez également traiter l'appareil photo connecté comme un périphérique de stockage et copie des données de cartes de mémoire de l'appareil photo à l'ordinateur.

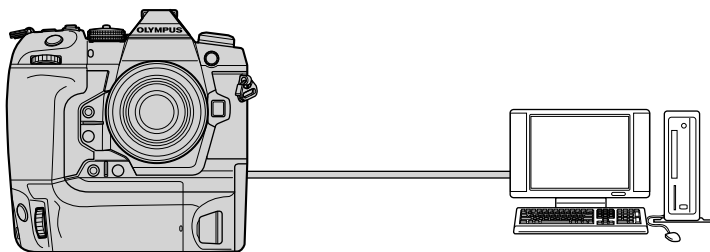

Compatibles aux ordinateurs

Connectez l'appareil photo à un ordinateur en utilisant le câble USB fourni.

- Notez que même si l'ordinateur est équipé de connecteurs USB, le fonctionnement n'est pas garanti avec :
 - Ports d'extension USB, ordinateurs ne pas exécutant le système d'exploitation avec lesquels ils ont expédié ou ordinateurs faits maison.
- L'appareil photo peut être connectée aux ordinateurs qui respectent les exigences suivantes.
 - Windows : Windows 7, Windows 8, Windows 8.1, Windows 10
 - Mac : versions OS X 10.9–10.11, versions macOS v10.12–v10.14

Installation des logiciels

Installez le logiciel suivant pour accéder à l'appareil photo lorsqu'elle est directement connectée à l'ordinateur via USB.

OLYMPUS Capture

Utilisez la « OLYMPUS Capture » pour télécharger et afficher automatiquement les photos tel quelles sont prises ou pour contrôler l'appareil photo à distance. Pour en savoir plus ou pour télécharger le logiciel, visitez le site Web ci-dessous. Lors du téléchargement du logiciel, soyez prêt à fournir à l'appareil photo un numéro de série.

<http://app.olympus-imaging.com/olympuscapture/>

Suivez les instructions présentes sur écran pour installer le logiciel. Configuration minimale du système et des instructions d'installation sont disponibles sur le site Web ci-dessus.

Olympus Workspace

Cette application informatique est utilisée pour télécharger, visualiser et gérer vos photos et vidéos enregistrés avec l'appareil photo. Elle peut également être utilisée pour mettre à jour le firmware de l'appareil. Le logiciel de connexion réseau peut être téléchargé depuis le site Web suivant. Soyez prêt à fournir le numéro de série de l'appareil photo lors du téléchargement du logiciel.

<https://support.olympus-imaging.com/owdownload/>

Télécharger les photos tel qu'elles sont prises



Connectez l'appareil photo à un ordinateur via USB pour télécharger des photos tel quelles sont prises. Vous pouvez prendre des photos en utilisant les commandes sur l'appareil ou tout en contrôlant l'appareil photo à distance à partir de l'ordinateur.

1 Après avoir confirmé que l'appareil est éteint, connectez-le à l'ordinateur via le câble USB.

- Utiliser le protecteur de câble fourni et serre-câble pour éviter d'endommager les connecteurs lorsque le câble USB est connecté. « Fixation des protecteurs de câble » (P. 29)

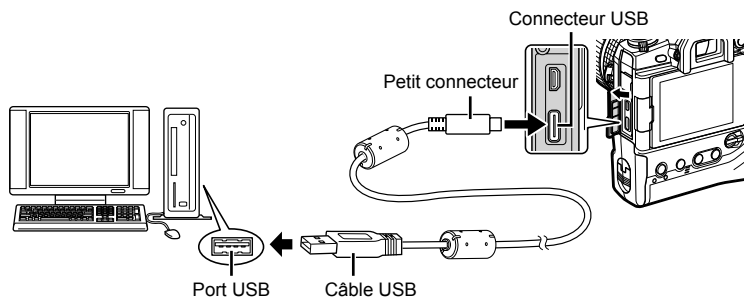

- Les emplacements des ports USB varient d'un ordinateur à l'autre. Consultez la documentation fournie avec l'ordinateur pour obtenir des informations sur les ports USB.

2 Allumez l'appareil photo.

- L'appareil affichera un message vous invitant à identifier le dispositif auquel le câble USB est connecté.
- Si le message n'est pas affiché, mettre en surbrillance [Auto] pour [Mode USB] (P. 529) en Menu personnalisé .
- Si les batteries sont très faibles, l'appareil photo n'affichera aucun message lors de la connexion à un ordinateur. Assurez-vous que les batteries sont chargées.

3 Mettre en surbrillance en utilisant les touches sur le pavé directionnel puis appuyez sur la touche **OK**.

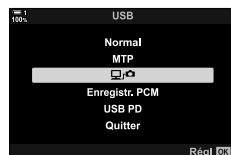

4 Lancez la copie de « OLYMPUS Capture » installée sur l'ordinateur.

- Lorsque vous êtes invité à choisir le type de connexion, cliquez sur [Connexion USB].



[Connexion USB]

5 Configurer la « OLYMPUS Capture » pour le téléchargement.

- Choisissez une destination pour les images téléchargées.



La fenêtre de contrôle « OLYMPUS Capture »

6 Prenez des photos à l'aide de commandes de l'appareil photo ou de l'ordinateur.

- Les images seront téléchargées sur l'ordinateur en selon les options choisies.
- L'ordinateur ne peut pas être utilisé pour changer le mode de prise de vue de l'appareil photo.
- L'ordinateur ne peut pas être utilisé pour supprimer les photos depuis les cartes mémoire insérées dans l'appareil photo.
- La cadence de trame de l'affichage de l'appareil photo diminue si la vue à travers la lentille de l'appareil photo est affichée simultanément sur l'ordinateur et sur le moniteur de l'appareil photo.
- Voir l'aide en ligne pour plus d'informations sur l'utilisation du logiciel.
- La connexion à l'ordinateur prendra fin si vous :
 - Quittez la « OLYMPUS Capture »,
 - insérez ou retirez les cartes mémoire, ou
 - Mettez l'appareil photo hors tension.

Copie des photos sur l'ordinateur (Normal)

Lorsqu'elle est connectée à un ordinateur, l'appareil photo peut fonctionner comme espace de stockage externe tel qu'un disque dur ou autre périphérique de stockage externe. Les données peuvent être copiées à partir de l'appareil photo sur l'ordinateur.

1 Après avoir confirmé que l'appareil est éteint, connectez-le à l'ordinateur via le câble USB.

- Utiliser le protecteur de câble fourni et serre-câble pour éviter d'endommager les connecteurs lorsque le câble USB est connecté.  « Fixation des protecteurs de câble » (P. 29)

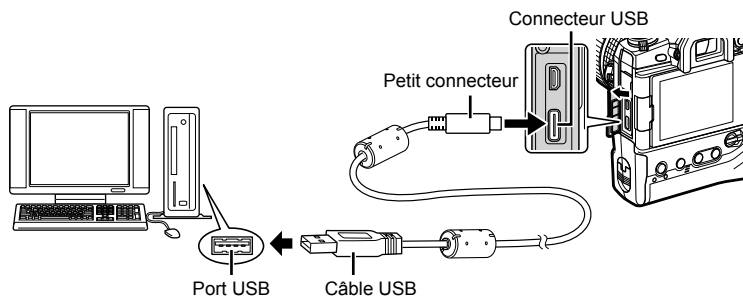

- Les emplacements des ports USB varient d'un ordinateur à l'autre. Consultez la documentation fournie avec l'ordinateur pour obtenir des informations sur les ports USB.



2 Allumez l'appareil photo.

- L'appareil affichera un message vous invitant à identifier le dispositif auquel le câble USB est connecté.
- Si le message n'est pas affiché, mettre en surbrillance [Auto] pour [Mode USB] (P. 529) en  Menu personnalisé **D4**.
- Si les batteries sont très faibles, l'appareil photo n'affichera aucun message lors de la connexion à un ordinateur. Assurez-vous que les batteries sont chargées.

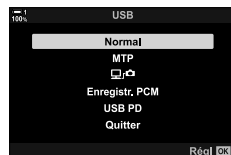
3 Mettre en surbrillance [Normal] à l'aide des touches sur le pavé directionnel puis appuyez sur la touche **OK**.



4 L'appareil photo se connecte à l'ordinateur en tant que périphérique de stockage.

- Pour utiliser la Galerie de photos Windows, sélectionner [MTP] à l'étape 3.
- Les fonctions de l'appareil ne peuvent pas être utilisées alors que l'appareil photo est connectée à l'ordinateur.
- Pour activer l'utilisation des fonctions de l'appareil photo pendant qu'elle est connectée, sélectionner   (P. 622).

6-6 Alimenter l'appareil photo via le port USB (Alimentation via USB)

Les batteries mobiles ou adaptateurs USB conformes aux normes d'alimentation via USB (DP USB) peuvent être utilisés pour alimenter l'appareil photo. Les appareils le doivent :

Norme : Conforme à la norme sur la distribution d'alimentation USB (USB DA)

Sortie : Être nominale pour une sortie de 9 V 3 A, 15 V 2 A, ou 15 V 3 A

- Cette fonctionnalité ne peut pas être utilisée à des niveaux de batterie de 10% ou moins.



1 Après avoir confirmé que l'appareil est éteint, utilisez le câble USB pour le connecter à l'appareil.

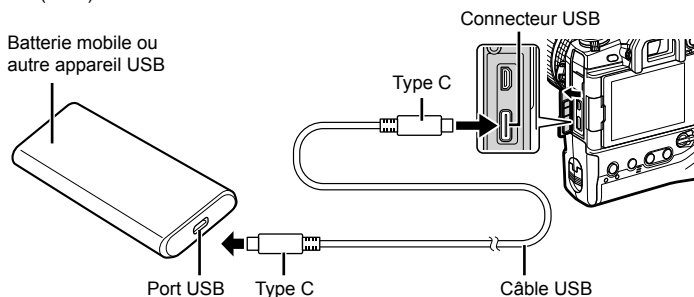

- Utiliser le protecteur de câble fourni et serre-câble pour éviter d'endommager les connecteurs lorsque le câble USB est connecté.  « Fixation des protecteurs de câble » (P. 29)



- Le câble USB fourni (CB-USB11) ne peut pas être utilisé pour l'alimentation USB (USB PD).
- La méthode utilisée pour la connexion varie d'un appareil à autre. Consultez la documentation fournie avec l'appareil pour plus de détails.
- Il se peut que vous ne puissiez pas utiliser l'alimentation USB (USB PD) avec certains périphériques USB. Consultez le manuel fourni avec le périphérique USB.

2 Allumez l'appareil photo.

- L'appareil affichera un message vous invitant à identifier le dispositif auquel le câble USB est connecté.
- Si le message n'est pas affiché, mettre en surbrillance [Auto] pour [Mode USB] (P. 529) en  Menu personnalisé .
- Si les batteries sont très faibles, l'affichage reste vierge lorsque l'appareil est connecté au périphérique USB. Assurez-vous que les batteries sont chargées.

3 Mettre en surbrillance [USB PD] à l'aide des touches   sur le pavé directionnel puis appuyez sur la touche **OK**.

- L'appareil photo drainera la puissance à partir du dispositif USB.

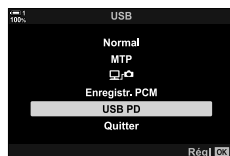

6-7 Connexion aux téléviseurs ou aux écrans externes via HDMI

Les images peuvent être affichées sur les téléviseurs connectés à l'appareil photo via HDMI. Utilisez le téléviseur pour afficher des images à un public. La Télécommande peut être utilisée pour contrôler l'affichage pendant que le téléviseur est connecté à l'appareil photo. Aucune application ou tout autre logiciel n'est nécessaire.

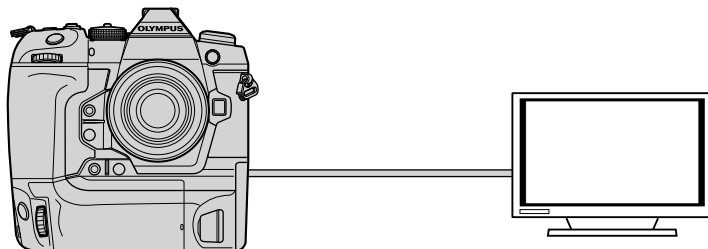

Vous pouvez aussi Vidéoer des vidéos pendant que l'appareil photo est connectée à un moniteur externe ou enregistreur vidéo via HDMI. Pour plus d'informations, rendez-vous sur la page 434.

- Câbles HDMI sont disponibles auprès de fournisseurs tiers. Utilisez un câble HDMI certifié.

La visualisation des photos sur un téléviseur (HDMI)



Photos et vidéos peuvent être visionnés sur un téléviseur à haute définition relié directement à l'appareil photo au moyen d'un câble HDMI. Une télécommande peut être utilisée pour contrôler l'affichage pendant que le téléviseur est connecté à l'appareil photo.

Sortie HDMI

Choisissez la sortie du signal vers le périphérique HDMI. Vous pouvez ajuster la taille et la cadence de la séquence vidéo selon les spécifications de la télévision et des normes de vidéo prises en charge dans votre pays ou votre région. Liez les paramètres de sortie aux paramètres d'entrée sur le téléviseur.

Taille de sortie	Le format de sortie du signal vidéo via le connecteur HDMI peut être choisi depuis les options ci-dessous. <ul style="list-style-type: none">• [C4K] : Cinéma Digitale 4K (4096 × 2160)• [4K] : Priorité 4K (3840 × 2160)• [1080p] : Priorité de la haute définition totale (1080p)• [720p] : Priorité de la haute définition (720p)• [480p/576p] : 480p/576p
Commande HDMI	Lorsque l'appareil est en mode de lecture, il peut être commandé à l'aide de la télécommande de la télévision (P. 630). Choisissez parmi [Off] et [On]. Lorsque [On] est sélectionné, l'appareil peut être utilisé pour la lecture uniquement.
Fréq. trame de sortie	Choisissez une taux compressions convenable pour la sortie du signal via le connecteur HDMI pour que le téléviseur prend en charge NTSC (60p) ou PAL (50p).

- [Commande HDMI] et [Fréq. trame de sortie] ne peut pas changer alors que l'appareil photo est connectée à un autre périphérique via HDMI.
- Le son ne peut être émis que sur des appareils qui prennent en charge le format audio sélectionné avec l'appareil photo.
- Les options disponibles via [Commande HDMI] varient selon l'appareil connecté. Consultez le manuel de l'appareil pour plus de détails.

- 1 Appuyez sur la touche **MENU** pour afficher les menus.
- 2 Affichage  Menu personnalisé **D4** (Écran/)/PC).

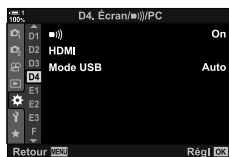

- 3 Mettre en surbrillance [HDMI] en utilisant Δ ∇ sur le pavé directionnel et appuyez sur la touche \triangleright .

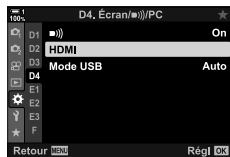

- 4 Mettre en surbrillance un élément en utilisant les touches Δ ∇ puis appuyez sur la touche \triangleright .



- 5 Mettre en surbrillance souhaitée en utilisant les touches Δ ∇ et appuyez sur la touche **OK**.
- Répéter les étapes 4 et 5 au besoin.



- 6 Appuyez sur la touche **MENU** à plusieurs reprises pour quitter les menus.

Établir une connexion avec un téléviseur



Connectez l'appareil photo en utilisant le câble HDMI.

1 Après avoir confirmé que l'appareil est éteint, connectez-le à l'ordinateur via un câble HDMI.

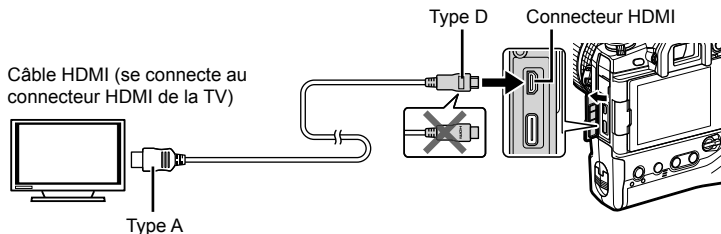
- Utilisez le protège-câble et le serre-câble fournis pour éviter d'endommager les connecteurs lorsqu'un câble HDMI est connecté.  « Fixation des protecteurs de câble » (P. 29)



2 Réglez le téléviseur sur l'entrée HDMI et allumez l'appareil photo.

- Le téléviseur affichera le contenu de l'écran de l'appareil photo. Appuyez sur la touche  pour voir les photos.
- Si [On] est sélectionné pour [Commande HDMI] (P. 630), le moniteur de l'appareil photo s'éteindra automatiquement lorsqu'un câble HDMI est connecté.
- Pour plus d'informations sur le passage à l'entrée HDMI, consultez le manuel fourni avec le téléviseur.
- Selon les paramètres du téléviseur, l'image peut être recadrée et certains indicateurs peuvent ne pas être visibles.
- L'HDMI ne peut pas être utilisé pendant que l'appareil photo est connectée à l'ordinateur via USB.
- Si [Mode Enregistr.] est sélectionné pour  [Sortie HDMI] (P. 432) > [Mode de sortie] dans le  Menu Vidéo, le signal sera émis à la taille du cadre actuel des Vidéo. Aucune image ne s'affichera si le téléviseur ne supporte pas la taille de l'image sélectionnée.
- Si [4K] ou [C4K] est sélectionné, priorité de format 1080p sera utilisée au cours de la photographie fixe.

Utilisation d'une télécommande de téléviseur (Commande HDMI)

Lorsqu'elle est connectée à un téléviseur via un câble HDMI, l'appareil photo peut fonctionner à l'aide de la télécommande de téléviseur.

- La télévision doit prendre en charge le contrôle HDMI. Consultez le manuel du téléviseur pour plus d'informations.

On	La télécommande peut servir pour faire fonctionner l'appareil photo en mode lecture. L'appareil photo peut être utilisée uniquement pour la lecture.
Off	La télécommande ne peut pas être utilisée pour faire fonctionner l'appareil photo. Les indicateurs n'apparaissent que dans l'écran de TV.

- 1 Appuyez sur la touche **MENU** pour afficher les menus.
- 2 Mettre en surbrillance [HDMI] dans le **⚙** Menu personnalisé **D4** (Écran/PC) puis appuyez sur **▷** dans le pavé directionnel.
- 3 Mettre en surbrillance [Commande HDMI] en utilisant les touches **△** **▽** et appuyez sur la touche **▷**.
- 4 Mettre en surbrillance [On] en utilisant les touches **△** **▽** et appuyez sur la touche **OK**.

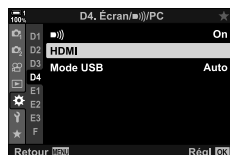

- 5 Appuyez sur la touche **MENU** à plusieurs reprises pour quitter les menus.
- 6 Connectez l'appareil photo au téléviseur via HDMI.
 - Afficher les photos à l'aide de la télécommande TV.
 - Suivre les instructions affichées sur l'écran du téléviseur.
 - Lors de la lecture image par image, utilisez la touche « rouge » pour choisir les informations affichées et la touche « vert » pour basculez vers l'affichage de l'index.

- Certaines fonctions peuvent être indisponibles sur certains téléviseurs.
- Le moniteur de l'appareil photo s'éteint lorsque le téléviseur est utilisé pour la lecture.

7 **Notes techniques**

Ce chapitre couvre des sujets tels que la maintenance de l'appareil photo et fournit une liste des réglages par défaut auxquels vous pouvez vous référer lorsque vous utilisez l'appareil photo.

7-1 Stockage et maintenance

Nettoyage

Avant de nettoyer l'appareil, mettez-le hors tension et retirez les batteries.

- N'utilisez jamais des chiffons traité chimiquement ou solvants forts comme le benzène ou l'alcool.

L'extérieur de l'appareil photo

- Nettoyez la partie extérieure avec un chiffon doux et sec. Pour enlever les taches tenaces, utilisez un chiffon imbibé d'une solution d'eau et de détergent neutre et puis essorez soigneusement. L'appareil photo doit être desséchée soigneusement avec un chiffon sec. Après avoir utilisé l'appareil photo à la mer, nettoyez-le avec un chiffon humidifié à l'eau douce et puis essorez soigneusement.

Le moniteur

- Nettoyez prudemment le moniteur avec un chiffon doux et sec.

Objectif

- Utiliser un ventilateur de lentille (disponible auprès de fournisseurs tiers) pour enlever la poussière et les peluches. Nettoyez la lentille prudemment à l'aide d'un nettoyeur de lentille.

Rangement

- Retirez les batteries et les cartes mémoire avant de ranger l'appareil pendant une période prolongée. Mettez l'appareil photo dans un endroit frais, sec et bien aéré.
- Réintroduisez périodiquement les batteries et vérifiez que l'appareil fonctionne normalement.
- Enlever la poussière et les peluches des caps corps et à l'arrière avant de les mettre en place.
- Si l'appareil photo sera rangée sans un objectif fixé, attacher le capuchon du corps pour éviter que la poussière pénètre dans l'appareil. N'oubliez pas de remplacer les bouchons avant et arrière sur la lentille avant de la ranger.
- Nettoyer l'appareil photo avant de la ranger.
- Ne pas ranger l'appareil avec un insectifuge.
- Ne pas ranger l'appareil dans les zones où il y'a présence de produits chimiques, car cela pourrait provoquer la corrosion ou autres formes de dommages.
- Ne pas nettoyer la lentille pourrait être un facteur favorisant la croissance de moisissures.
- Si l'appareil est resté inutilisé pendant une longue période examiner toutes les pièces avant l'utilisation. Assurez-vous de prendre une photo de test pour vérifier que l'appareil photo fonctionne normalement avant de l'utiliser en voyage ou à d'autres occasions importantes.

Nettoyage et vérification du capteur d'image

En outre une conception qui empêche la poussière s'accumuler sur le capteur d'image, l'appareil photo est équipée d'une fonction de réduction de la poussière qui vibre le capteur à haute fréquence pour enlever la poussière de sa surface frontale. La réduction de la poussière est effectuée automatiquement lorsque l'appareil photo est allumée.

La réduction de la poussière est également réalisée au cours du mappage pixels, ce qui permet de vérifier le capteur d'image et les circuits de traitement de l'image. Notez cela parce que la réduction de la poussière est exécutée lors du démarrage de l'appareil photo, vous devriez faire votre mieux pour garder l'appareil photo verticale quand vous l'allumez.

Contrôle de traitement d'image (Mappage pixels)

Vérifiez simultanément le capteur d'image et les fonctions de traitement d'image. Pour de meilleurs résultats, n'exécutez pas le mapping de pixel plus tôt qu'une minute après la prise ou la visualisation des photos.

- 1 Appuyez sur la touche **MENU** pour afficher les menus.
- 2 Mettre en surbrillance [Mappage pixels] dans le **Menu personnalisé J1** (Fonction ) et appuyer **▶** sur le pavé directionnel.



- 3 Appuyez sur la touche **OK**.
 - Une barre de progression ([Occupé]) s'affichera lorsque le mapping de pixel est en cours. Les menus s'afficheront lorsque le processus est terminé.



- Vous devriez par inadvertance éteindre l'appareil photo tandis que mappage pixels est en cours, n'oubliez pas d'effectuer le mappage pixels après avoir allumé l'appareil photo.

7-2 Dépannage

L'appareil ne s'allume pas.

Les batteries ne sont pas chargées.



- Charger les batteries dans le chargeur de batterie.

Les températures froides ont causé une baisse temporaire dans les performances de la batterie.

- Les performances de la batterie descendent lors d'une basse température. Reprendre l'utilisation après le réchauffement des batteries t en les retirant de l'appareil et les plaçant dans votre poche ou dans un endroit chaud.

Aucune photo n'est prise lorsque la touche d'obturateur est enfoncé.

L'appareil photo s'est éteint automatiquement.

- L'appareil photo passe en mode de veille si aucune opération n'est effectuée pour une période déterminée. Appuyez très légèrement sur la touche de l'obturateur pour réactiver la mise au point.  [Veille] (P. 562)
Si aucune opération n'est effectuée pendant une période définie après que l'appareil passe en mode de veille, l'appareil photo s'éteint.  [Arrêt automatique] (P. 562)

Le flash est en charge.

- Une indicateur  clignote à l'écran quand le flash sera en charge. Après que l'indicateur cesse de clignoter, appuyez sur la touche de l'obturateur.

Les commandes de l'appareil photo sont déverrouillées.

- Tourner le levier de verrouillage vers la position de verrouillage orientée vers le portrait touche et autres commandes sélectionnées (P. 503).

L'appareil photo est incapable de se focaliser.

- L'appareil photo peut être incapable de se focaliser (et l'indicateur de mise au point du moniteur peut clignoter) si l'objet est trop proche ou inadapté à l'autofocus. S'éloigner de votre objet ou se focaliser sur un objet d'une contraste élevée à la même distance de l'appareil photo et recomposer la prise de vue à l'aide du verrouillage de la mise au point.

Les objets qui ne conviennent pas à l'autofocus

L'appareil photo peut être incapable de se focaliser dans les situations suivantes.

La mise au point clignote et l'appareil photo ne se focalise pas

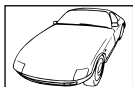

L'objet manque de contraste



Centre de cadre contient un objet très lumineux

L'indicateur de mise au point ne clignote pas, mais l'appareil photo ne parvient pas à se focaliser



La cible AF contient des objets à différentes distances de appareil photo

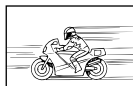

L'objet se déplace rapidement



L'objet n'est pas dans la cible AF.

Réduction du bruit de longue exposition est activée.

- « Bruit » (marbrures) est plus visible sur les photos prises à des vitesses d'obturation lentes, comme peut se produire lors du tournage de nuit ou sous une lumière faible. L'appareil photo peut traiter des images pour réduire le bruit après le tournage ; dans ce cas, aucune des photos supplémentaires ne peuvent être prises jusqu'à la fin du traitement. La réduction du bruit de longue exposition peut être désactivée en sélectionnant [Off] pour [Réduc bruit].  [Réduc bruit] (P. 533)

Le nombre de cibles AF disponibles est plus faible que d'habitude.

Le nombre et la taille des cibles AF disponibles varie selon les options sélectionnées pour [Téléconvertisseur num] (P. 235, 411), mode [Choix cadrage] (P. 233) et le mode de cible AF (P. 120).

L'horloge n'est pas réglée.

L'horloge n'a pas été réglée après l'achat.

- L'horloge n'est pas réglée à l'expédition. Réglez l'horloge avant d'utiliser l'appareil pour la première fois.  « Paramètres de l'horloge de l'appareil photo (⌚ Paramètres) » (P. 455)

Les batteries ont été retirées de l'appareil photo.

- L'horloge sera réinitialisée après que les batteries ont été retirées de l'appareil pendant environ une journée. L'horloge sera réinitialisée plus tôt si les batteries ont été insérées pour une courte période. Assurez-vous que l'horloge est correctement réglée avant de prendre des photos importantes.

Les paramètres ont été réinitialisés.

Les paramètres ajustés en modes personnalisés (modes **C1-C4**) seront réinitialisés aux valeurs enregistrées lorsqu'un autre mode de prise de vue est sélectionné ou l'appareil photo est éteint.

Les images semblent « délavées ».

Cela peut se produire dans des images d'objets rétro-éclairés ou partiellement rétro-éclairés. C'est le résultat de phénomènes appelés « flare » et « fantômes ». Laissez les sources de lumière brillante loin du cadre autant que possible. FLARE peut se produire même quand le cadre ne contient-elle pas une source lumineuse. Utiliser un pare-soleil pour empêcher la lumière de sources lumineuses d'entrer dans la lentille. Si cela n'a pas l'effet souhaité, essayez de créer un ombre sur la lentille avec votre main ou d'autres objets.  « Objectifs interchangeables » (P. 42)

Des taches lumineuses en images.

Le capteur d'image peut contenir des pixels défectueux. Utilisez [Mappage pixels]. Si cela ne résout pas le problème, essayez de répéter le processus à maintes reprises.  « Contrôle de traitement d'image (Mappage pixels) » (P. 633)

Certains éléments du menu ne sont pas disponibles.

Vous ne pourrez pas sélectionner certains éléments du menu à l'aide du pavé directionnel, si elles :

- ne sont pas disponibles dans le mode actuel ou
- ont été désactivés due à la combinaison de paramètres actuellement sélectionnés, comme c'est le cas par exemple avec
Mode [] (P. 151) et [Réduc bruit] (P. 533).

L'objet apparaît déformé.

L'appareil utilise un obturateur électronique :



pendant l'enregistrement vidéo (P. 294), dans le silence (P. 163), Capture Pro (P. 168), et en haute résolution de modes Shot (P. 210), au cours de mise au point bracketing (P. 239) et mise au point d'empilage (P. 243), et avec le filtre ND en direct (P. 197).

Distorsion peut se produire si l'objet ou l'appareil photo se déplace rapidement pendant la prise de vue. Éviter de déplacer l'appareil photo pendant la prise de vue ou choisir un mode qui ne requiert pas l'obturateur électronique.







7 Des bandes apparaissent dans les images.











Scan scintillement causé par des lampes fluorescentes ou LED et certaines autres formes d'éclairage artificiel soit visible dans les photos prise à l'aide de fonctionnalités qui emploient l'obturateur électronique, à savoir :





enregistrement vidéo (P. 294), le mode silence (P. 163), Pro Capture (P. 168), prise de vue hte résolution (P. 210), focus bracketing (P. 239), l'empilement de la mise au point (P. 243) et le filtre de ND direct (P. 197).

Scan scintillement peut être réduite en choisissant des vitesses d'obturation plus lentes. Vous pouvez également réduire le scan scintillement avec le scan scintillement.  [ Scan scintillement] (P. 193), [ Scan scintillement] (P. 374)

7-3 Avertissements et messages d'erreur

Avertissement/Message	La cause	Solution
 Pas de carte	Aucune carte mémoire insérée. Sont également affichés si aucune carte mémoire est détectée.	Insérez une carte mémoire. Si une carte est insérée, vérifiez qu'elle est insérée correctement.
 ① Erreur carte	Il y a un problème avec la carte mémoire dans la fente 1.	Retirez la carte mémoire et réinsérez-la. Si cela ne règle pas le problème. Si le formatage ne résout pas le problème, alors la carte ne peut être utilisée.
 ② Erreur carte	Il y a un problème avec la carte mémoire dans la fente 2.	
 ① Écrit. protégée	La carte mémoire dans l'emplacement 1 est protégée en écriture (« verrouillé »).	Le levier de la carte mémoire protégée en écriture est dans la position « LOCK » (VERROUILLAGE). Remplacez-le dans la position déverrouillée (P. 37).
 ② Écrit. protégée	La carte mémoire dans l'emplacement 2 est protégée en écriture (« verrouillé »).	
 ① Carte pleine	<ul style="list-style-type: none"> • La prise de vue désactivée ; la carte mémoire dans la fente 1 ne dispose pas d'espace pour des photos supplémentaires. • La prise de vue désactivée ; la carte mémoire dans la fente 1 est saturée. 	Insérez une autre carte mémoire ou supprimez des images. Avant de supprimer des photos, assurez-vous que toutes les photos que vous souhaitez garder ont été copiées sur un ordinateur. Si [Double indépend.] ou [Double identique] est sélectionné pour [Param. Enregistr.], choisissez un autre paramètre.
 ② Carte pleine	<ul style="list-style-type: none"> • La prise de vue désactivée ; la carte mémoire dans la fente 2 ne dispose pas d'espace pour des photos supplémentaires. • La prise de vue désactivée ; la carte mémoire dans la fente 2 est saturée. 	

Avertissement/Message	La cause	Solution
 ① Pas image	Lecture non disponible ; la carte mémoire dans l'emplacement 1 ne contient aucune image.	La carte mémoire sélectionnée ne contient aucune image. Prendre des photos avant de choisir le mode de lecture.
 ② Pas image	Lecture non disponible ; la carte mémoire dans l'emplacement 2 ne contient aucune image.	
 ① Erreur d'image	Le fichier sélectionné est endommagé et ne peut pas être lu à nouveau. Sinon, l'image est dans un format qui n'est pas pris en charge par l'appareil photo.	Voir la photo à l'aide de logiciels d'imagerie ou quelque chose de similaires. Si l'image ne peut pas être affichée sur un ordinateur, le fichier peut être corrompu.
 ② Erreur d'image		
 ① L'image ne peut pas être éditée	Fonctions de retouche de appareil photo ne s'applique aux images enregistrées avec d'autres appareils.	Retouchez l'image sur un ordinateur ou un autre appareil.
 ② L'image ne peut pas être éditée		
 La fonction journal ne peut pas être utilisée pour le moment.	Les batteries sont épuisées.	Chargez les batteries ou insérez des batteries de rechange complètement chargées.
 ① Carte journal pleine	Aucun journal supplémentaires ne peut être sauvegardé sur la carte mémoire dans l'emplacement 1.	Copier les fichiers journaux sur un ordinateur et supprimer les indésirables.
 ② Carte journal pleine		
 (Stable)	Erreur GPS Le GPS de l'appareil photo a mal fonctionné.	Mettez l'appareil photo hors tension, puis allumez la à nouveau ; Si l'avertissement ne disparaît pas de l'écran, prenez l'appareil photo à un représentant agréé Olympus.

Avertissement/Message	La cause	Solution
		Mettez l'appareil hors tension et attendez qu'il refroidisse.
 <p>Température interne trop élevée. SVP attendez avant d'utiliser l'appareil.</p>	La température interne de l'appareil photo est élevée suivant la prise de vue en rafale ou similaire.	L'appareil photo est sur le point de s'éteindre automatiquement. Attendez jusqu'à ce que l'appareil ait refroidi et qu'elle soit prête à reprendre la prise de vue.
 <p>Batterie à plat</p>	Les batteries sont épuisées.	Charger les batteries.
 <p>Non connecté</p>	Il y a un problème avec la connexion de l'appareil photo à un ordinateur ou un périphérique HDMI.	Reconnectez l'appareil photo.
L'objectif est verrouillé. Veuillez déverrouiller l'objectif.	Une lentille rétractable est fixée mais pas étendue.	Étendre la lentille.
Merci de vérifier les conditions d'utilisation de l'objectif.	Une erreur s'est produite entre l'appareil photo et la lentille.	Mettez l'appareil hors tension et vérifiez que la lentille est correctement connectée avant d'allumer l'appareil photo à nouveau.

7-4 Réglages par défaut

*1 : Peuvent être enregistrées à l'aide [Attribuer à mode perso.]

*3 : Régl. par défaut peut être restauré en cliquant sur [Réinitialiser] (basique).















*2 : Régl. par défaut peut être restauré en cliquant sur [Réinitialiser] (complet).

Commandes en direct/Super panneau de contrôle LV

Mode de prise de vue	Élément	Valeur par défaut	*1	*2	*3		
P/A/S/M/B	ISO	Auto	✓	✓	✓	181	
	Mode Flash		✓	✓	✓	254	
	WB	±0	✓	✓	✓	259	
	Paramètre manuel	FULL (flash réglé sur [MANUAL])	✓	✓	✓	254	
	Stabilisateur	S-IS Auto	✓	✓	✓	176	
	WB	Auto ([On] sélectionné [<small>WB</small> Couleur chaude])	✓	✓	✓	202	
	compensation WB A	±0	✓	✓	---	206	
	compensation WB G	±0	✓	✓	---		
	Kelvin	5400K ([CWB] sélectionné pour [WB])	✓	✓	---	202	
	Zone AF	Centre/unique	✓	✓	✓	123	
	Mode AF	S-AF	✓	✓	✓	115	
	Priorité visage	Priorité visage et Regard	✓	✓	---	133	
		Simple	✓	✓	✓	151	
	Mesure		✓	✓	✓	186	
	Param. Enregistr.	Standard	✓	✓	---	72	
		①	F (Prise de vue hte rés.. : F+RAW)	✓	✓	✓	78
		②	F (Prise de vue hte rés.. : F+RAW)	✓	✓	✓	
	Mode image	Natural	✓	✓	✓	215	
	Netteté	±0	✓	✓	---	220	
	Contraste	±0	✓	✓	---	221	
	Saturation	±0	✓	✓	---	222	
	Luminosité	Luminosité standard	✓	✓	---	223	
	Effet	— ([i-Enhance] sélectionnés pour [Mode Image] : Standard)	✓	✓	---	226	
	Filtre couleur	— ([Monochrome] sélectionnés pour [Mode Image] : N : Aucun)	✓	✓	✓	224	
	Couleur monochrome	— ([Monochrome] sélectionnés pour [Mode Image] : N : Normal)	✓	✓	✓	225	
	Choix cadrage	4:3	✓	✓	✓	233	
	Espace couleur	sRGB	✓	✓	✓	232	
Vérif haute lum&ombre	(±0)	✓	✓	✓	227		
Vidéo	On	✓	✓	✓	413		

Mode de prise de vue	Élément	Valeur par défaut	*1	*2	*3		
(vidéo)	ISO	[P], [A], ou [S] sélectionné pour : [Mode] : Auto (fixé) [M] sélectionné [Mode] : 200	---	✓	✓	369	
	Mode Flash	Flash désactivé (fixé)	---	---	---	---	
		±0 (fixé)	---	---	---	---	
	Stabilisateur	M-IS	✓	✓	✓	376	
	WB	Auto ([On] sélectionné pour [^{WB} Auto Couleur chaude])	---	✓	✓	380	
	compensation WB A	±0	---	✓	---	384	
	compensation WB G	±0	---	✓	---		
	Kelvin	5400K ([CWB] sélectionné pour [WB])	---	✓	---	380	
	Zone AF	Groupe, central (3×3)	✓	✓	✓	352	
	Mode AF	C-AF	✓	✓	✓	345	
	Priorité visage	Priorité visage et Regard	✓	✓	---	360	
	Mesure	(fixé)	---	---	---	---	
			✓	✓	✓	321	
	Mode Image	Natural	✓	✓	✓	388	
	Netteté	±0	✓	✓	---	396	
	Contraste	±0	✓	✓	---	397	
	Saturation	±0	✓	✓	---	398	
	Luminosité	Luminosité standard	✓	✓	---	399	
	Choix cadrage	16:9 (fixé) C4K sélectionné par [] : 17:9	---	---	---	---	
	Espace couleur	sRGB (fixé)	---	---	---	---	
	Vérif haute lum&ombre	(±0)	✓	✓	✓	403	
	Mode	P	---	✓	---	332	
	Vidéo	On	✓	✓	✓	413	
	Mode RC	A groupe A	TTL	✓	✓	✓	262
		B groupe B	Off	✓	✓	✓	
		C groupe C	Off	✓	✓	✓	
		Flash de appareil photo	Off	✓	✓	✓	
La compensation de flash		±0 (TTL, Auto)	✓	✓	✓		
Niveau de flash		1/1 (Manuel)	✓	✓	✓		
/FP		(Normal)	✓	✓	✓		
intensité du signal optique		Faible	✓	✓	✓		
Canal		1	✓	✓	✓		

Les Menus Prise De Vue

Onglet	Élément		Valeur par défaut	*1	*2	*3	
	Réinitialiser / Modes perso.	Réinitialiser	---	---	✓	---	91, 111, 331, 458, 460
		Attribuer à mode perso.	Mode de prise de vue P Qualité d'image : RAW+ L F				
		Rappeler de mode perso.	---				
	Mode Image	 Natural		✓	✓	✓	215, 388
	 	L F ( : RAW+ S M F)		✓	✓	✓	78, 82, 213, 543
	Choix cadrage	4:3		✓	✓	✓	233
	Téléconvertisseur num	Off		✓	✓	✓	235, 411
	 /  / 	---		✓	✓	✓	151
		 / 		✓	✓	✓	172
		Régl. laps du temps	Off	---	✓	✓	
	Nbre d'images	99					
	Début délai d'attente	00:00:01					
	Temps d'intervalle	00:00:01					
	Temps enregist vidéo	Off					
	Paramètres vidéo	Résolution vidéo	FullHD				
		Taux compression	10fps				
	Bracketing		Off	✓	✓	✓	236
	AE BKT		3f 1,0EV				236
	WB BKT	A-B	Off				237
		G-M					
	FL BKT		Off				237
	ISO BKT		Off				238
	ART BKT		Off				238
	Focus BKT		Off	✓	✓	✓	239
		Hyperfocus	Off				243
		Nbre prises	[Off] sélectionné pour [Hyperfocus] : 99 [On] sélectionné pour [Hyperfocus] : 8				---
	Différentiel mise au pt	5					
	 Temps de charge	0 sec	✓	✓	✓		
HDR		Off	✓	✓	✓	195	

Onglet	Élément	Valeur par défaut	*1	*2	*3		
2	Multi exposition	Nbre d'images	Off	---	✓	✓	246
		Gain auto	Off	---	✓	✓	
		Superposition	Off	---	✓	✓	
	Compens. trapézoïd.		Off	✓	✓	✓	248
	Anti-vibration [♦]/ Silence [♥]	Anti-vibration [♦]	[♦] 0 sec	✓	✓	---	
		Silence [♥]	[♥] 0 sec				
		Réduction de bruit [♥]	Off				
		Param. mode silencieux [♥]	---	✓	✓	---	
		■))	Non autorisé				
		Lumière AF	Non autorisé				
	Mode Flash	Non autorisé					
Prise de vue hte rés.	Prise de vue hte rés.	0 sec	✓	✓	---	210	
	Temps de charge	0 sec					
	Prise de vue	Trépied	✓	✓	---		
Prise ND directe			Off	✓	✓	✓	197
	Numéro ND		ND8 (3EV)	✓	✓	---	
	Simulation LV		On	✓	✓	---	

Le Menu Vidéo

Onglet	Élément	Valeur par défaut	*1	*2	*3		
📷	Réglages du mode 📷	Mode	P	---	✓	---	332
		Scan scintillement	Off	---	✓	✓	374
📷 Paramètres spécification	📷 ⏪		MOV 📷 4K 30p	✓	✓	✓	321, 339
	📷 M Régl. ISO auto						
	Valeur maximale/ défaut	Valeur maximale Défaut	6400 200	✓	✓	✓	
	📷 M ISO auto		Off	---	✓	---	372
	📷 Filtre bruit		Standard	✓	✓	✓	
	📷 WB		Auto	---	✓	✓	
	📷 Tout WB		A±0, G±0	---	✓	---	
	📷 WB AUTO Couleur chaude		On	---	✓	✓	
	📷 Mode Image		Off	✓	✓	---	
	📷 Mode AF		C-AF	✓	✓	✓	
📷 Paramètres AF/IS	📷 Vitesse C-AF		±0	✓	✓	✓	363
	📷 Sensibilité C-AF		±0	✓	✓	✓	362
	📷 Stabilisateur		M-IS	✓	✓	✓	376
	📷 Niveau IS		±0	✓	✓	✓	378

Onglet	Élément		Valeur par défaut	*1	*2	*3				
	Touche/cadran/levier	Touche Fonction			---	✓	---	417		
				ISO						
				REC						
				I/O						
				[Fn]						
				AF-ON						
				WB						
				[Fn]						
				Off (W↔T)						
				Off (WB)						
				Intensification						
				Q						
				Off						
				Off						
				Off						
				Off						
				Off						
		AF stop								
	Fonction molette/pavé	P	Position 1	:	---	✓	---	424		
			Position 2	:						
		A	Position 1	:	---	✓	---			
			Position 2	:						
		S	Position 1	:	---	✓	---			
			Position 2	:						
		M	Position 1	: Fno : Obturateur	---	✓	---			
			Position 2	:						
		Fonction levier Fn	mode2		mode2	---	✓		---	426
			mode2		Mode AF/Mode cible AF/Point cible AF					
		Fonct. déclencheur				---	✓		---	423
		Vitess. zoom élect.			Normal	---	✓		---	408

Onglet	Élément		Valeur par défaut	*1	*2	*3		
	Paramètres d'affichage							
		Réglage	Commande direct, SCP Live	---	✓	---	428	
		Paramètres d'info	Perso1	---	✓	---	429	
	Param. de code temporel	Mode code temporel	DF	---	✓	---	324	
		Haut	Enregistrement	---	✓	---		
		Heure de début	0:00:00	---	✓	---		
		Modèle d'affichage	min	---	✓	---	431	
		View Assist	Off	---	✓	---	395	
	Vidéo			On	✓	✓	✓	413
		Niv. enregistrement	Intégré	±0	---	✓	---	
			MIC	±0	---	✓	---	
			Limiteur de volume	On	---	✓	---	
		Réduct. bruit parasite		Off	---	✓	---	
Qualité d'enreg.		48kHz/16bit	✓	✓	---			
		Alim. branchement	Off	---	✓	---		
Liaison enreg. PCM		Volume enr. app.	Activer	---	✓	---		
		Son synchro	Off	✓	✓	---		
		Enr. synchronisé.	Off	✓	✓	---		
Volume des écouteurs		8	✓	✓	---			
	Sortie HDMI	Mode de sortie	Mode Moniteur	---	✓	---	432	
		Bit REC	Off	✓	✓	---		
		Code temporel	On	✓	✓	---		



















Le Menu Lecture

Onglet	Élément		Valeur par défaut	*1	*2	*3		
			On	✓	✓	✓	283	
	Edit		---	---	---	---	284	
	Demande d'impression		---	---	---	---	291	
	Annuler protection		---	---	---	---	271, 440	
	Réinitialiser partage ordres		---	---	---	---	278, 447	
	Tout copier		---	---	---	---	274, 443	
			Connexion Wi-Fi	Connexion appareil	---	✓	---	586

ÿ Le Menu Réglages

Onglet	Élément	Valeur par défaut	*1	*2	*3		
ÿ	Configurer carte	---	---	---	---	38, 276, 445, 454	
	Paramètres		---	---	---	---	455
		Fuseau horaire	---	---	---	---	
		Ajust. auto. durée	Off	---	---	---	
		English	---	---	---	455	
		⌚±0, ⌚±0, Natural	✓	✓	---	456	
	Visual image	Off	✓	✓	---	90, 456	
	Réglages Wi-Fi/ Bluetooth	Disponibilité	On	---	✓	---	457, 586, 607
		Mot de passe de connexion	---	---	---	---	
		Veille hors tension	Off	---	✓	---	
		Réinitialiser les réglages	---	---	---	---	
Wi-Fi Adresse MAC		---	---	---	---		
Firmware	---	---	---	---	457		

⚙ Les Menus Personnalisés

Onglet	Élément	Valeur par défaut	*1	*2	*3			
⚙	AF/MF							
	A1	 Mode AF	S-AF	✓	✓	✓	115	
		 AF+MF	Off	✓	✓	✓	481	
		 AEL/AFL	S-AF	mode3	✓	✓	✓	141
			C-AF	mode4				
			MF	mode3				
			AF à mi-course	Activer	✓	✓	✓	
		Scanner AF	mode2	✓	✓	✓	146, 482	
		 Sensibilité C-AF	±0	✓	✓	✓	145, 483	
		 Act. du centre C-AF	 ALL (Toutes les cibles)	✓	✓	✓	147, 483	
		 Priorité au centre C-AF	Cibles 5, 9, ou 25	✓	✓	✓	148, 484	
	A2	 Paramètres [:::]Mode	Toute ; petite ; unique ; 5-, 9-, ou 25-groupe de cibles	✓	✓	✓	485	
		Collimateur AF	On1	✓	✓	✓	486	
		Pavé de ciblage AF	Off	✓	✓	✓	486	
		[:::] Réglage initial	Mode cible AF, Point cible AF	---	✓	✓	487	
		[:::] Sélect. param. de l'écran	Ensemble 1	✓	✓	✓	488	
			 [:::] Mode					
			 ☉					
			 Pos					
			 Pos					
		 [:::] Param. du mode cible	1 × 1 ; Taille de pas vertical et horizontal : 1	✓	✓	---	125, 488	
 Orientation liée à [:::]	Off	✓	✓	---	489			
A3	Limiteur AF	Off	✓	✓	✓	143, 490		
		Paramètres distance	Paramètre 1	✓	✓		✓	
		Priorité	On	✓	✓		✓	
	Lumière AF	On	✓	✓	✓	490		
	 Priorité visage		✓	✓	---	133, 360, 491		
	 Suivi du sujet	Off	✓	✓	---	149, 491		
	Régl. mise au pt AF*	Off	✓	✓	✓	492		
A4	Préréglage Dist. MF	999,9 m	✓	✓	✓	129, 357, 494		
		Assist MF	Gros plan	Off	✓		✓	---
		Intensification	Off	✓	✓	---		
	Activation MM	Activer	✓	✓	✓	128, 356, 496		
	Sens de la bague MF		✓	✓	✓	496		
	Prise vue BULB/TIME	On	✓	✓	✓	107, 497		
	Réinit. objectif	On	✓	✓	✓	497		

* En utilisant [Réinitialiser] pour effectuer une réinitialisation complète ou standard n'affecte pas les valeurs enregistrées.

Onglet	Élément		Valeur par défaut	*1	*2	*3		
✳	Touche/cadran/levier							
	81 Touche Fonction				✓	✓	---	463
			ISO	ISO				
				REC				
			Fn	[::]				
			WB	WB				
				[::]				
				Off (⚡)				
				Off (/⏻)				
			ISO	ISO				
			AF stop					
		Bouton central		Off	✓	✓	---	499
		Touche direction		[::]	✓	✓	---	499
	Fonction molette/pavé	P	Position 1	: : Ps	✓	✓	---	473, 500
			Position 2	: ISO : WB				
		A	Position 1	: : Fno				
			Position 2	: ISO : WB				
		S	Position 1	: : Obturateur				
			Position 2	: ISO : WB				
		M/B	Position 1	: Fno : Obturateur				
			Position 2	: : ISO				
			Menu		: : /Value	---	✓	
				: Avant/Après :				
Sens molette/pavé	Exposition		Molette1	✓	✓	---	500	
	Ps		Molette1					
Fonction levier Fn	mode1		mode2	---	✓	---	475, 501	
	mode2		Mode AF/Mode cible AF/ Point cible AF					
	Levier Fn/Levier Alim.		Fn	---	✓	---	501	

Onglet	Élément	Valeur par défaut	*1	*2	*3		
*	Vitess. zoom électr.	Normal	✓	✓	---	502	
	C-LOCK Paramètres	---	✓	✓	---	503	
	Déclencher//Stabilisateur image						
	C1	Priorité S-AF	Off	✓	✓	✓	505
		Priorité C-AF	On	✓	✓	✓	505
		L Paramètres					155, 506
		Fps max	10 fps	✓	✓	✓	
		Limiteur nbre d'images	Off	✓	✓	✓	
		Fps max	18 fps	✓	✓	✓	
		Limiteur nbre d'images	Off	✓	✓	✓	
	Fps max	18 fps	✓	✓	✓		
	Cadres pré-déclench.	8	✓	✓	✓		
	Limiteur nbre d'images	25	✓	✓	✓		
	H Paramètres					155, 507	
	Fps max	15 fps	✓	✓	✓		
	Limiteur nbre d'images	Off	✓	✓	✓		
	Fps max	60 fps	✓	✓	✓		
	Limiteur nbre d'images	Off	✓	✓	✓		
	Fps max	60 fps	✓	✓	✓		
	Cadres pré-déclench.	14	✓	✓	✓		
	Limiteur nbre d'images	25	✓	✓	✓		
	Réduct clignotement	LV anti-scintillement	✓	✓	---	190, 509	
		Photo antiscintillement	✓	✓	---		
C2	Stabilisateur	S-IS AUTO	✓	✓	✓	176, 510	
	Stab. d'image	Priorité fps	✓	✓	---	174, 511	
	Régl. mi-course IS	On	---	✓	---	178, 511	
	Priorité I.S. objectif	Off	✓	✓	✓	512	
Écran//PC							
D1	Réglage	SCP Live	✓	✓	---	513	
	Info réglage	Info	Image seule, Général	✓	✓	515	
		Info	Agrandir image, Agrandir défilement, Sélectionner image	---	---		
		LV-Info	Image seule, Perso1, Perso2	✓	✓	---	
		Informations à mi-course	On	✓	✓	---	
		LV OFF-Info	Off	✓	✓	---	
		Réglages	25, Calendrier	✓	✓	---	
	Personnaliser mode Image	Toutes Sélectionnées	✓	✓	---	520	
	Paramètres /	H, H, L, L, L, S, C	✓	✓	---	520	
	Réglages de la multifonction	Toutes sauf WB et ISO	✓	✓	---	521	

Onglet	Élément		Valeur par défaut	*1	*2	*3		
* D2	Extend. LV	Prise de vue manuelle	Off	✓	✓	✓	200, 521	
		Bulb/Time	On2, Prior. à la fréq. d'img					
		Live Composite	Off					
		Autres	Off					
		Priorité Live View Art	mode1	✓	✓	---	522	
		Taux compression	Normal	✓	✓	✓	175, 522	
	Paramètres macro LV	Mode macro LV	mode2	✓	✓	---	139, 523	
		Extend. LV	Off	✓	✓	---		
	Régl. par défaut		Le plus récent	---	✓	---	523	
	Paramètres	Verrou.	Off	✓	✓	---	524	
		Extend. LV	Off	✓	✓	---		
	D3	Param. de grille	Couleur d'affichage	Préréglage 1	✓	✓	---	524
			Affichage grille	Off	✓	✓	---	
			Appl. param. au viseur	On	✓	✓	---	
		Régl. intensification	Couleur d'intens.	Rouge	✓	✓	---	525
			Intensité des contours	Normal				
			Régl. luminosité image	Off				
Réglage histogramme		Haute lumière	255	✓	✓	---	526	
		Ombre	0					
		Mode Guide	Off	✓	✓	---	526	
		Assist. Autoportrait	On	✓	✓	---	527	
D4		Taille de sortie	1080p	---	✓	---	434, 528, 627	
		Commande HDMI	Off	---	✓	---		
		Fréq. trame de sortie	Priorité 60p	---	---	---		
		Mode USB	Auto	---	✓	✓	529	
Exp/ISO/BULB/								
F1	Étape EV		1/3EV	✓	✓	✓	530	
	Étape ISO		1/3EV	✓	✓	✓	530	
	Régl. ISO auto	Valeur maximale/défaut	Valeur maximale : 6400 Défaut : 200	✓	✓	✓	183, 531	
		Paramètre S/S bas	Auto	✓	✓	✓		
	ISO auto		Tout	✓	✓	---	185, 531	
	Filtre bruit		Standard	✓	✓	✓	532	
	Faible trait. ISO		Prior. au mouv.	✓	✓	✓	532	
Réduc bruit		Auto	✓	✓	✓	533		

Onglet	Élément		Valeur par défaut	*1	*2	*3			
*		Timer BULB/TIME	8 min	✓	✓	✓	533		
		Écran BULB/TIME	-7	✓	✓	---	534		
		Live BULB	Off	✓	✓	---	534		
		Live TIME	0,5 sec	✓	✓	---	535		
		Réglages Composite	1 sec	✓	✓	---	110, 535		
		Scan scintillement	Off	✓	✓	✓	536		
		Mesure			✓	✓	✓	186, 536	
		Lecture AEL		Auto	✓	✓	✓	537	
		[:] Mesure point	Mesure spot		On	✓	✓	✓	537
			Spot hautes lumières		On	✓	✓	✓	
Spot basses lumières				On	✓	✓	✓		
Réglage exposition				±0	✓	✓	---	538	
			±0						
			±0						
Flash Perso/									
	Flash sync X		1/250	✓	✓	✓	260, 539		
	Flash lent		1/60	✓	✓	✓	261, 539		
	+		Off	✓	✓	✓	540		
	+WB		Off	✓	✓	---	540		
	Mode RC		Off	✓	✓	✓	541		
-WB/Couleur									
	Réglage			-1 :	✓	✓	✓	81, 542	
				-2 :					
				-3 :					
				-4 :					
	Taille image	Middle		3200×2400	✓	✓	✓	82, 543	
		Small		1280×960					
	Comp. vignetage			Off	✓	✓	✓	543	
	WB			Auto	✓	✓	✓	544	
Tout			A±0, G±0	✓	✓	---	545		
Couleur chaude			On	✓	✓	✓	205		
Espace couleur			sRGB	✓	✓	✓	232		

Onglet	Élément		Valeur par défaut	*1	*2	*3		
✳	Efface enreg							
	H1	Param. emplacement carte	Param. Enregistr.	Standard	✓	✓	---	547
			Emplac. enregistr.	1	✓	✓	---	
			Emplac. enregistr.	1	✓	✓	---	
			Emplac.	1	✓	✓	---	
			Dossier enregistr.	Ne pas attrib.	✓	✓	---	
	Nom fichier		Réinitialiser	✓	✓	---	548	
	Modifier nom fichier		---	✓	✓	---	548	
	Réglage DPI		350dpi	✓	✓	---	549	
	Réglages copyright *	Infos copyright	Off	✓	✓	---	549	
		Nom auteur	---	---	---	---		
		Nom copyright	---	---	---	---		
	Param. infos objectif *		Off	---	✓	---	550	
	H2	Effac. rapide		Off	✓	✓	✓	551
		Effac. RAW+JPEG		RAW+JPEG	✓	✓	✓	551
		Réglage priorité		Non	✓	✓	✓	552
	Viseur électronique							
I	Bascule viseur/écran		On	---	✓	---	85, 328, 553	
	Réglage EVF	Luminosité auto EVF	On	✓	✓	---		
		Réglage EVF	$\pm 0, \pm 0$				553	
	Viseur électronique		Mode 2	---	✓	---	554	
	Info réglage	Informations de base, Perso1, Perso2		✓	✓	---	555	
	Param. de grille du viseur	Couleur d'affichage	Préréglage 1	✓	✓	---	556	
		Affichage grille	Off	✓	✓	---		
	Niveau mi-course	On		✓	✓	---	556	
S-OVF		Off	✓	✓	✓	89, 557		

* En utilisant [Réinitialiser] pour effectuer une réinitialisation complète ou standard n'affecte pas les valeurs enregistrées.

Onglet	Élément		Valeur par défaut	*1	*2	*3	🔍	
* Fonction 📷	J1 Mappage pixels		---	---	---	---	558, 633	
	Durée bouton enfoncé	Fin LV	0,7 sec	✓	✓	---	558	
		Réinitial. Image LV	0,7 sec	✓	✓	---		
		Fin	0,7 sec	✓	✓	---		
		Réinitialiser image	0,7 sec	✓	✓	---		
		Réinitialiser	0,7 sec	✓	✓	---		
		Réinitialiser	0,7 sec	✓	✓	---		
		Réinitialiser	0,7 sec	✓	✓	---		
		Réinitialiser	0,7 sec	✓	✓	---		
		Réinitialiser	0,7 sec	✓	✓	---		
		Bascul. auto. viseur	0,7 sec	✓	✓	---		
		Fin	0,7 sec	✓	✓	---		
		Insérer tonalité Slate	0,7 sec	✓	✓	---		
		Terminer	0,7 sec	✓	✓	---		
		Réinitialiser	0,7 sec	✓	✓	---		
		Basculer verrou	0,7 sec	✓	✓	---		
		Afficher param. BKT	0,7 sec	✓	✓	---		
	Terminer	0,7 sec	✓	✓	---			
	Ajuste réglage		---	---	✓	---	559	
	Réglages écran tactile		On	---	✓	---	559	
	Menu Rappel		Rappel	✓	✓	---	560	
	Compensation Fisheye		Off	✓	✓	---	250, 560	
	J2 Paramètres batterie	Priorité batterie	Batterie	✓	✓	---	561	
		État de la batterie	---	---	---	---		
		LCD rétroéclairé	Hold	✓	✓	✓		
		Veille	1 min	✓	✓	✓		
		Arrêt automatique	4 h	✓	✓	✓		
		Mode veille rapide	Off	✓	✓	---		
			LCD rétroéclairé	8 sec	✓	✓		---
		Veille	10 sec					
	J3 Enreg. emplac. GPS	Enreg. emplac. GPS		Off	---	✓	---	570
		Priorité GPS		Précision GPS	---	✓	---	564, 579
		Altitude / Température	Calibrer l'altitude.	---	---	✓	---	565, 578
			m/ft	m				
			°C/°F	°C				
	Enregist. capt. champ		---	---	---	---	565, 571	
	Certification		---	---	---	---	566	

7-5 Capacité de la carte mémoire

Capacité de la carte mémoire : Photos

Les chiffres concernent une carte SD de 16 Go utilisée pour enregistrer des photos au format 4:3.

Qualité d'image	Taille de l'image (pixels)	Compression	Format de fichier	Taille approximative du fichier (Mo)	Capacité (photos)
50M F+RAW	(Trépied) 10400 × 7792	Sans perte	ORF	(Trépied) 168,3	(Trépied) 87
	(Portable) 8200 × 6132			(Portable) 121,4	(Portable) 120
	8160 × 6120	1/4	JPEG		
	5240 × 3192	Sans perte	ORI		
25M F+RAW	(Trépied) 10400 × 7792	Sans perte	ORF	(Trépied) 157,6	(Trépied) 94
	(Portable) 8200 × 6132			(Portable) 110,6	(Portable) 133
	5760 × 4320	1/4	JPEG		
	5240 × 3192	Sans perte	ORI		
50M F	8160 × 6120	1/4	JPEG	21,7	634
25M F	5760 × 4320	1/4	JPEG	10,9	1261
RAW	5184 × 3888	Sans perte	ORF	21,7	690
L SF		1/2,7	JPEG	13,1	1054
L F		1/4		8,9	1550
L N		1/8		4,6	3013
M SF		1/2,7		5,1	2697
M F		1/4		3,6	3906
M N		1/8		1,9	7397
S SF		1/2,7		2,0	6975
S F		1/4		1,4	9765
S N		1/8		0,9	16836
S SF	1280 × 960	1/2,7		1,0	13562
S F		1/4	0,8	18083	
S N		1/8	0,5	28721	
S SF		1/2,7	0,8	18779	
S F	1024 × 768	1/4	0,6	24413	
S N		1/8	0,3	61032	

- La capacité varie selon l'objet enregistré et la selon la présence ou l'absence du marquage d'impression ou similaire. L'affichage qui indique le nombre de vues restantes peut ne pas changer lorsque des photos sont prises ou supprimées.
- La taille du fichier varie selon l'objet enregistré.
- Le nombre maximal de vues restantes indiqué par l'appareil est de 9999 vue.

Capacité de la carte mémoire : Vidéos

Les chiffres concernent une carte mémoire SDHC de 32 Go.

Taille du cadre	Compression	Taux compression	Capacité (Approximative)
C4K	—	24p	17 minutes
4K	—	30p, 25p, 24p	39 minutes
FHD	A-I	30p, 25p, 24p	20 minutes
	SF	60p, 50p, 30p, 25p, 24p	1 heure 15 minutes
	F		2 heures 4 minutes
	N		3 heures 15 minutes
HD	A-I	60p, 50p, 30p, 25p, 24p	39 minutes
	SF		2 heures 22 minutes
	F		4 heures
	N		5 heures 13 minutes

- Les chiffres concernent les images enregistrées à la cadence maximale. Le débit binaire réel varie en fonction de la taux compressions et de la scène enregistrée.
- Les vidéos individuels peuvent contenir jusqu'à 4 Go. Un autre fichier se crée lorsque la taille du fichier en cours atteint les 4 Go.
- Les vidéos individuelles ne peuvent durer que 29 minutes.

7-6 Spécifications

■ Appareil photo

Type	
Type	L'appareil photo numérique prenant en charge des objectifs interchangeables conformes aux normes du système Micro Four Thirds
Objectifs pris en charge	Système d'objectifs M.ZUIKO DIGITAL/Micro Four Thirds
Monture de lentilles	Micro Four Thirds
Facteur de conversion de la longueur focale de lentille au format 35 mm	Approximativement 2×
Capteur d'image	
Type	Capteur direct MOS 4/3"
Pixels totales	21,77 million pixels approximativement
Pixels effectives	20,37 million pixels approximativement
Taille (largeur × hauteur)	17,4 mm × 13,0 mm
Ratio d'aspect	1,33 (4:3)
Viseur	
Type	Viseur électronique avec capteur oculaire
Taille image	2360k points approximativement
Couverture de cadre	100%
Point oculaire	Approximativement 21 mm (-1 m^{-1})
Vue en direct	
Capteur d'image	Capteur MOS en direct
Couverture de cadre	100%
Écran	
Type	Moniteur LCD couleur TFT 3,0" à angle variable sensible à la touche
Taille image	Environ. 1040k points (format 3:2)
Obturbateur	
Type	Obturbateur à plan focal commandé électroniquement
Vitesse d'obturation	1/8000–60 s, bulbe, temps
Vitesse de synchronisation du flash	Jusqu'à 1/250 s
Autofocus	
Type	AF de l'imageur à haute vitesse
Zones de mise au point	121
Détection de portée	-3,5 à 20 EV (objectif f/2,8, équivalent à ISO 100)
Sélection de la zone de mise au point	Automatique, manuel

Commande de l'exposition	
Mesure	Mesure de (imageur) TTL ESP numérique ; pondérée central ; spot (mesure)
Portée	-2–+20 EV (Lentille f/2.8, équivalent à ISO100)
Modes d'exposition	P Programme AE (avec changement de programme) ; A Priorité ouverture AE ; S AE à priorité de fermeture ; M manuel ; B (bulbe, temps, composite) ; C1–C4 modes personnalisés ;  vidéo
Sensibilité ISO	L64 ; L100 ; 200–25600 dans les étapes de 1/3 ou 1 EV
Compensation d'exposition	±5,0 EV dans les étapes de 1/3, 1/2, ou 1 EV
Balance des blancs	
Modes de la balance des blancs	Auto ; balance des blancs prédéfinie (7 types) ; Personnaliser ; Balance des blancs mono-touche (peut stocker jusqu'à 4 valeurs de balance des blancs mesurées)
Rangement	
Media	Cartes mémoire SD, SDHC ou SDXC compatibles UHS-II
Formats de fichier	Photos : JPEG (DCF2.0), données RAW Vidéos : MOV (MPEG-4 AVC/H.264)
Audio	PCM linéaire stéréo, 16 bits ; fréquence d'échantillonnage 48 kHz (format d'onde) PCM linéaire stéréo, 24 bits ; fréquence d'échantillonnage 96 kHz (format d'onde)
Les normes prises en charge	Exif 2.3, DPOF (photos)
Exécution	
Mode d'entraînement	Cadre unique ; séquentiel ; anti choc ; silence ; Pro Capture ; retardateur ; Prise de vue hte rés.
Performance d'éclatement	Haut séquentiel : Jusqu'à 15 fps Silence séquentiel haut/Pro haute Capture : Jusqu'à 60 fps
Retardateur	12 s, 2 s, ou minuteur personnalisé
Économie d'énergie	Temps pour se mettre en veille 1 minute ; temps pour s'éteindre 4 heures (Personnalisable)
Lecture	
Formats d'affichage	Un seul cadre ; Zoom ; indice ; calendrier
Lan sans fil	
Les normes prises en charge	IEEE 802.11a/b/g/n/ac*
Bluetooth®	
Les normes prises en charge	Version Bluetooth 4.2 BLE
GPS	
Fréquence	1575,42 MHz (GPS/QZSS) 1598,0625 MHz–1605,3750 MHz (GLONASS)
Système géodésique	WGS 84
Connecteurs externes	
	USB (type C) ; HDMI (type D) ; flash externe ; câble déporté (mini-prise ø2,5 mm) ; prise microphone (mini-prise stéréo ø3,5 mm) ; prise casque (mini-prise stéréo ø3,5 mm) ; DC-IN

* Notez que l'appareil photo a été développé selon les différentes normes des pays.

Source de courant	
Batterie	Batterie Li-ion ×2
Sources d'énergie externes	Prend en charge l'adaptateur AC-5 AC ; Compatible au USB PD
Dimensions/poids	
Dimensions (W × H × D)	144,4 mm × 146,8 mm × 75,4 mm (sauf les saillies)
Poids	Approximativement 997 g (y compris les deux batteries rechargeables de type fourni et de mémoire deux cartes)
Environnement d'exploitation	
Température	-10 °C-40 °C (exploitation) ; -20 °C-60 °C (stockage)
Humidité	30%-90% (exploitation) ; 10%-90% (stockage)
Résistance à l'eau	Type : Publication de la norme CEI 60529 IPX1 (s'applique si l'appareil photo est utilisée avec une lentille Olympus résistante à l'eau)

■ Les Batteries Li-ion

Model numéro	BLH-1
Type	Batteries Li-ion rechargeables
Tension nominale	DC 7,4 V
Capacité nominale	1720 mAh
Cycle de vie	500 cycles approximativement (Varie selon les conditions d'usage)
Température du fonctionnement	0 °C–40 °C (chargement)
Dimensions (W × H × D)	Approximativement 45 mm × 20 mm × 53 mm
Poids	Approximativement 74 g

■ Chargeur pour les batteries Li-ion

Model numéro	BCH-1
Entrée nominale	AC 100 V–240 V (50/60 Hz)
Sortie nominale	DC 8,4 V, 1100 mA
Temps de chargement	Environ 2 heures (à la température de la chambre)
Température du fonctionnement	0 °C–40 °C (exploitation) ; –20 °C–60 °C (stockage)
Dimensions (W × H × D)	Approximativement 71 mm × 29 mm × 96 mm
Poids	Environ 85 g (En excluant le câble d'alimentation)

- Le câble d'alimentation fourni est dédié exclusivement pour l'usage avec l'appareil photo. Ne pas l'utiliser avec d'autres équipements. Ne pas lier l'appareil photo avec un câble d'un autre périphérique.

- L'apparence et les spécifications de ce produit sont sujet de modification sans préavis ni obligation de la part du fabricant.
- Visitez le site OLYMPUS pour savoir les dernières spécifications.

Les termes HDMI et High-Definition Multimedia Interface ainsi que le logo HDMI sont des marques commerciales ou des marques déposées de HDMI Licensing Administrator, Inc. aux États-Unis et dans d'autres pays.



7-7 Carte de système

Alimentations



BLH-1
Pile Li-ion



BCH-1
Chargeur pour les
batteries Li-ion

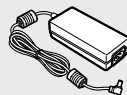

AC-5
Adaptateur AC

Câbles de connexion

Câble USB ; Câble
HDMI *1

Télécommandes et libérations

RM-CB2
Câble de
télécommande



Etuis et Sangles

Bretelles ; étui de
appareil photo

Cartes mémoires

SD/SDHC/
SDXC

Écouteurs

Microphones

E-M1X

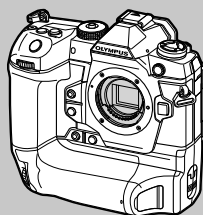

Logiciel

OLYMPUS Capture
Logiciel de contrôle de appareil photo

Olympus Workspace
Logiciel d'édition et de gestion des photos
numériques

 : Accessoire compatible E-M1X

 : Disponible auprès des fournisseurs tiers

Consultez le site Web OLYMPUS pour toute nouvelle information.

*1 Câbles HDMI sont disponibles auprès de fournisseurs tiers.

*2 Il existe des restrictions sur les lentilles qui peuvent être utilisés avec l'adaptateur. Visitez le site Web OLYMPUS pour plus de détails.

*3 Visitez le site de OLYMPUS pour plus d'informations sur les objectifs compatibles.

Objectifs



Système d'objectifs Micro Four Thirds



MMF-2/MMF-3¹²
Adaptateur Four Thirds



Système d'objectifs Four
Thirds

Convertisseur d'objectifs¹³

FCON-P01
Fisheye

WCON-P01
Large

MCON-P01
Macro

MCON-P02
Macro

Unités de flash



FL-LM3
Flash électronique



FL-900R
Flash électronique



FL-700WR
Flash électronique

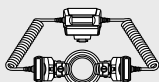

STF-8
Flash Macro



FC-WR
Déclencheur radio sans fil



FR-WR
Récepteur radio sans fil

8

PRÉCAUTIONS DE SÉCURITÉ

Les précautions dans ce chapitre doivent être respectées pour éviter toute blessure ou similaires. Assurez vous de lire totalement ce chapitre.

PRÉCAUTIONS DE SÉCURITÉ



ATTENTION

RISQUE DE DÉCHARGE
NE PAS OUVRIR



ATTENTION : POUR RÉDUIRE LE RISQUE DE DÉCHARGE ÉLECTRIQUE, NE RETIRER NI LA PARTIE ANTÉRIEURE NI POSTÉRIEURE DU BOÎTIER. AUCUNE PIÈCE À L'INTÉRIEUR NE PEUT ÊTRE RÉPARÉE PAR L'UTILISATEUR. SE RÉFÉRER À DU PERSONNEL DE DÉPANNAGE QUALIFIÉ POUR UNE RÉPARATION.



Le point d'exclamation à l'intérieur d'un triangle vous alerte sur certains points importants concernant le maniement et l'entretien de l'appareil figurant dans la documentation fournie avec le produit.



AVERTISSEMENT

Si le produit est utilisé sans respecter les informations indiquées sous ce symbole, des blessures graves, voire mortelles pourraient en résulter.



ATTENTION

Si le produit est utilisé sans respecter les informations indiquées sous ce symbole, des blessures pourraient en résulter.



REMARQUE

Si le produit est utilisé sans respecter les informations indiquées sous ce symbole, le matériel pourrait être endommagé.

AVERTISSEMENT !

POUR ÉVITER LES RISQUES D'INCENDIE OU DE DÉCHARGE ÉLECTRIQUE, NE JAMAIS DÉMONTER, EXPOSER CE PRODUIT À L'EAU NI LE FAIRE FONCTIONNER DANS UN ENVIRONNEMENT TRÈS HUMIDE.

Précautions générales

Lire toutes les instructions — Avant d'utiliser l'appareil, lire toutes les instructions de fonctionnement. Sauvegarder tous les manuels et la documentation pour s'y référer ultérieurement.

Alimentation — Ne raccorder ce produit qu'à la source d'alimentation décrite sur l'étiquette du produit.

Entrée d'objets — Pour éviter des blessures, ne jamais introduire d'objet métallique dans le produit.

Nettoyage — Toujours débrancher ce produit de la prise de courant avant nettoyage. N'utiliser qu'un chiffon humide pour le nettoyage. Ne jamais utiliser de produits de nettoyage liquides ou aérosols, ni de solvants organiques pour nettoyer ce produit.

Chaleur — Ne jamais utiliser ni ranger ce produit près d'une source de chaleur telle qu'un radiateur, un accumulateur de chaleur, ou tout type d'appareil qui génère de la chaleur, comprenant les amplificateurs.

Accessoires — Pour votre sécurité, et pour éviter d'endommager le produit, n'utiliser que des accessoires recommandés par Olympus.

Emplacement — Pour éviter d'endommager l'appareil, monter le produit solidement sur un trépied ou le griffe flash.



AVERTISSEMENT

- **Ne pas utiliser l'appareil à proximité de gaz inflammables ou explosifs.**
- **Reposez vos yeux régulièrement lorsque vous utilisez le viseur.**

Le non-respect de cette instruction peut provoquer une fatigue visuelle, des nausées ou des sensations semblables au mal des transports. La durée et la fréquence du repos nécessaire varient selon les personnes ; à vous d'évaluer vos besoins. Si vous vous sentez fatigué ou mal, évitez d'utiliser le viseur et consultez un médecin si nécessaire.

- **Ne pas utiliser le flash ou la LED (y compris la lumière AF) de très près sur des personnes (bébés, jeunes enfants, etc.).**
 - Vous devez être au moins à 1 m des visages de vos sujets. Déclencher le flash trop près des yeux du sujet pourrait causer une perte momentanée de la vision.
- **Ne pas regarder le soleil ni de la lumière puissante avec l'appareil.**

- **Gardez l'appareil photo hors de la portée des enfants et des bébés.**
 - Utilisez et rangez toujours l'appareil photo hors de la portée des jeunes enfants, des bébés et des animaux domestiques pour éviter toute situation dangereuse qui pourrait entraîner des blessures graves :
 - S'enrouler dans la courroie de l'appareil, causant la strangulation.
 - Avaler accidentellement la batterie, des cartes ou d'autres petites pièces.
 - Déclencher accidentellement le flash dans leurs yeux ou ceux d'un autre enfant.
 - Se blesser accidentellement par des parties en mouvement de l'appareil.
- **Si vous constatez que le chargeur émet de la fumée, de la chaleur, une odeur ou un bruit inhabituel, cessez immédiatement de l'utiliser, débranchez-le de la prise d'alimentation et contactez un distributeur ou un centre d'entretien agréé.**
- **Arrêtez immédiatement d'utiliser l'appareil si vous remarquez une odeur, un bruit anormal ou de la fumée provenant de l'appareil.**
 - Ne jamais retirer les batteries les mains nues, ce qui pourrait vous brûler les mains.
- Ne jamais manipuler l'appareil avec des mains mouillées.
Cela pourrait entraîner une surchauffe, une explosion, des brûlures, des chocs électriques ou des dysfonctionnements.
- **Ne pas laisser l'appareil dans des endroits où il pourrait être soumis à des températures très élevées.**
 - Cela pourrait entraîner la détérioration de pièces, et dans certains cas l'appareil photo pourrait prendre feu. N'utilisez pas le chargeur s'il est couvert (par exemple par une couverture). Cela pourrait entraîner une surchauffe, et provoquer un incendie.
- **Manipuler l'appareil soigneusement afin d'éviter une brûlure à basse température.**
 - Lorsque l'appareil contient des parties métalliques, une surchauffe peut déboucher sur une brûlure à basse température. Faire attention aux points suivants :
 - Utilisé pendant une longue durée, l'appareil devient chaud. Si vous tenez l'appareil dans ces conditions, une brûlure à basse température risque de se produire.
 - Dans des endroits sujets à des températures très froides, la température du corps de l'appareil peut être plus basse que la température ambiante. Si possible, mettre des gants en tenant l'appareil à des températures basses.
- Pour protéger la technologie de haute précision contenue dans ce produit, ne jamais laisser l'appareil dans les endroits indiqués ci-dessous, que ce soit en utilisation ou pour le rangement :
 - Endroits où les températures et/ou l'humidité sont élevées ou passent par des changements extrêmes. En plein soleil, à la plage, dans des voitures fermées, ou près d'autres sources de chaleur (poêle, radiateur, etc.) ou des humidificateurs.
 - Dans des endroits sablonneux ou poussiéreux.
 - Près de produits inflammables ou explosifs.
 - Dans des endroits humides, telle qu'une salle de bain ou sous la pluie.
 - Dans des endroits prédisposés à de fortes vibrations.
- L'appareil peut être alimenté par une ou deux batteries lithium-ion d'Olympus. Utilisez uniquement des batteries du type indiquées. Autres types de batteries pourraient exploser (ou se rompre). Les batteries doivent uniquement être chargées en utilisant le chargeur désigné. N'utilisez pas des chargeurs types différents.
- Ne pas incinérer les batteries et éviter de les mettre à chauffer dans un four à micro-ondes, sur une assiette chaude, dans un récipient haute pression, etc.
- Ne jamais laisser l'appareil photo sur un appareil électromagnétique ou à proximité. Cela pourrait entraîner une surchauffe, des brûlures ou une explosion.
- Ne pas relier les bornes à un objet métallique.
- Lorsque vous transportez ou stockez des batteries, veillez à ce qu'elles n'entrent pas en contact avec des objets métalliques tels que des bijoux, aiguilles, agrafes, clés, etc. Un court-circuit peut entraîner une surchauffe, une explosion ou des brûlures, susceptible de vous blesser.
- Pour éviter de causer des coulages de liquide de la batterie ou d'endommager ses bornes, respecter scrupuleusement toutes les instructions concernant l'usage de la batterie. Ne jamais tenter de démonter une batterie ni la modifier de quelque façon que ce soit, ni la souder, etc.
- Si du liquide de la batterie entrait dans vos yeux, les laver immédiatement avec de l'eau claire et froide du robinet et consulter immédiatement un médecin.

- Si vous ne pouvez pas retirer la batterie de l'appareil photo, contactez un revendeur agréé ou un centre de service. N'essayez pas de retirer la carte par la force. La batterie risque de chauffer ou d'exploser si son revêtement extérieur est abîmé (rayures, etc.).
- Conservez toujours les batteries hors de portée des jeunes enfants et des animaux domestiques. En cas d'ingestion accidentelle, consultez immédiatement un médecin.
- Pour éviter un coulage du liquide de la batterie, une génération de chaleur ou de causer un incendie ou une explosion, n'utilisez que la batterie recommandée pour l'usage avec ce produit.
- Si les batteries rechargeables n'ont pas été rechargées au bout de la durée spécifiée, arrêtez de les charger et ne pas les utiliser.
- N'utilisez pas de batterie dont le logement présente des rayures ou des détériorations, et évitez de rayer la batterie.
- Ne soumettez jamais une batterie à des chocs violents ou à une vibration constante en la laissant tomber ou en la heurtant. Cela pourrait entraîner une explosion, une surchauffe ou des brûlures.
- Si une batterie fuit, émet une odeur inhabituelle, se décolore ou se déforme, ou présente un quelconque comportement anormal pendant son fonctionnement, arrêtez d'utiliser l'appareil photo et l'éloigner immédiatement du feu.
- Si du liquide de la batterie coule sur vos vêtements ou sur votre peau, retirez le vêtement et lavez immédiatement la zone affectée avec de l'eau claire et froide du robinet. Si le liquide vous brûle la peau, consultez immédiatement un médecin.
- La batterie au lithium-ion Olympus est conçue pour être utilisée uniquement pour les appareils photo numériques Olympus. N'utilisez pas la batterie sur d'autres appareils.
- **Ne laissez pas les enfants ou les animaux manipuler ou transporter une batterie (pour éviter des comportements dangereux comme la lécher, la mettre dans la bouche ou la mâcher).**

Précaution sur l'utilisation de la batterie et du chargeur de batterie

Il est vivement recommandé de n'utiliser que la batterie et le chargeur de batterie spécifiques, qui sont disponibles comme accessoires d'origine Olympus, avec cet appareil photo. L'utilisation d'une batterie et/ou d'un chargeur de batterie qui ne sont pas d'origine risque de provoquer un incendie ou des blessures à cause d'un coulage de liquide, d'une surchauffe, d'une combustion ou d'un endommagement de la batterie. Olympus n'assume aucune responsabilité pour les accidents et dommages à cause de l'utilisation d'une batterie et/ou d'un chargeur de batterie autres que les accessoires d'origine Olympus.

ATTENTION

- **Ne pas couvrir le flash avec une main pendant le déclenchement.**
- Ne jamais ranger la batterie dans un lieu où elle serait exposée en plein soleil, ou sujette à des températures élevées dans un véhicule chaud, près d'une source de chaleur, etc.
- Maintenir à tout moment la batterie au sec.
- La batterie peut devenir chaude pendant une utilisation prolongée. Pour éviter des brûlures mineures, ne pas la retirer immédiatement après avoir utilisé l'appareil.
- Cet appareil photo utilise une batterie lithium-ion Olympus. Utilisez la batterie authentique spécifiée. Il existe un risque d'explosion si la batterie est remplacée avec une batterie de type incorrect.
- Veuillez recycler les batteries pour préserver les ressources de notre planète. Quand vous jetez des batteries mortes, s'assurer de recouvrir les bornes et toujours respecter la réglementation locale.

REMARQUE

- **Ne pas utiliser ni ranger l'appareil dans des endroits poussiéreux ou humides.**
- **Utilisez les cartes mémoire SD/SDHC/SDXC uniquement. Ne jamais utiliser d'autres types de cartes.**
Si vous insérez accidentellement un autre type de carte dans l'appareil, contactez un revendeur agréé ou un centre de service. N'essayez pas de retirer la carte par la force.
- Faites une sauvegarde régulière des données importantes sur l'ordinateur ou sur d'autres périphériques de stockage afin d'éviter toute perte accidentelle.
- OLYMPUS décline toute responsabilité pour toute perte de données associée à cet appareil.

- Faire attention avec la courroie en portant l'appareil. Elle peut facilement s'accrocher à des objets sur le passage et causer des dommages sérieux.
- Lors du transport de l'appareil photo, retirer tous les accessoires autres que les accessoires d'origine Olympus, comme un trépied.
- Ne jamais laisser tomber l'appareil ou le soumettre à des chocs violents ou à des vibrations.
- Lorsque l'appareil est monté sur un trépied ou retiré d'un trépied, faites tourner la vis du trépied et non l'appareil.
- Ne pas toucher les contacts électriques de l'appareil.
- Ne pas laisser l'appareil pointé directement vers le soleil. Cela pourrait endommager l'objectif ou le rideau de l'obturateur, altérer les couleurs, générer des images fantômes sur le capteur d'image, ou pourrait éventuellement provoquer un incendie.
- Ne laissez pas le viseur exposé à une source lumineuse puissante ou à la lumière directe du soleil. La chaleur peut détériorer le viseur.
- Ne pas pousser ni tirer violemment l'objectif.
- Veillez à éliminer toute gouttelette d'eau ou autre trace d'humidité du produit avant de changer la batterie ou d'ouvrir ou de fermer les couvercles.
- Avant de ranger l'appareil pour une longue durée, retirer la batterie. Choisir un endroit frais et sec pour le rangement pour prévenir la formation de condensation ou de moisissure dans l'appareil. Après rangement, vérifier le fonctionnement de l'appareil en le mettant en marche et en appuyant sur le déclencheur pour s'assurer qu'il fonctionne normalement.
- L'appareil photo peut présenter un dysfonctionnement s'il est utilisé en présence d'un champ magnétique/électromagnétique, d'ondes radio ou de lignes à haute tension, par exemple à proximité d'un téléviseur, d'un four à micro-ondes, d'une console de jeux vidéos, de haut-parleurs, d'un grand moniteur, d'une tour de télévision/radio ou de pylônes électriques. Dans ce cas, mettez l'appareil photo hors tension et retirez la batterie, puis remettez-la en place et remettez l'appareil sous tension avant de continuer.
- Toujours respecter les restrictions d'environnement de fonctionnement décrites dans le manuel de l'appareil photo.
- Introduire soigneusement la batterie comme décrit dans les instructions de fonctionnement.
- Avant sa mise en place, toujours contrôler soigneusement la batterie pour des coulages, décoloration, gauchissement ou toutes autres anomalies.
- Toujours retirer la batterie de l'appareil avant de le ranger pour une longue durée.
- Lors du stockage de la batterie pour une longue durée, choisissez un endroit frais où la ranger.
- La consommation de cet appareil photo varie selon les fonctions utilisées.
- Dans les conditions décrites ci-dessous, de l'énergie est consommée en permanence et la batterie se décharge rapidement.
 - Le zoom est souvent utilisé.
 - Le déclencheur est souvent enfoncé à mi-course dans le mode prise de vue, activant la mise au point automatique.
 - Une image apparaît sur l'écran pendant une durée prolongée.
- L'utilisation d'une batterie épuisée peut entraîner l'arrêt de l'appareil photo sans afficher l'indicateur de niveau de charge.
- Si les bornes de la batterie deviennent humides ou grasses, un mauvais contact risque de se produire. Essuyer la batterie correctement avec un chiffon sec avant utilisation.
- Toujours charger une batterie pour l'utiliser la première fois, ou si elle n'a pas été utilisée pendant une longue période.
- En faisant fonctionner l'appareil photo sur batterie à des températures basses, essayer de maintenir l'appareil photo et la batterie de rechange au chaud dans la mesure du possible. La batterie qui s'épuise à basses températures peut se rétablir après l'avoir réchauffée à la température normale.
- Avant de partir pour un long voyage, en particulier avant de partir à l'étranger, acheter des batteries de rechange. Une batterie recommandée peut être difficile à obtenir en voyageant.

Utiliser les fonctions du réseau sans fil LAN/Bluetooth®

• Éteignez l'appareil photo dans les hôpitaux et autres lieux abritant un équipement médical.

Les ondes radio émises par l'appareil photo peuvent nuire à l'équipement médical et entraîner un dysfonctionnement susceptible de provoquer un accident. Assurez-vous de désactiver les fonctions du réseau sans fil LAN/Bluetooth® lorsque vous êtes à proximité d'appareils médicaux (P. 617).

• Éteignez l'appareil photo à bord d'un avion.

L'utilisation d'appareils sans fil à bord d'un avion peut entraver le fonctionnement sûr de l'avion. Assurez-vous de désactiver les fonctions du réseau sans fil LAN/Bluetooth® dans la cabine d'un avion (P. 617).

- **N'utilisez pas ce produit où il peut interférer avec les systèmes de radar à proximité.**

Fonction GPS, boussole électronique

- Dans les lieux non à ciel ouvert (intérieur, sous-terrain, sous l'eau, forêt, à proximité d'immeubles hauts) ou dans des lieux soumis à des champs magnétiques ou électriques puissants (à proximité de nouvelles lignes haute tension, d'aimants ou de biens de consommation électriques, ou encore de téléphones portables 1,5 GHz), il peut être impossible d'effectuer les mesures ou des erreurs peuvent apparaître.
- L'altitude affichée sur l'écran d'informations de mesure ou l'écran de lecture des photos, etc. est affichée/enregistrée en fonction des informations provenant des capteurs de pression intégrés dans le corps de l'appareil photo. Gardez à l'esprit que l'altitude affichée n'est pas basée sur les mesures de position GPS.
- Les erreurs de boussole électronique peuvent être provoquées par les effets de champs magnétiques ou électriques puissants (télévisions, fours micro-ondes, gros moteurs, tours radio et lignes haute tension). Pour restaurer la fonction de boussole électronique, tenez fermement l'appareil photo et dessinez un 8 tout en retournant votre poignet.
- Parce qu'il n'y a pas d'exigence d'exactitude de la fonction GPS et de la boussole électronique, il n'existe aucune garantie que les valeurs mesurées (latitude, longitude, sens de la boussole, etc.) soient précises.
- Certains pays et régions peuvent interdire l'acquisition de données de localisation sans autorisation gouvernementale préalable. Dans certaines régions qui vendent Olympus, l'appareil photo peut par conséquent être livrée avec l'affichage des données de localisation désactivée. Chaque pays et chaque région a ses lois et règlements, que vous devez respecter lorsque vous utilisez l'appareil photo pays étrangers.

Écran

- Ne pas forcer sur l'écran, sinon l'image risque de devenir vague en provoquant une panne en mode d'affichage ou en endommageant l'écran.
- Une bande de lumière risque d'apparaître en haut et dans le bas de l'écran, mais ce n'est pas un mauvais fonctionnement.
- Si un sujet est visionné en diagonale dans l'appareil, les bords peuvent apparaître en zigzag sur l'écran. Ce n'est pas un mauvais fonctionnement ; ce sera moins perceptible en mode d'affichage.

- Dans des endroits à basses températures, l'écran peut prendre un certain temps pour s'allumer ou sa couleur risque de changer momentanément.
Pour utiliser l'appareil dans des endroits extrêmement froids, il est recommandé de le préserver du froid en le maintenant au chaud entre les prises de vues. Un écran montrant des performances médiocres à cause du froid fonctionnera correctement en revenant à des températures normales.
- L'écran de cet appareil est conçu pour une précision de qualité supérieure. Un pixel fixe ou manquant peut toutefois être constaté sur l'écran. Ces pixels n'affectent pas l'image enregistrée. En raison de ses caractéristiques, une couleur ou une luminosité non homogène est possible en fonction de l'angle de vue. Ceci est dû à la structure de l'écran mais ce n'est pas un mauvais fonctionnement.

Remarques juridiques et autres

- Olympus décline toute responsabilité ou garantie pour les pertes subies et les bénéfices manqués, de même que pour les créances de tiers en découlant, consécutifs à l'utilisation incorrecte de cet appareil.
- Olympus décline toute responsabilité ou garantie pour les pertes subies et les bénéfices manqués, consécutifs à l'effacement de prises de vue.

Refus de responsabilité relatif à la garantie

- Olympus décline toute représentation ou garantie, expresse ou implicite, pour ou relative au contenu de cette documentation écrite ou du logiciel et ne pourra en aucun cas être tenu responsable de toute autre garantie implicite de commercialisation ou d'adaptation à des fins particulières ou pour les dommages encourus de quelque nature que ce soit, qu'ils soient indirects, imprévus ou issus d'une autre cause (y compris et sans limitation aux dommages entraînés par la perte de bénéfices financiers, l'interruption de travail et la perte d'informations professionnelles) qui proviendraient d'une utilisation ou de l'impossibilité d'utiliser cette documentation écrite, le logiciel ou le matériel. Certains pays n'autorisent pas l'exclusion ou la limitation de la responsabilité des dommages consécutifs ou imprévus ou ceux de la garantie implicite, de sorte que les limitations ci-dessus peuvent ne pas vous concerner.
- Olympus se réserve tous les droits de ce manuel.

Avertissement

Toute reproduction photographique ou usage illicite de matériel protégé par des droits d'auteur peut violer des lois applicables sur les droits d'auteur. Olympus n'assume aucune responsabilité quant à la reproduction photographique illicite, l'usage ou tout autre acte interdit portant atteinte aux droits d'auteur.

Note relative aux droits d'auteur

Tous droits réservés. Toute reproduction partielle ou intégrale de cette documentation écrite ou du logiciel, par quelque procédé que ce soit ou sous quelque forme que ce soit, électronique ou mécanique, y compris par reproduction photographique ou enregistrement et par l'usage de quelque moyen de stockage et de récupération des informations que ce soit, n'est permise sans autorisation écrite et préalable d'Olympus. Aucune responsabilité ne sera assumée quant à l'utilisation des informations contenues dans la documentation écrite ou du logiciel, ou pour des dommages résultant de l'utilisation des informations contenues ici. Olympus se réserve le droit de modifier les caractéristiques et le contenu de cette publication ou du logiciel sans obligation ni préavis.

Directives FCC

Cet appareil a fait l'objet de divers essais et il a été reconnu qu'il se conforme aux limites concernant un appareillage numérique de la classe B, correspondant à la partie 15 des règles de la FCC. Ces limites sont conçues pour garantir une protection raisonnable contre des interférences nuisibles dans une installation résidentielle. Cet appareil génère, utilise et peut émettre de l'énergie des fréquences radio et, s'il n'est pas installé et utilisé selon les instructions, peut causer des interférences nuisibles en communications radio. Cependant, il ne peut pas être garanti que des interférences nuisibles ne se produiront pas dans certaines installations particulières. Si cet appareil provoque des interférences avec la réception radio ou télévision, ce qui peut être vérifié en allumant et en éteignant l'appareil, nous conseillons à l'utilisateur d'essayer d'éliminer ces interférences par l'une ou plusieurs des mesures suivantes :

- Réorientez ou déplacez l'antenne réceptrice.
- Augmentez la séparation entre l'équipement et le récepteur.
- Branchez l'équipement à une prise secteur sur un circuit différent de celui auquel le récepteur est branché.
- Contactez le revendeur ou un technicien radio/télévision qualifié pour obtenir de l'aide.

- Seul le câble USB OLYMPUS fourni doit être utilisé pour connecter l'appareil photo aux ordinateurs compatibles USB.

Avertissement FCC/ISDE

Toute transformation ou modification non expressément autorisée par l'autorité responsable de la conformité pourrait faire perdre à l'utilisateur son droit d'utiliser ce matériel.

Les connaissances scientifiques dont nous disposons n'ont mis en évidence aucun problème de santé associé à l'usage des appareils sans fil à faible puissance. Nous ne sommes cependant pas en mesure de prouver que ces appareils sans fil à faible puissance sont entièrement sans danger. Les appareils sans fil à faible puissance émettent une énergie fréquence radioélectrique (RF) très faible dans le spectre des micro-ondes lorsqu'ils sont utilisés. Alors qu'une dose élevée de RF peut avoir des effets sur la santé (en chauffant les tissus), l'exposition à de faibles RF qui ne produisent pas de chaleur n'a pas de mauvais effets connus sur la santé. De nombreuses études ont été menées sur les expositions aux RF faibles et n'ont découvert aucun effet biologique. Certaines études ont suggéré qu'il pouvait y avoir certains effets biologiques, mais ces résultats n'ont pas été confirmés par des recherches supplémentaires. IM010 a été testé et jugé conforme aux limites d'exposition aux rayonnements énoncées pour un environnement non contrôlé et respecte les règles les radioélectriques (RF) de la FCC lignes directrices d'exposition et d'exposition aux fréquences radioélectriques (RF) CNR-102 de l'ISDE.

Pour les utilisateurs en Amérique du Nord, Amérique Centrale, Amérique du Sud et aux Caraïbes

Déclaration de conformité

Modèle numéro : IM010

Marque : OLYMPUS

Organisme responsable : **OLYMPUS AMERICA INC.**

Adresse : 3500 Corporate Parkway, P.O. Box 610, Center Valley, PA 18034-0610, USA

Numéro de téléphone : 484-896-5000

Testé pour être en conformité avec la réglementation FCC

POUR L'UTILISATION À LA MAISON OU AU BUREAU

Le présent appareil est conforme à la partie 15 des règles de la FCC et aux normes des CNR d'Innovation, Sciences et Développement économique Canada applicables aux appareils radio exempts de licence. L'exploitation est autorisée aux deux conditions suivantes : (1) l'appareil ne doit pas produire de brouillage, et (2) l'appareil doit accepter tout brouillage subi, même si le brouillage est susceptible d'en compromettre le fonctionnement.

GARANTIE LIMITÉE AMÉRIQUES OLYMPUS – PRODUITS OLYMPUS AMERICA INC.

Olympus garantit que le(s) produit(s) de traitement d'images Olympus® et les accessoires Olympus® associés (appelés individuellement le « Produit » et collectivement les « Produits ») sont exempts de défauts au niveau des matériaux et de la main-d'œuvre dans des conditions d'utilisation et d'entretien normales pendant une période d'un (1) an à compter de la date d'achat. Si un Produit s'avère être défectueux pendant la période de garantie d'un an, le client doit retourner le Produit défectueux au Centre de réparation Olympus agréé désigné par Olympus, en suivant la procédure définie ci-dessous (voir « QUE FAIRE QUAND UN DÉPANNAGE EST NÉCESSAIRE »).

Olympus, à sa seule discrétion, réparera, remplacera ou réglera le Produit défectueux à ses frais, à condition que les recherches Olympus et l'inspection en usine décèlent (a) qu'un tel défaut s'est développé dans le cadre d'un usage normal et correct et (b) que le Produit est couvert sous cette garantie limitée.

La réparation, le remplacement ou le réglage des Produits défectueux sera la seule obligation d'Olympus et le seul recours du client. La réparation ou le remplacement d'un Produit ne peut avoir pour effet de prolonger la période de garantie prévue dans les présentes, sauf obligation légale.

Sauf si la loi l'interdit, le client est responsable et paiera les frais de transport des Produits jusqu'au Centre de réparation Olympus désigné. Olympus ne sera pas obligé d'effectuer un entretien préventif, une installation, une désinstallation ou un entretien.

Olympus se réserve le droit (i) d'utiliser des pièces usagées reconditionnées, remises à neuf et/ou réparables (conformes aux normes d'assurance qualité d'Olympus) pour la garantie ou toute autre réparation et (ii) d'apporter toute modification de conception interne ou externe et/ou de fonctions sur ces produits sans engager sa responsabilité quant à l'application de telles modifications sur les Produits.

CE QUI N'EST PAS COUVERT PAR CETTE GARANTIE LIMITÉE

Ce qui suit est exclu de cette garantie limitée et non garanti par Olympus de quelque façon que ce soit, explicite, implicite ou fixée par la loi :

- (a) les produits et accessoires qui ne sont pas fabriqués par Olympus et/ou ne portent pas la marque commerciale « OLYMPUS » (la couverture de garantie pour des produits et accessoires d'autres fabricants, qui peuvent être distribués par Olympus, est de la responsabilité du fabricant respectif de ces produits et accessoires conformément aux dispositions et à la durée de telles garanties des fabricants) ;
- (b) tout Produit qui a été démonté, réparé, altéré, transformé ou modifié par des personnes différentes du personnel d'entretien agréé Olympus, à l'exception des réparations réalisées par d'autres personnes avec l'accord écrit d'Olympus ;

- (c) les défauts ou dommages des Produits dus à l'usure, une utilisation incorrecte, une utilisation abusive, une négligence, du sable, des liquides, un choc, un entreposage incorrect, le non-respect des entretiens périodiques et programmés par l'utilisateur, une fuite de la batterie, l'utilisation d'accessoires, de consommables ou de fournitures d'une marque autre que « OLYMPUS », ou l'utilisation des Produits en association avec des appareils non compatibles ;
- (d) les programmes logiciels ;
- (e) les fournitures et consommables (y compris, mais sans s'y limiter, les lampes, l'encre, le papier, les films, les impressions, les négatifs, les câbles et les batteries) ; et/ou
- (f) les Produits qui ne présentent pas de numéro de série Olympus apposé et enregistré de manière valide, sauf s'il existe un modèle sur lequel Olympus n'appose pas et n'enregistre pas de numéros de série.
- (g) les produits livrés, distribués, achetés ou vendus chez des revendeurs situés hors d'Amérique du Nord, d'Amérique centrale, d'Amérique du Sud et des Caraïbes ; et/ou
- (h) les produits qui ne sont pas prévus ou autorisés pour être vendus en Amérique du Nord, en Amérique du Sud, en Amérique centrale ou aux Caraïbes (soit les produits du marché gris).

EXCLUSION DE GARANTIE ; LIMITATION DES DOMMAGES ; AFFIRMATION D'INTÉGRALITÉ DE GARANTIE ; BÉNÉFICIAIRE PRÉVU À L'EXCEPTION DE LA GARANTIE LIMITÉE EXPOSÉE CI-DESSUS, OLYMPUS NE GARANTIT PAS ET REFUSE TOUTES AUTRES DÉCLARATIONS, CONDITIONS, ET GARANTIES CONCERNANT LES PRODUITS, QU'ELLES SOIENT DIRECTES OU INDIRECTES, EXPLICITES OU IMPLICITES, OU CRÉÉES PAR UNE LOI, UN ARRÊTÉ, UN USAGE COMMERCIAL OU AUTRE, Y COMPRIS MAIS SANS S'Y LIMITER TOUTE GARANTIE OU DÉCLARATION RELATIVE À LA PERTINENCE, LA DURABILITÉ, LA CONCEPTION, LE FONCTIONNEMENT OU L'ÉTAT DES PRODUITS (OU TOUTE PARTIE DE CES PRODUITS) OU À LA COMMERCIALISATION DES PRODUITS OU À LEUR ADAPTATION POUR UN OBJECTIF PARTICULIER, OU RELATIVE À LA VIOLATION DE TOUT BREVET, DROIT D'AUTEUR, OU AUTRE DROIT DE PROPRIÉTÉ UTILISÉ OU INCLUS DANS LE PRÉSENT DOCUMENT.

SI TOUTES GARANTIES IMPLICITES S'APPLIQUENT EN DROIT, ELLES SE LIMITENT À LA DURÉE DE CETTE GARANTIE LIMITÉE.

CERTAINS ÉTATS PEUVENT NE PAS RECONNAÎTRE UN REFUS DE RESPONSABILITÉ OU UNE LIMITATION DES GARANTIES ET/OU UNE LIMITATION DE LA RESPONSABILITÉ, LES REFUS DE RESPONSABILITÉ ET EXCLUSIONS CI-DESSUS PEUVENT ALORS NE PAS S'APPLIQUER.

LE CLIENT PEUT ÉGALEMENT DISPOSER DE DROITS ET DE RECOURS DIFFÉRENTS ET/OU SUPPLÉMENTAIRES QUI VARIENT D'UN ÉTAT À L'AUTRE.

LE CLIENT RECONNAÎT ET ACCEPTE LA NON-RESPONSABILITÉ D'OLYMPUS EN CE QUI CONCERNE LES DOMMAGES QUE LE CLIENT POURRAIT SUBIR SUITE À UN RETARD DE LIVRAISON, LA DÉFAILLANCE DU PRODUIT, LA CONCEPTION, LE CHOIX OU LA FABRICATION DU PRODUIT, LA PERTE OU LA DÉGRADATION D'IMAGES OU DE DONNÉES OU TOUTE AUTRE CAUSE, QUE LA RESPONSABILITÉ SOIT REVENDIQUÉE DANS LE CONTRAT, LA RESPONSABILITÉ CIVILE EXTRA-CONTRACTUELLE (Y COMPRIS LA NÉGLIGENCE ET LA RESPONSABILITÉ STRICTE EN MATIÈRE DE PRODUITS), OU NON. OLYMPUS NE PEUT EN AUCUN CAS ÊTRE TENU RESPONSABLE DES DOMMAGES INDIRECTS, ACCESSOIRES, CONSÉCUTIFS OU SPÉCIAUX DE TOUTE TYPE (Y COMPRIS MAIS SANS S'Y LIMITER, LA PERTE DE BÉNÉFICES OU LA PERTE D'USAGE), QU'OLYMPUS SOIT OU NON CONSCIENT DE LA POSSIBILITÉ D'UNE TELLE PERTE POTENTIELLE OU D'UN TEL DOMMAGE POTENTIEL.

Les déclarations et garanties de toute personne, y compris mais sans s'y limiter, les revendeurs, représentants, commerciaux ou agents Olympus, qui sont contradictoires ou en conflit avec les conditions de cette garantie limitée, n'engagent pas Olympus, sauf si elles ont été mises par écrit et approuvées par un mandataire Olympus expressément autorisé.

Cette garantie limitée est la déclaration de garantie complète et exclusive qu'Olympus accepte de fournir en ce qui concerne les Produits et elle remplace tous les accords, ententes, propositions et communications, écrits ou oraux, anciens et actuels, relatifs à l'objet du présent document.

Cette garantie limitée est exclusivement à l'avantage du client initial et ne peut pas être transférée ni attribuée.

QUE FAIRE LORSQU'UNE RÉPARATION EST NÉCESSAIRE

Le client doit contacter l'équipe de support à la clientèle Olympus désignée pour votre région afin de coordonner la soumission du Produit pour un service de réparation. Pour contacter votre équipe de support à la clientèle Olympus dans votre région, rendez-vous sur le site suivant ou appelez le numéro indiqué ci-après :

Canada :

www.olympuscanada.com/repair
1-800-622-6372

États-Unis :

www.olympusamerica.com/repair/
1-800-622-6372

Amérique latine :

www.olympusamericalatina.com

Le client doit copier ou transférer les images ou autres données enregistrées sur un Produit vers un support de stockage d'images ou de données avant d'envoyer le Produit à Olympus pour un service de réparation.

OLYMPUS NE PEUT EN AUCUN CAS ÊTRE TENU RESPONSABLE DE L'ENREGISTREMENT, DE LA SAUVEGARDE OU DE LA CONSERVATION DE TOUTE IMAGE OU DONNÉE ENREGISTRÉE SUR UN PRODUIT REÇU POUR RÉPARATION, OU SUR TOUT FILM CONTENU DANS UN PRODUIT REÇU POUR RÉPARATION, ET OLYMPUS NE PEUT EN AUCUN CAS ÊTRE TENU RESPONSABLE DE TOUS DOMMAGES QUI POURRAIENT SURVENIR EN CAS DE PERTE OU DÉTÉRIORATION DE TOUTE IMAGE OU DONNÉE AU COURS DE LA RÉPARATION (Y COMPRIS, SANS S'Y LIMITER, LES DOMMAGES DIRECTS, INDIRECTS, ACCESSOIRES, CONSÉCUTIFS OU SPÉCIAUX, LA PERTE DE BÉNÉFICES OU LA PERTE D'USAGE), QU'OLYMPUS SOIT OU NON CONSCIENT DE LA POSSIBILITÉ D'UNE TELLE PERTE OU DÉTÉRIORATION POTENTIELLE.

Le client doit emballer le Produit soigneusement en utilisant assez de rembourrage pour prévenir tout dommage en transit. Une fois le Produit correctement emballé, livrez le paquet à Olympus ou au Centre du service de réparation agréé Olympus comme suggéré par l'équipe de Support à la clientèle Olympus respective. Lorsque vous envoyez des Produits au service de réparation, votre paquet doit contenir les éléments suivants :

1) Le reçu d'achat indiquant la date et le lieu d'achat. Les justificatifs manuscrits ne seront pas acceptés ;

- 2) Une copie de cette garantie limitée portant le numéro de série du Produit correspondant au numéro de série sur le Produit (sauf si c'est un modèle sur lequel généralement Olympus ne place pas et n'enregistre pas de numéros de série) ;
- 3) Une description détaillée du problème ; et
- 4) Des épreuves, négatifs, impressions numériques (ou des fichiers sur disque), si disponibles, et liés au problème.

GARDEZ DES COPIES DE TOUS LES DOCUMENTS.

Ni Olympus ni un Centre du service de réparation agréé Olympus ne sera tenu pour responsable de la perte ou de la destruction de documents en transit.

Lorsque la réparation sera terminée, le Produit vous sera renvoyé en port payé.

RESPECT DE LA VIE PRIVÉE

Toute information que vous fournissez pour le traitement de votre demande de garantie doit rester confidentielle et ne sera utilisée et divulguée que pour les besoins du traitement et de l'exécution des services de réparation au titre de la garantie.

Pour les clients au Canada

Pour usage intérieur seulement (5150 - 5350 MHz)

Pour les utilisateurs en Europe

DECLARATION UE DE CONFORMITE SIMPLIFIEE

Le soussigné, OLYMPUS CORPORATION, déclare que l'équipement radioélectrique du type IM010 est conforme à la directive 2014/53/UE.

Le texte complet de la déclaration UE de conformité est disponible à l'adresse internet suivante:

<http://www.olympus-europa.com/>



Le symbole [poubelle sur roue barrée d'une croix WEEE annexe IV] indique une collecte séparée des déchets d'équipements électriques et électroniques dans les pays de l'UE.

Veillez ne pas jeter l'équipement dans les ordures domestiques.

À utiliser pour la mise en rebut de ces types d'équipements conformément aux systèmes de traitement et de collecte disponibles dans votre pays.



Ce symbole [poubelle rayée conformément à la directive annexe 2006/66/EC annexe II] indique que la collecte des batteries usagées se fait séparément dans les pays UE. Veuillez ne pas jeter les batteries dans les ordures ménagères. Veuillez utiliser les systèmes de collection disponibles dans votre pays pour l'enlèvement des batteries usagées.

Pour usage intérieur seulement (5150 - 5350 MHz)

Conditions d'obtention de la Garantie

Dans le cas improbable où votre produit s'avère défectueux malgré une manipulation correcte (conforme au mode d'emploi fourni), pendant la période de garantie nationale applicable et si le produit a été acheté auprès d'un distributeur Olympus agréé au sein du secteur d'activité d'OLYMPUS EUROPA SE & Co. KG indiqué sur le site Web : <http://www.olympus-europa.com>, il sera réparé ou remplacé, selon le choix d'Olympus, gratuitement. Pour permettre à Olympus d'assurer les services de garantie pour votre entière satisfaction et le plus rapidement possible, notez les informations et instructions ci-dessous :

1. Pour toute réclamation sous garantie, veuillez suivre les instructions sur le site <http://consumer-service.olympus-europa.com> pour l'enregistrement et le suivi (ce service n'est pas disponible dans tous les pays) ou apportez le produit, la facture d'origine ou le justificatif d'achat correspondant, ainsi que le certificat de garantie complété au revendeur auquel il a acheté le produit, ou à tout autre centre de service après-vente Olympus dans le secteur d'activité d'OLYMPUS EUROPA SE & Co. KG indiqué sur le site Web : <http://www.olympus-europa.com>, avant la fin de la période de garantie nationale applicable.
2. Faites en sorte que votre certificat de garantie soit dûment complété par Olympus ou un revendeur agréé ou un centre de service. Par conséquent, veuillez vous assurer que votre nom, le nom du revendeur, le numéro de série et la date d'achat (année, mois, jour) figurent intégralement et lisiblement sur le certificat de garantie, ou que le contrat d'achat original ou le justificatif d'achat (indiquant le nom du revendeur, la date d'achat et la désignation du produit) est joint au présent certificat de garantie.
3. Ce certificat de garantie ne sera pas réémis. Aussi conservez-le avec le plus grand soin.
4. Notez qu'Olympus n'assume aucun risque ou ne supporte pas les coûts liés au transport du produit vers le revendeur ou le centre de service après-vente Olympus agréé.
5. Cette garantie ne couvre pas les dommages suivants dont les frais de réparation sont à votre charge, même en cas de défaillances survenant pendant la période de garantie mentionnée ci-dessus.
 - a. tout défaut résultant d'une manipulation non conforme (contraire aux instructions du mode d'emploi, etc.) ;
 - b. tout défaut résultant d'une réparation, d'une modification, d'un nettoyage, etc., non effectué par Olympus ou un centre de service après-vente Olympus agréé ;
 - c. tout défaut ou dommage causé par un transport non conforme, une chute, un choc, etc. après achat du produit ;
 - d. tout défaut ou dommage résultant d'un incendie, d'un tremblement de terre, d'une inondation, de la foudre ou d'autres catastrophes naturelles, de la pollution, d'une variation de la source de tension électrique ;
 - e. tout défaut résultant d'un stockage non conforme ou négligent (températures excessives, humidité excessive, proximité d'insecticides tels que naphthaline ou produits chimiques nocifs, etc.), d'un entretien non conforme, etc. ;
 - f. tout défaut résultant de piles usagées, etc. ;
 - g. tout défaut causé par l'intrusion de sable, boue, eau, etc. à l'intérieur de l'appareil ;
6. La seule responsabilité d'Olympus dans le cadre de cette garantie se limite à la réparation ou au remplacement du produit. Toute responsabilité pour perte ou dommage indirect ou accessoire, de quelque nature que ce soit, supporté par le client à cause d'un défaut du produit est exclue, notamment en cas de perte ou dommage causé à des objectifs, films, autres matériels ou accessoires utilisés avec le produit ou de perte financière quelconque résultant d'un retard en réparation ou de la perte de données. La présente disposition ne déroge pas à la législation contraignante en vigueur.

Marques déposées

- Microsoft et Windows sont des marques de la société Microsoft Corporation.
- Mac est une marque de Apple Inc.
- Le logo SDXC est une marque de SD-3C,LLC.
- Le logo Apical est une marque déposée d'Apical Limited.



- Micro Four Thirds, Four Thirds, et les logos Micro Four Thirds et Four Thirds sont des marques commerciales ou des marques déposées d'OLYMPUS CORPORATION au Japon, aux États-Unis, dans les pays de l'Union européenne et dans d'autres pays.
- Wi-Fi est une marque déposée de la Wi-Fi Alliance.

- Le logo Wi-Fi CERTIFIED est une marque de certification de la Wi-Fi Alliance.



- La marque et les logos **Bluetooth**® sont des marques déposées appartenant à Bluetooth SIG, Inc. et toute utilisation de ces marques par OLYMPUS CORPORATION s'effectue sous licence.
- Les normes pour les systèmes de fichiers d'appareil photo indiquées dans ce manuel sont les normes « Design Rule for Camera File System/DCF » stipulées par l'association JEITA (Japan Electronics and Information Technology Industries Association).
- Tous les autres noms de sociétés et appellations de produits sont des marques, déposées ou non, des propriétaires respectifs.

THIS PRODUCT IS LICENSED UNDER THE AVC PATENT PORTFOLIO LICENSE FOR THE PERSONAL AND NONCOMMERCIAL USE OF A CONSUMER TO (i) ENCODE VIDEO IN COMPLIANCE WITH THE AVC STANDARD ("AVC VIDEO") AND/OR (ii) DECODE AVC VIDEO THAT WAS ENCODED BY A CONSUMER ENGAGED IN A PERSONAL AND NON-COMMERCIAL ACTIVITY AND/OR WAS OBTAINED FROM A VIDEO PROVIDER LICENSED TO PROVIDE AVC VIDEO. NO LICENSE IS GRANTED OR SHALL BE IMPLIED FOR ANY OTHER USE. ADDITIONAL INFORMATION MAY BE OBTAINED FROM MPEG LA, L.L.C. SEE [HTTP://WWW. MPEGLA.COM](http://www.mpegla.com)

Le logiciel compris dans cet appareil photo peut inclure des logiciels tiers. Tout logiciel tiers est soumis aux termes et conditions imposés par les détenteurs des droits ou de licences de ces produits, selon lesquels il vous a été fourni. Ces conditions et autres avis de logiciels tiers, le cas échéant, se trouvent dans le fichier PDF d'avis de logiciels stocké sur <http://www.olympus.co.jp/en/support/img/digicamera/download/notice/notice.cfm>

9 **Index**

Symboles

	(Contrôle de la caméra).....	603, 622
	(DPOF).....	291
	Mode RC	262, 541
	+WB.....	540
	Flash lent	261, 539
	Flash sync X	260, 539
	Modèle d'affichage.....	431
	(Affichage en gros plan).....	267
	(Effacement de l'Index).....	275, 444
	(Lecture de l'Index).....	268, 300, 438
	/Info réglage.....	515
	(Ordre de partage).....	277, 446
	(Priorité AF visage).....	133, 360, 491
	H Paramètres.....	151, 155, 507
	L Paramètres.....	151, 155, 506
	Paramètres	520
	Paramètres [::] Mode.....	485
	Orientation liée à [::].....	489
	(Balance des blancs monotouche).....	207, 386
	Image fixe.....	281
	Vidéo.....	413, 415
	Mode Image.....	393
	mode (mode exposition film).....	332
	[::] Réglage initial.....	487
	[::] Sélect. param. de l'écran.....	488
	[::] Mesure point.....	537
	Emplac.....	547
	Régl. par défaut	523
	(Rotation d'image).....	283
	(Ajustement de la luminosité du moniteur).....	456
	Bouton central	499
	[::] Param. du mode cible.....	125, 488
	Touche direction	499
	(Sélection d'images).....	279, 448
	Info réglage.....	555
	Niveau mi-course.....	556
	(Langue).....	455
	Couleur chaude	
	Image fixe.....	205, 545
	Vidéo.....	383
	Paramètres.....	48, 455

	+	540
	Paramètres.....	524

A

A (Priorité à l'ouverture AE).....	96, 335
Accessoires.....	660
Act. du centre C-AF.....	147, 483
Activation MM.41, 127, 128, 355, 356, 496	
Adaptateur AC.....	35
AdobeRGB.....	232, 546
AEL/AFL.....	141, 482
AF (Autofocus).....	115, 345
AF continu.....	115, 346
Affichage de l'histogramme.....	84, 327
Affichage des informations	
Image fixe.....	86, 266
Vidéo.....	329, 437
Affichage en gros plan.....	267
AF+MF.....	115, 117, 481
AF simple.....	115, 345
Ajuste réglage.....	559
Altitude / Température.....	565, 578
Annuler protection.....	271, 440
Anti-vibration	151, 160
Arrêt automatique.....	562
ART (Filtre artistique).....	215, 388
Assist. Autoportrait.....	527
Assist MF.....	495
Attache-câble.....	24
Attribuer à mode perso.....	111, 458
Autofocus (AF).....	115

B

B (Bulb/Time).....	104
Balance des blancs	
Image fixe.....	202, 544
Vidéo.....	380
Bascule viseur/écran.....	85, 328, 553
Bip de mise au point.....	527
BKT (Bracketing).....	236
Bluetooth®.....	582, 584
Boîte à lumière.....	518
Bracketing.....	236
BULB.....	104

C

C-AF (AF continu).....	115, 346
C-AF MF (Mise au point manuelle et AF continu).....	115, 346
C-AF+TR MF (Ciblage AF et mise au point manuelle).....	116, 346
C-AF+TR (Ciblage AF)	116, 346
Captteur de champ	567
Capture Pro	151, 168
Capturer images vidéo	451
Carte	36
Carte mémoire.....	36
Formatage de la carte.....	38
Cartouche de batterie	24, 31
Certification.....	566
Changement de programme (Ps)	95
Charge de la batterie.....	31
Choix cadrage	233
C-LOCK Paramètres	503
Cluster AF ciblage	486
Collimateur AF	486
Commande direct.....	68, 312, 640
Commande HDMI.....	630
Compensation de la balance des blancs	
Image fixe	206
Vidéo.....	384
Compensation Fisheye.....	250, 560
Compens. trapézoïd.	248
Compression	322
Comp. vignetage	543
Configurer carte.....	38, 276, 445, 454
Connexion USB.....	34, 620
Connexion Wi-Fi.....	582, 584, 605
Contraste	221, 397
Contrôle de caméra.....	603, 622
Contrôle de l'intensité du flash	259
Contrôle silencieux	306
Copier	
Toutes les images	274, 443
Une seule image.....	272, 441
Couleur monochrome	225, 401
Couleur partielle	231
Créateur couleur.....	229, 405

D

Débit binaire vidéo.....	322
Dégradé de couleurs	393
Données de localisation	570
Données de sortie	549, 550
Dossier enregistr.....	76, 319
DPOF.....	291
Durée bouton enfoncé.....	558

E

Écran BULB/TIME	534
Écran tactile.....	54, 58, 298, 303
Edit	284, 450
Édit. données RAW	284
Éditer JPEG.....	287
Effacer	
Cadre unique	275, 444
Les images sélectionnées	279, 448
Toutes les images	276, 445
Effac. rapide	551
Effac. RAW+JPEG.....	551
Effet	226, 402
Embrayage de mise au point manuelle (Activation MF).....	41, 127, 355
Emplac. enregistr.	
Image fixe	74
Vidéo.....	316
Enreg. emplac. GPS.....	564, 570
Enregist. capt. champ.....	565, 571
Enregistrement de film de courbe de tonalité de logarithme naturel.....	393
Enregistrement de l'utilisateur	25
Enregistrement du son	
Image fixe	281
Vidéo.....	413, 415
Enregistreur IC	415
Espace couleur.....	232, 546
Étape EV	530
Étape ISO.....	530
Exposition manuelle (M)	101, 337
Extend. LV	139, 200, 521



F

Faible trait. ISO.....	532
Faucheuse de.....	450
Fente de lecture.....	57, 547
Film à mouvements rapides	342
Film au ralenti.....	342
Film 	409
Filtre artistique.....	215, 388
Filtre bruit	
Image fixe	532
Vidéo.....	379
Filtre couleur.....	224, 400
Firmware.....	457
Flash lent.....	261, 539
Flash sync X.....	260, 539
Fonct. déclencheur.....	423
Fonction levier Fn	
Image fixe	475, 501
Vidéo.....	426
Fonction molette/pavé	
Image fixe	473, 500
Vidéo.....	424
Format de fichier.....	654
Formater.....	38

H

HDMI	434, 528, 626
HDR.....	195
Hyperfocus	243

I

Impression.....	291
Touche INFO	84, 265, 327
Info réglage	
 /Info réglage.....	515, 574
 Paramètres d'info	429
 Info réglage.....	555
Intensification.....	420, 466
ISO	
Image fixe	181
Vidéo.....	369
ISO auto	
Image fixe	185, 531
Vidéo.....	372

J

Jauge de niveau	84, 327
-----------------------	---------

L

La correction d'exposition.....	180, 367
La moitié de niveau moyen (Viseur)	556
LAN sans fil	582
La photographie du composite en direct ...	108
LCD rétroéclairé	561
Lecture	
Image fixe	56, 265
Vidéo.....	300, 436
Lecture AEL.....	537
Lecture de calendrier.....	56, 268, 300, 438
Lecture de l'index	56, 268, 300, 438
Lecture vidéo.....	436
Levier Fn/Levier Alim.....	501
Limite lente du Flash	261, 539
Limiteur AF.....	143, 490
Live BULB.....	534
LIVE BULB.....	104
Live BULB/TIME	104
Live TIME	535
LIVE TIME	104
Longue exposition (B BULB/TIME).....	104
Lumière AF	490
Luminosité	223, 399
LV anti-scintillement.....	190
LV-Info	515
LV super panneau de contrôle.....	62, 309, 640

M

M (Exposition manuelle).....	101, 337
Mappage pixels	558, 633
Menu.....	66, 314
Menu Lecture.....	645
Menu Personnalisé.....	480, 647
Menu Prise de vue.....	642
Menu Rappel	560
Menu Réglages	454, 646
Menu Vidéo	643
Mesure.....	186, 536
Mesure point.....	537
MF	419, 465

MF (Mise au point manuelle) 115, 116, 346
Mise au point manuelle (MF) 115, 116, 346
Mode AF
Image fixe 115, 480
Vidéo 345
Mode cible AF 120, 349
Mode de mise au point (Mode AF) 115, 345
Mode Flash 254
Mode Guide 526
Mode Image 215, 388
Mode image personnalisée 219, 392
Mode IS
Image fixe 176, 510
Vidéo 376
Mode macro LV 139
Mode personnalisé 111
Mode personnalisé (C1/C2/C3/C4) 460
Mode RC (Mode RC ) 262, 541
Modes de prise de vue 93
Mode USB 529
Mode veille rapide 563
Mode vidéo 294
Modifier nom fichier 548
Mon menu 477
Multi exposition 246
Multi fonction 470

N

Netteté 220, 396
Niveau de la batterie 431
Niveau IS 378
Nombre d'images fixes enregistrables 654
Nom fichier 548
Normal 624

O

Objectifs interchangeables 42
OI.Share (OLYMPUS Image Share) 582, 586
OI.Track (OLYMPUS Image Track) 569, 571, 597
OLYMPUS A-GPS Utility 569
OLYMPUS Capture 582, 601, 614, 620
Olympus Workspace 620

P

P (Programme AE) 94, 334
Param. de code temporel 324
Param. de grille 524
Param. de grille du viseur 556
Param. emplacement carte 547
Param. Enregistr. 72
Paramètres batterie 561
Paramètres de qualité d'image 81, 542
Paramètres macro LV 139, 523
Param. infos objectif 550
Param. mode silencieux [♥] 167
Partage ordres 277, 446
Pavé de ciblage AF 486
PC 600
Personnaliser mode Image 520
Photo antiscintillement 191
Photographie temporelle 104
Photo test 465
Pivoter 269
Point cible AF 123, 352
PreMF 116, 346
Préréglage Dist. MF 494
Préréglage MF 116, 129, 346, 357
Prévisu 464
Priorité AF visage 133, 360, 491
Priorité à l'obturateur AE (S) 98, 336
Priorité au centre C-AF 148, 484
Priorité C-AF 505
Priorité de le œil AF 133, 491
Priorité d'ouverture AE (A) 96, 335
Priorité GPS 564, 579
Priorité I.S. objectif 512
Priorité Live View Art 522
Priorité S-AF 505
Prise de vue hte rés. 151, 210
Prise ND directe 197
Prise vue BULB/TIME 107, 497
Programme AE (P) 94, 334
Protecteur câble 24, 29
Protéger les 270, 439
Ps (Changement de programme) 95

Q

Qualité d'image	
Image fixe	78
Vidéo.....	321

R

Rappeler de mode perso.....	112
Rapport de format.....	233
RAW	78, 284
Réduc bruit	166, 533
Réduct clignotement.....	190, 509
Réduction du bruit [♥].....	166
Réglage	
Image fixe	513
Vidéo.....	428
Réglage de la langue (🗣️).....	47, 455
Réglage DPI	549
Réglage du volume.....	58
Réglage EVF	553
Réglage exposition	538
Réglage histogramme	526
Réglage initial ([⋮] Réglage initial).....	487
Réglage priorité	552
Réglages Composite	110, 535
Réglages copyright.....	549
Réglages de la multifonction	521
Réglages écran tactile.....	559
Réglages Wi-Fi/Bluetooth.....	457, 586
Régl. intensification	525
Régl. ISO auto	
Image fixe	183, 531
Vidéo.....	372
Régl. laps du temps.....	172
Régl. mi-course IS.....	178, 511
Régl. mise au pt AF	492
Réinitialiser	91, 331
Réinitialiser partage ordres.....	278, 447
Réinit. objectif.....	497
Retardateur de.....	151
Retardateur personnalisé	151, 157

S

S (Priorité d'obturateur AE).....	98, 336
S-AF (AF simple).....	115, 345
S-AF MF (AF unique et mise au point manuelle).....	115, 345
Saturation	222, 398
Scanner AF.....	146, 482
Scan scintillement	
Image fixe	193, 536
Vidéo.....	374
sélecteur multiple.....	22, 56, 300
Sélect. param. de l'écran ([⋮] Sélect. param. de l'écran)	488
Sens de la bague MF	496
Sensibilité C-AF	
Image fixe	145, 483
Vidéo.....	362
Sens molette/pavé.....	500
Signal sonore.....	527
Silence [♥].....	151, 163
Simple.....	151
Sortie HDMI	432
S-OVF.....	89, 557
sRGB.....	232, 546
Stab. d'image.....	174, 511
Suivi AF	116, 346
Suivi du sujet	149, 491
Super panneau de contrôle	62, 640
Superposition im.....	289
Super Spot AF	136

T

Taille de l' image 78, 81, 82, 542, 543, 654	
Taille du fichier.....	654
Taille image.....	82, 543, 654
Taux compr. vidéo.....	175, 322, 522
Télécommande Flash Sans fil	262
Téléconvertisseur num	235, 411
Temps d'enregistrement disponible.....	655
Temps enregist vidéo.....	172
Timer BULB/TIME	533
Touche AF.....	54
Touche directe	60, 305
Touche d'obturateur.....	54

Touche Fonction	
Image fixe	463, 498
Vidéo	417
Tournage	
Image fixe	52
Vidéo	295
Tournage à Distance	55, 297, 596
Tournage à intervalle	172
Tournage de film	294
Tournage séquentiel	151, 506, 507
Tout WB	
Image fixe	545
Vidéo	385
Transfert d'image	592, 614
TV	626

U

Unité de flash en option	252
USB PD	625

V

Veille	562
Veille hors tension	590
Vérif haute lum&ombre	84, 227, 403
Verrouillage AE	188, 373
Vidéo à grande vitesse	339
Vidéo Q	413, 415
View Assist	395
Viseur électronique	554
Visual image	90, 456
Vitesse C-AF	363
Vitess. zoom élect.	
Image fixe	502
Vidéo	408

W

WB	
Image fixe	202, 544
Vidéo	380
WB (balance des blancs)	202, 544

X

X-synchro-flash	260, 539
-----------------------	----------

Z

Zoom électriq.	306, 419, 467
Zoom image	136, 364

OLYMPUS AMERICA INC.

3500 Corporate Parkway, P.O. Box 610, Center Valley, PA 18034-0610, États-Unis
Tel. 484-896-5000

Support technique (États-Unis / Canada)

Aide en ligne 24/24h, 7/7 jours : <http://www.olympusamerica.com/support>
Ligne téléphonique de support : Tél. 1-800-260-1625 (appel gratuit)

Notre support technique téléphonique est ouvert de 9 à 21 heures (du lundi au vendredi) ET
<http://olympusamerica.com/contactus>

Les mises à jour du logiciel Olympus sont disponibles à l'adresse suivante :
<http://www.olympusamerica.com/digital>

OLYMPUS EUROPA SE & CO. KG

Locaux : Consumer Product Division
Wendenstrasse 14-18, 20097 Hamburg, Allemagne
Tél. : +49 40-23 77 3-0 / Fax : +49 40-23 07 61

Livraisons de marchandises : Modul H, Willi-Bleicher Str. 36, 52353 Düren, Allemagne
Adresse postale : Postfach 10 49 08, 20034 Hamburg, Allemagne

Support technique européen :

Visitez notre site à l'adresse <http://www.olympus-europa.com>

ou appelez le NUMÉRO D'APPEL GRATUIT * : **00800 - 67 10 83 00**

pour l'Autriche, la Belgique, le Danemark, la Finlande, la France, l'Allemagne,
le Luxembourg, les Pays-Bas, la Norvège, la Pologne, le Portugal, l'Espagne,
la Suède, la Suisse, le Royaume-Uni

810-800 67 10 83 00 pour la Russie

800 167 777 pour la République tchèque

* Veuillez noter que plusieurs fournisseurs de services de téléphonie n'autorisent pas
l'accès aux numéros 00800 ou requièrent un préfixe supplémentaire. Des frais
additionnels peuvent s'appliquer. Pour obtenir plus de détails, nous vous invitons à
contacter votre fournisseur de services.

Pour tous les pays européens non mentionnés ou si vous ne pouvez pas obtenir
la communication avec le numéro ci-dessus, appelez l'un des numéros suivants

NUMÉROS D'APPEL PAYANTS : **+49 40 - 237 73 899**